



Motorgeräte

Bedienungsanleitung HERKULES FL 500



TAM AG
Winkelstrasse 19
8637 Laupen
Tel: 055 256 56 00
Fax: 055 256 56 06
info@tamag.ch
www.tamag.ch

Stand/Version: 12/2003

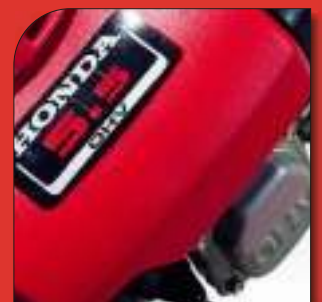

INHALTSVERZEICHNIS

INHALTSVERZEICHNIS	3
Sicherheitsvorschriften	4
Warn- und Gefahrenhinweise	5
Einleitung	6
Bestimmungsgemäße Verwendung	6
Technische Daten	6
Hinweise für den Fachhändler	6
Checkliste vor der Übergabe	6
Checkliste bei der Übergabe	6
Beschreibung der Bauteile	7
Beschreibung der Bedienelemente	9
Kupplungshebel Fahrtrieb	9
Kupplungshebel Messertrieb &	9
Sicherheitshebel Messertrieb	9
Gashebel	9
Schalthebel	9
Hebel Differentialsperre	10
Schnitthöhenverstellung	11
Holmverstellung	11
Betrieb	12
Starten des Motors	12
Das Mähen	13
Stoppen der Maschine	13
Transport der Maschine	13
Wartung und Instandhaltung	14
Tägliche Wartung & Pflege	14
Vor dem Start des Motors	14
Wartungsplan	17
Fehlfunktionen im Betrieb	18
Tabelle der Anzugsmomente	18
CE-KONFORMITÄTSERKLÄRUNG	19
Garantie	19
Index	20

Sicherheitsvorschriften

1. Diese Bedienungsanleitung ist sorgfältig durchzulesen und sich mit deren Inhalt vertraut zu machen.
2. Jugendliche unter 16 Jahren dürfen den Rasenmäher nicht bedienen. Kinder sind beim Betrieb des Rasenmähers fernzuhalten.
3. Der Bediener haftet für Schäden Dritten gegenüber, die er mit dem Rasenmäher verursacht.
4. Starten des Motors sowie Einschalten des Messers nur, wenn das Gerät auf ebener Unterlage steht und nicht angehoben wird.
5. Vor dem Mähen sollen Fremdkörper von der zu mähenden Fläche entfernt werden; während des Mähens ist auf Fremdkörper zu achten.
6. Beim Mähen muss festes Schuhwerk getragen werden. Besondere Vorsicht ist beim Rückwärtsfahren geboten.
7. Transport: die Maschine darf nur mit abgeschaltetem Motor transportiert werden, das Messer muss stillstehen. Muss der Mäher angehoben werden, so ist der Motor vorher abzustellen und der Stillstand des Schneidwerkzeuges abzuwarten. Fahren außerhalb der zu mähenden Fläche nur mit abgestelltem sowie stillstehendem Messer.
8. Vor dem Verlassen des Mähers ist der Motor abzustellen.
9. Folgende Arbeiten dürfen nur bei abgeschaltetem Motor und stillstehendem Schneidwerkzeug durchgeführt werden:
 - Alle Wartungsarbeiten an Mäher und Motor
 - Alle Reinigungsarbeiten am Mäher
 - Verstellen der Schnitthöhe
 - Verstellen des Führungsholmes
 Um ein versehentliches Starten auszuschließen, ist es unabdingbar, dass der Zündkerzenstecker zu Reinigungs- sowie bei Wartungsarbeiten abgezogen ist.
10. Bei unsachgemäßer Handhabung der Maschine besteht Verletzungsgefahr durch das Schneidwerkzeug. Bei laufendem Motor unter keinen Umständen mit der Hand oder anderen Körperteilen unter den Rand oder unter das Mähergehäuse kommen.
11. Der durch die Führungsholme gegebene Sicherheitsabstand zum Schneidwerkzeug ist stets einzuhalten.
12. Beim Mähen an Böschungen, Dämmen und Hängen ist besondere Vorsicht geboten. Beachten Sie unbedingt, dass bei einem

Neigungswinkel von mehr als 15° besondere Vorsicht geboten ist. Sturzgefahr!.

13. Bei der Arbeit ist ein geeigneter, zugelassener Gehörschutz und ggf. weitere Schutzbekleidung, wie Augen- oder Gesichtsschutz zu tragen.



14. Die örtlichen Bestimmungen der gesetzlich geregelten Einsatzzeiten sind einzuhalten.
15. Kraftstoff nicht bei heißem Motor einfüllen. Darauf achten, dass kein Benzin verschüttet wird. Beim Umgang mit der Maschine nicht rauchen! Beim Umgang mit Kraftstoff ist besondere Sorgfalt geboten. Kraftstoff ist feuergefährlich (Rauchverbot). Verwenden Sie zum Eingießen einen Trichter. Füllen Sie den Kraftstoff nur im Freien bei abgestelltem Motor in den Benzin tank. Vor der Aufbewahrung der Maschine in geschlossenen Räumen den Motor abkühlen lassen (Brandgefahr).
16. Mäher mit Verbrennungsmotor dürfen wegen der damit verbundenen Vergiftungsgefahr keinesfalls in geschlossenen Räumen in Betrieb genommen werden.
17. Kontrollieren Sie vor jedem Einsatz den sicheren Sitz des Messers. Die Befestigungsschrauben sind auf festen Sitz zu überprüfen. Sollte das Messer auf ein Hindernis gestoßen sein, ist eine fachmännische Untersuchung unbedingt erforderlich. Die Befestigungsschrauben des Messers sind bei jeder Wartung auszutauschen. Die Befestigungsschrauben des Messerbalkens sind mit Schraubensicherungsmasse "mittelfest" einzusetzen.
18. Zur Vermeidung einer Unwucht ist das Schneidwerkzeug gleichmäßig nachzuschleifen und auszuwuchten (Fachwerkstatt). Bei übermäßigen Vibrationen ist das Gerät sofort abzustellen und von einer Fachwerkstatt überprüfen zu lassen. Es dürfen nur Original-Ersatzteile montiert werden, die für den Mäher vorgesehen und mit dem Namen oder Zeichen des Herstellers gekennzeichnet sind.
19. Die Motordrehzahl darf aus Sicherheitsgründen den laut Typenschild angegebenen Wert nicht übersteigen.

Warn- und Gefahrenhinweise

Auf Ihrem HERKULES Rasenmäher FL 500 sind Warn- und Gefahrenhinweise durch Bildzeichen ersetzt. Bitte prägen Sie sich die Bedeutung der Bildzeichen ein, sie dienen Ihrer Sicherheit. Sind diese Bildzeichen beschädigt oder nicht mehr vorhanden, darf die Maschine nicht in Betrieb gesetzt werden. Beschädigte oder fehlende Bildzeichen sind umgehend zu ersetzen.

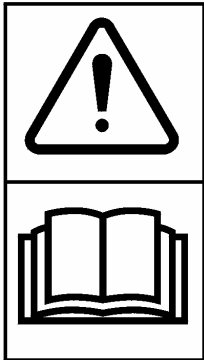

Vor Inbetriebnahme ist die Bedienungsanleitung zu lesen und sich mit der Bedienung und den Sicherheitshinweisen vertraut zu machen.

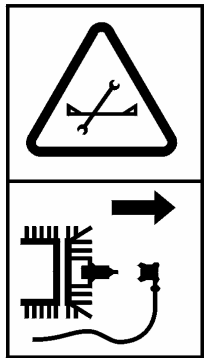

Vor jeglichen Wartungs- oder Instandsetzungsarbeiten ist der Zündkerzenstecker von der Zündkerze abzuziehen, um ein versehentliches Starten zu vermeiden.



Bei laufendem Motor unter keinen Umständen mit der Hand oder anderen Körperteilen unter den Rand oder unter das Mähergehäuse kommen.



Vorsicht: Im Betrieb können Fremdkörper aus dem Mähergehäuse geschleudert werden. Dritte während des Mähbetriebes fernhalten.



Vorsicht vor heißen Oberflächen. Auspuffteile nicht berühren. Verbrennungsgefahr



Vergiftungsgefahr. Das Abgassystem des Gerätes setzt giftige Gase frei. Den Motor niemals in geschlossenen Räumen starten.



Feuergefahr. Kraftstoff nicht bei heißem Motor einfüllen. Darauf achten, dass kein Benzin verschüttet wird. Beim Umgang mit der Maschine nicht rauchen! Beim Umgang mit Kraftstoff ist besondere Sorgfalt geboten.

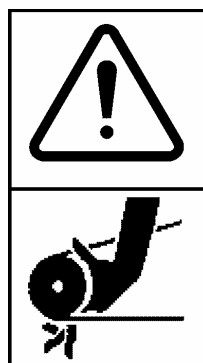

Vorsicht: Kleidung und Körperteile von beweglichen Teilen fernhalten.

Das Gerät darf niemals ohne Schutzabdeckungen über den beweglichen Teilen betrieben werden.

Beim Mähen anhängen ist besondere Vorsicht geboten.

Einleitung

Sehr geehrter Kunde,
 Sie haben sich für einen HERKULES
 Rasenmäher FL 500 entschieden. Wir möchten
 uns bei Ihnen für das entgegengebrachte
 Vertrauen bedanken.
 Damit Sie lange Freude mit Ihrem Rasenmäher
 haben, bitten wir Sie, die Bedienungsanleitung
 vor der Inbetriebnahme sorgfältig
 durchzulesen.

Machen Sie sich mit den Sicherheitsvorschriften
 und allen Bedienelementen vertraut, um ein
 störungsfreies Arbeiten zu gewährleisten.

Bestimmungsgemäße Verwendung

Der Herkules FL 500 darf nur unter
 Berücksichtigung der bestimmungsgemäßen
 Verwendung eingesetzt werden.

Die bestimmungsgemäße Verwendung ist das
 Schneiden von niedrigem bis hin zu hohem
 Gras.

Der Einsatz außerhalb der
 bestimmungsgemäßen Verwendung ist
 strengstens untersagt.

Technische Daten

Bezeichnung:	Herkules FL 500
Motor:	Honda GXV 160
Getriebe:	Schaltgetriebe Keilriemenantrieb
Geschwindigkeit:	
<i>Vorwärts:</i>	1,5 / 2,47 / 3,93 km/h
<i>Rückwärts:</i>	1,63 km/h
Schnittbreite:	495 mm
Gewicht:	68 kg
Tankinhalt:	2,0 l
Messerdrehzahl:	2420 UpM
Breite:	570 mm
Schall-	
Leistungspegel:	96 dB(A)
Schall-	
Druckpegel:	85 dB(A)

Hinweise für den Fachhändler

Die Montage und erste Inbetriebnahme wird
 durch den HERKULES Fachhandelspartner
 durchgeführt. Auch hierbei sind die
 Bedienungsanleitung sowie sämtliche
 Sicherheitsvorschriften zu beachten.

Vor Übergabe der Maschine müssen die
 folgenden Punkte überprüft werden.

Checkliste vor der Übergabe

- Der ordnungsgemäße Zustand aller
Schutzeinrichtungen ist zu überprüfen
- Alle Behälter mit Betriebsmitteln sind
auf Dichtigkeit zu prüfen
- Die Sicherheitsaufkleber sind auf
Vollständigkeit und guten Zustand zu
überprüfen. Defekte oder fehlende
Sicherheitsaufkleber sind zu ersetzen
- Alle Schraubverbindungen sind anhand
der Drehmoment-Tabelle auf richtigen
Sitz zu überprüfen
- Das Gerät muss vor der Übergabe
einem vollständigen Probelauf mit
Prüfung aller Funktionen und
Bedienelemente unterzogen werden

Checkliste bei der Übergabe

- Der Käufer ist in die regelmäßige
Wartung der Maschine einzuweisen
- Auf die Wichtigkeit der Schmierung ist
hinzuweisen
- Alle Sicherheitseinrichtungen müssen
bei Übergabe erklärt werden
- Die Bedienungsanleitung der Maschine
und die des Motorenherstellers sind
dem Käufer auszuhändigen
- Der Käufer ist darauf hinzuweisen, dass
vor Inbetriebnahme die
Bedienungsanleitung gelesen und
verstanden werden muss

Beschreibung der Bauteile

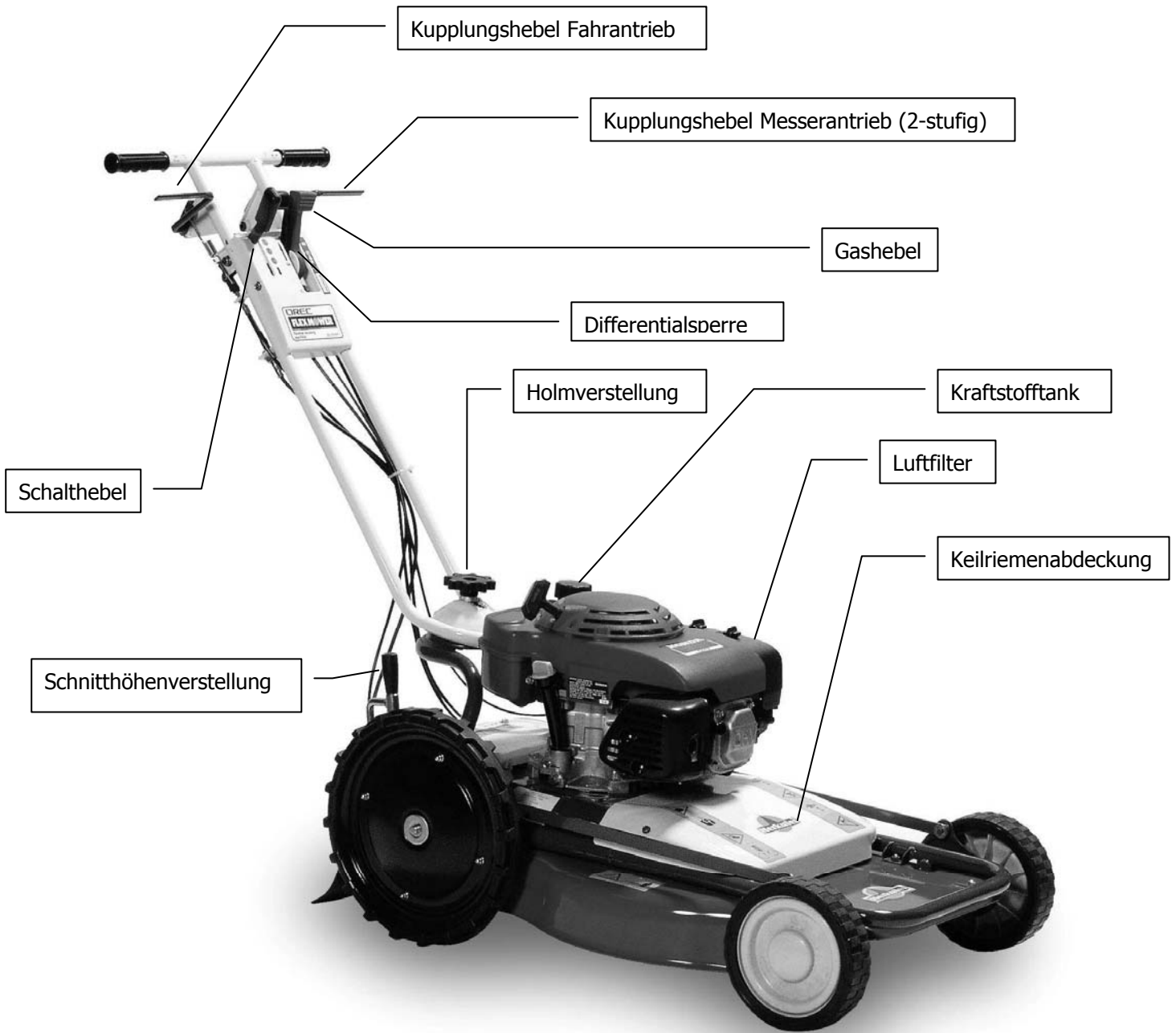

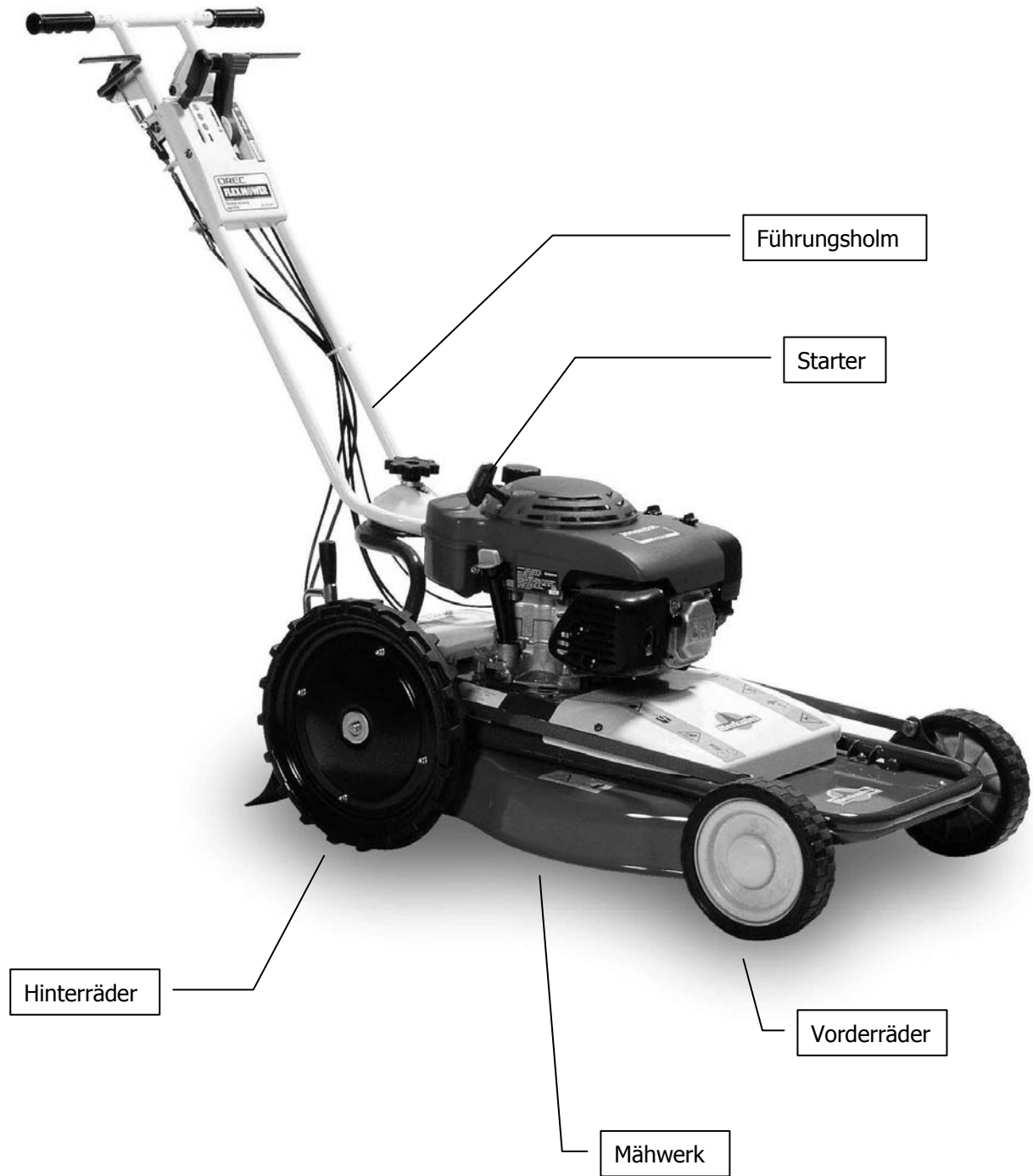

Beschreibung der Bedienelemente

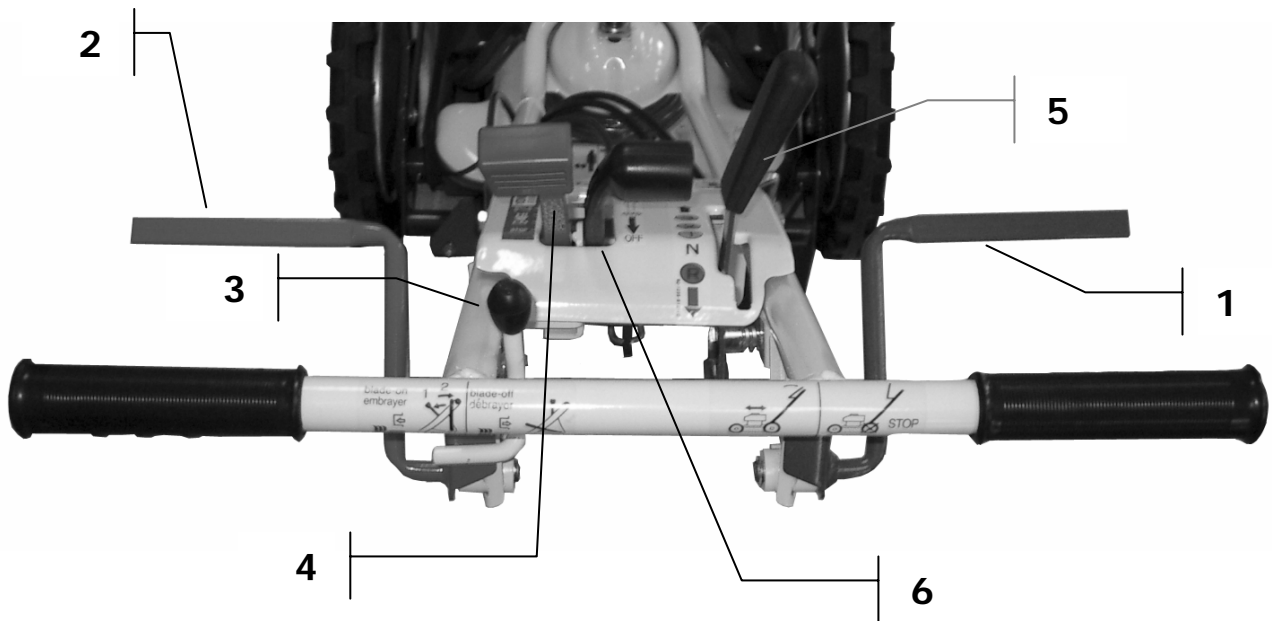

1 Kupplungshebel Fahrtrieb

Ziehen Sie den Hebel zum Führungsholm hin, um den Fahrtrieb einzuschalten. Lassen Sie den Hebel los, um den Fahrtrieb auszuschalten.

2 Kupplungshebel Messerantrieb & 3 Sicherheitshebel Messerantrieb

Um den Messerantrieb einzuschalten müssen beide Hebel nacheinander bedient werden. Ziehen Sie den Sicherheitshebel nach vorn bis zum Anschlag und halten Sie ihn dort. Nun kann mit der zweiten Hand der Kupplungshebel betätigt werden. Ziehen Sie den Kupplungshebel zum Führungsholm, um den Messerantrieb einzuschalten. Der Sicherheitshebel verbleibt bis zum Ausschalten in seiner Position. Lassen Sie den Kupplungshebel los, um den Messerantrieb auszuschalten.



Starten oder Stoppen Sie niemals den Motor, während das Messer eingeschaltet ist.

4 Gashebel

Mit dem Gashebel kann die Motordrehzahl verstellt werden. Drücken Sie den Hebel nach vorn, um die Drehzahl zu erhöhen. Ziehen Sie

den Hebel nach hinten, um die Drehzahl zu verringern.

Wird der Gashebel bis zum -Symbol nach vorn geschoben, so ist die Kaltstarteinrichtung (Choke) aktiviert. Verwenden Sie diese Hebelstellung nur zum Start des kalten Motors.

Wird der Gashebel bis zur **STOP**-Position zurückgezogen, wird der Motor ausgeschaltet.

5 Schalthebel

Mit dem Schalthebel können Sie die Fahrstufen des Getriebes auswählen. Bei ausgeschaltetem Fahrtrieb kann aus 3 Vorwärtsgängen

① ② ③

und 1 Rückwärtsgang

Ⓘ

gewählt werden.



Achtung: Der Schalthebel darf nur bei ausgeschaltetem Fahrtrieb und geringer Motordrehzahl bedient werden.

6 Hebel Differentialsperre

Drücken Sie den Hebel nach vorn, um die Differentialsperre einzuschalten. Ziehen Sie den Hebel nach hinten, um die Differentialsperre auszuschalten.

Das Einschalten der Differentialsperre stellt eine starre Verbindung zwischen den beiden Antriebsrädern her, um Ihnen das Fahren auf rutschigen, unebenen Geländen oder am Gang zu erleichtern.

Schalten Sie die Differentialsperre immer nur für kurze Zeit ein, wenn die Räder durchdrehen. Schalten Sie die Differentialsperre anschließend wieder aus, um Schäden zu vermeiden.

Benzinhahn

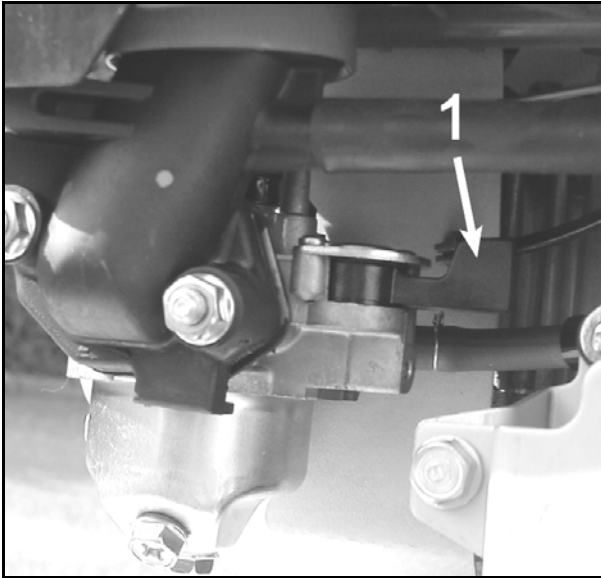

Bei Nichtgebrauch der Maschine wird der Benzinahn (1) verschlossen. Drehen Sie ihn hierzu nach hinten. Zum Öffnen des Benzinhahns drehen Sie ihn nach vorn.

Schnitthöhenverstellung

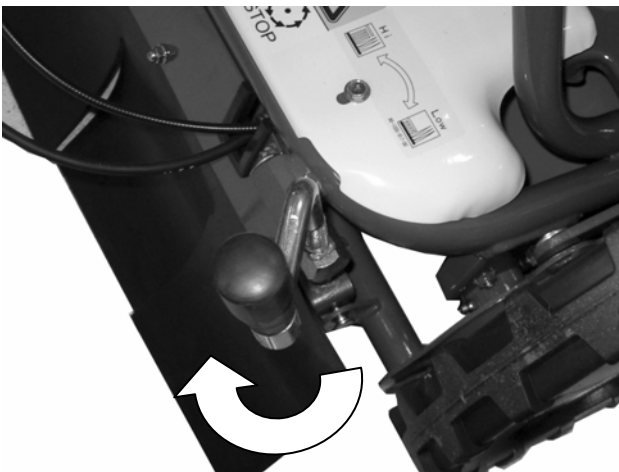

Drehen Sie den Hebel für die Schnitthöhenverstellung im Uhrzeigersinn, um die Schnitthöhe zu verringern. Drehen Sie gegen den Uhrzeigersinn, um die Schnitthöhe zu erhöhen.



Vor dem Verstellen der Schnitthöhe stoppen Sie den Motor und ziehen Sie den Zündkerzenstecker von der Zündkerze ab.

Bei tiefer Schnitthöhe wird die Leistungsaufnahme erhöht und die Gefahr des Aufmähens auf

Gegenstände gesteigert. Zu tiefe Schnitthöhe kann zu Unfällen oder Beschädigungen der Maschine führen.

Holmverstellung



Zum Verstellen des Führungsholms wird der Befestigungshebel nach oben geklappt und ggf. durch drehen etwas gelöst. Nun kann der Holm in die gewünschte Position gebracht werden. Nun ziehen Sie den Befestigungshebel wieder an und klappen den Hebel wieder nach unten. Achten Sie darauf, dass die Verzahnung des Holms in die Verzahnung der rechteckigen Scheibe unter der Befestigungsschraube eingreift.



Der Holm darf nur bei ausgeschaltetem Motor verstellt werden.

Betrieb



Prüfen Sie vor der Arbeit den richtigen Sitz aller Schraubverbindungen anhand der Tabelle der Anzugsmomente.

Bei der Entwicklung der Maschine stand Ihre Sicherheit an erster Stelle. Nachlässigkeit bei der Verwendung kann diese Bemühungen jedoch nutzlos machen. Ihre Sicherheit kann nur gewährleistet werden, wenn Sie stets alle Sicherheitsvorschriften beachten und die Maschine regelmäßig laut diesem Handbuch gewartet wird.

Der Bediener der Maschine ist für den sicheren Gebrauch verantwortlich und muss mit der Bedienung und den Sicherheitsvorschriften vertraut sein. Die Bestimmungsgemäße Verwendung ist das Schneiden von niedrigem bis hin zu hohem Gras. Sie darf zu keinem anderen Zweck eingesetzt werden. Der HERKULES FL 500 darf nicht zum Transport von Gegenständen oder Personen benutzt werden, da Unfälle oder Beschädigungen an der Maschine die Folge sein können.



Benutzen Sie die Maschine keinesfalls, wenn sie nicht ordnungsgemäß laut diesem Handbuch gewartet worden ist.



Kinder und nicht eingewiesene Personen dürfen die Maschine nicht bedienen. Setzen Sie die Maschine nicht in Betrieb, wenn andere Personen in der Nähe sind. In der Nähe von Objekten, die von herausgeschleuderten Gegenständen beschädigt werden könnten, darf das Gerät nicht eingesetzt werden. Niemand darf sich an der Maschine im Betrieb aufhalten, außer dem Bediener. Bei laufendem Motor unter keinen Umständen mit der Hand oder anderen Körperteilen unter den Rand oder unter das Mähergehäuse kommen.

Starten des Motors

- Öffnen Sie den Benzinhahn
- Stellen Sie sicher, dass Fahr- und Messerantrieb ausgeschaltet sind.
- Betätigen Sie die Kaltstartklappe, wenn der Motor kalt ist. (Gashebel auf )
- Stellen Sie den Gashebel auf Halb gas, wenn der Motor warm ist. (Mittelstellung).
- Ziehen Sie den Startergriff des Starters heraus, um den Motor zu starten.
- Ziehen Sie nach kurzer Zeit den Gashebel von der Kaltstart-Position zurück auf eine geeignete Drehzahl.
- Wählen Sie eine geeignete Fahrgeschwindigkeit.
- Schalten Sie den Fahrantrieb ein und fahren Sie zum Einsatzort.



Das Mähen

- Stellen Sie den Holm in eine geeignete Stellung
- Starten Sie den Motor



Bedenken Sie, dass es besser ist, häufiger zu mähen und dabei weniger Gras abzunehmen. Etwas längeres Gras ist widerstandsfähiger bei längeren Trockenperioden. Bei zu tiefer Schnitthöhe ist die Gefahr des Aufmähens deutlich höher und kann Beschädigungen verursachen. Das Arbeiten am Hang bedarf der besonderen Vorsicht. An Steigungen von mehr als 15° ist besondere Vorsicht geboten. Achten Sie stets auf sicheren Halt und bedienen Sie die Maschine besonders umsichtig.

- Schalten Sie den Messerantrieb langsam ein
- Erhöhen Sie die Motordrehzahl bis zum Maximum
- Beginnen Sie mit dem Mähen



Untersuchen Sie die zu mähende Fläche vor dem Beginn der Arbeit auf Fremdkörper und entfernen Sie diese. Fremdkörper können unter dem Mähwerk heraus geschleudert werden und den Bediener oder Dritte Personen verletzen.

Stoppen der Maschine

- Lassen Sie den Hebel für den Fahrtrieb sowie für den Messerantrieb los, so dass beide Antriebe ausgeschaltet werden.
- Ziehen Sie den Gashebel zurück, bis auf **STOP**. Die Maschine stoppt.
- Schließen Sie den Benzinhahn



Stellen Sie die Maschine niemals an einem Hang ab. Parken Sie nur auf ebenem Untergrund.

Transport der Maschine

- Vergewissern Sie sich, dass der Messerantrieb ausgeschaltet ist
- Prüfen Sie, ob der Zündkerzenstecker von der Zündkerze abgezogen ist
- Schließen Sie den Benzinhahn



Achten Sie besonders beim Transport darauf, dass insbesondere die Motorenteile sehr heiß werden können und es so zu Verbrennungen kommen kann.

Wartung und Instandhaltung



Vor jeglichen Wartungs- und Instandsetzungsarbeiten ist der Motor abzustellen und der Zündkerzenstecker von der Zündkerze abzuziehen.

Wird der HERKULES FL 500 nicht wie im Folgenden beschrieben gewartet, können Schäden an der Maschine oder Verletzungen des Bedieners oder Dritten Personen die Folge sein. Für nicht ordnungsgemäß gewartete Geräte kann keine Garantie für Schäden übernommen werden, die auf die mangelhafte Pflege zurückzuführen sind.

- Die tägliche Wartung und Pflege wird vom Benutzer durchgeführt
- Die regelmäßigen Inspektionen werden von Ihrem HERKULES Fachhandelspartner durchgeführt.
- Wenden Sie sich umgehend an Ihren Fachhandelspartner, wenn Probleme mit der Maschine auftreten

Tägliche Wartung & Pflege

Vor dem Start des Motors

Kraftstoff

Prüfen Sie den Kraftstofftank vor dem Start des Motors auf Undichtigkeiten und darauf, dass der Tankdeckel (A) fest verschlossen ist.

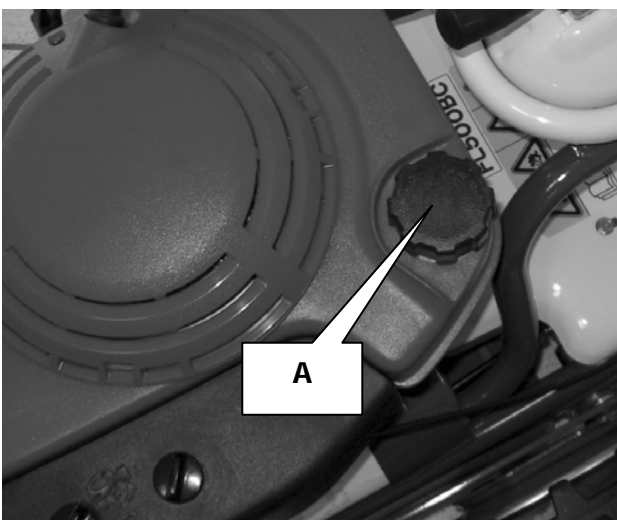

Überprüfen Sie vor jedem Start des Motors, ob der Kraftstofftank verschlossen ist. Wischen Sie verschütteten Kraftstoff vom Gerät ab. Achten Sie beim Tanken darauf, dass kein Feuer, Glut oder elektrische Funken in der Nähe sind. Beim Betanken herrscht absolutes Rauchverbot. Betanken Sie das Gerät niemals, solange der Motor noch heiß ist. Lassen Sie den Motor vor dem Betanken abkühlen.

Sicherheitsaufkleber

Prüfen Sie vor jedem Arbeitsbeginn den Zustand der Sicherheitsaufkleber. Fehlende oder beschädigte Aufkleber müssen ersetzt werden.

Messer / Messerhalter



Das Berühren des Messers kann zu Verletzungen führen. Tragen Sie bei Arbeiten am Messer stets geeignete Handschuhe.

Kontrollieren Sie vor jedem Arbeitsbeginn das Messer auf Beschädigungen. Ist das Messer beschädigt oder abgenutzt, ist es in einer Fachwerkstatt auszutauschen oder nachzuschleifen sowie auszuwuchten.

Sollte das Messer während des Arbeitens gegen einen festen Gegenstand (z.B. Stein) stoßen, so ist die Arbeit einzustellen und das Messer auf Beschädigungen zu überprüfen.

Sollten Sie Vibrationen bemerken, ist das Messer, ebenso wie nach jeglichen Arbeiten am Messer, auszuwuchten.

Spätestens alle 100 Betriebsstunden sollten die Befestigungsschrauben des Messers ersetzt werden. Verwenden Sie hier zu ausschließlich Original-Ersatzteile.

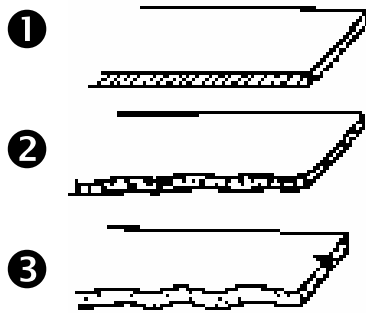

- 1 Neues Messer
- 2 Messer schärfen und auswuchten lassen
- 3 Beschädigte Messer austauschen



Lassen Sie nur Original-Ersatzteile in das Gerät verbauen, um Beschädigungen oder ernsthafte Verletzungen zu vermeiden.

Motor

Die Wartung und Pflege des Motors unterliegt den Anweisungen und Sicherheitsvorschriften des Motorenherstellers.

Es ist daher erforderlich, auch die Bedienungsanleitung des Motorenherstellers gründlich durchzulesen und die enthaltenen Anweisungen zu beachten.

Motoröl

Beachten Sie auch hierzu die Anweisungen der Bedienungsanleitung des Motorenherstellers.

Keilriemen

Achten Sie stets auf die richtige Keilriemenspannung. Bei zu geringer Spannung können die Keilriemen rutschen und erleiden frühzeitigen Verschleiß. Bei zu hoher Keilriemenspannung können die Lagerungen der Riemenscheiben beschädigt werden.

Prüfen Sie die Keilriemen auf Verschleiß oder Beschädigungen und lassen Sie defekte Keilriemen von Ihrem Fachhändler austauschen.

Keilriemen Fahrtrieb

- Stoppen Sie den Motor und ziehen Sie den Zündkerzenstecker von der Zündkerze ab.
- Lösen Sie die Schrauben der Getriebeabdeckung und nehmen Sie die Abdeckung ab.
- Der Keilriemen muss sich zwischen den Riemenscheiben 10-12 mm bewegen lassen, wenn Sie mit dem Finger darauf drücken.
- Prüfen Sie, ob die Riemeneinführungen 3-4 mm Abstand vom Keilriemen haben.
- Befestigen Sie die Abdeckung nach der Kontrolle gewissenhaft.

Keilriemen Messerantrieb

- Auch der Keilriemen für den Messerantrieb muss sich 10-12 mm eindrücken lassen.
- Achten Sie auch darauf, dass die Keilriemenführung einen Abstand von 3-4 mm zum Keilriemen hat.
- Befestigen Sie die Abdeckung nach der Kontrolle gewissenhaft.

Schraubverbindungen

Überprüfen Sie regelmäßig alle Schraubverbindungen anhand der Tabelle der Anzugsmomente. Durch Vibrationen der Maschine können Schrauben oder Muttern verloren gehen. Fehlende Teile sind vor dem Fortsetzen der Arbeit umgehend zu ersetzen.

Schmierung

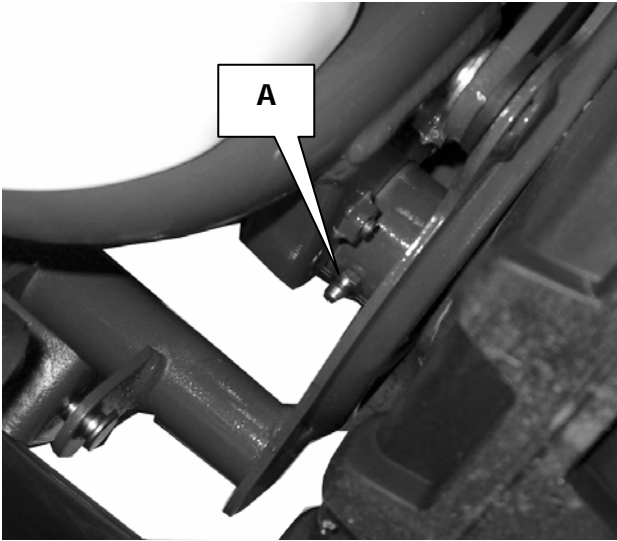

Schmieren Sie die Achsen der Hinterräder am Schmiernippel (A) mit Fett.

Einstellung der Bowdenzüge

Bowdenzug Fahrtrieb

Wenn der Fahrtrieb nicht eingeschaltet wird, obwohl der Kupplungshebel gezogen wird oder der Keilriemen rutscht, gehen Sie wie folgt vor:

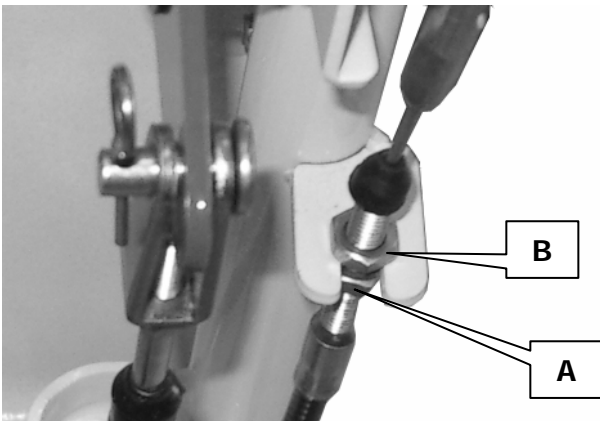

Lösen Sie die Sicherungsmutter (A) und ziehen Sie die Stellmutter (B) etwas fester an. Prüfen Sie das Ergebnis. Lässt sich der Fahrtrieb wieder ordnungsgemäß schalten, ziehen Sie die Sicherungsmutter (A) wieder fest an.

Wird der Fahrtrieb zu geschaltet, obwohl der Kupplungshebel nicht betätigt wird, muss entsprechend die Stellmutter (B) etwas gelöst werden. Überprüfen Sie auch hier das Ergebnis und ziehen Sie die Sicherungsmutter (A) wieder fest an.

Bowdenzüge Messerantrieb

Sollten Probleme mit der Zuschaltung des Messerantriebes auftreten, stoppen Sie die Arbeit und nehmen Sie Kontakt mit Ihrem Fachhändler auf, der die Einstellung kontrollieren sollte.



Die Messerkupplung arbeitet im Zusammenspiel mit der Messerbremse, die einen schnellen Stillstand des Messers nach dem Ausschalten des Messerantriebes bewirkt. Fehlfunktionen können zu schweren Unfällen führen. Suchen Sie daher bei derartigen Problemen immer einen Fachhändler auf.

Bowdenzug Differentialsperre

Wenn der Fahrtrieb nicht eingeschaltet wird, obwohl der Hebel auf die ON-Position geschaltet wird, gehen Sie wie folgt vor:

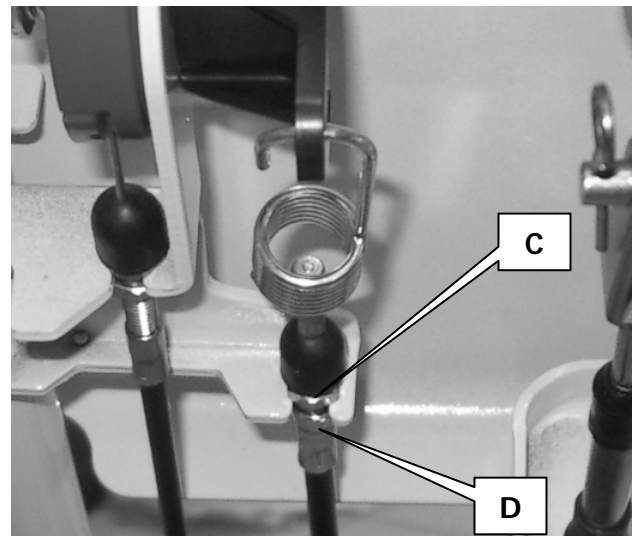

Lösen Sie die Sicherungsmutter (D) und ziehen Sie die Stellmutter (C) etwas fester an. Prüfen Sie das Ergebnis. Lässt sich der Fahrtrieb wieder ordnungsgemäß schalten, ziehen Sie die Sicherungsmutter (D) wieder fest an.

Wird die Differentialsperre zu geschaltet, obwohl der Hebel nicht betätigt wird, muss entsprechend die Stellmutter (C) etwas gelöst werden. Überprüfen Sie auch hier das Ergebnis und ziehen Sie die Sicherungsmutter (D) wieder fest an.

Wartungsplan

- ❶ Durchzuführen vom Fachhandelspartner
- ❷ Durchzuführen vom Bediener vor dem Start des Motors
- ❸ Durchzuführen vom Bediener nach dem Start des Motors

Baugruppe	Inspektion	Vor jedem Gebrauch	Alle 20 Betriebs-Stunden	Alle 100 Betriebs-Stunden
Keilriemen Messer	Keilriemenspannung prüfen		❶	❶
	Zustand prüfen		❶	❶
Kraftstoff	Auftanken	❷		
	Benzinhahn	❷		
Brennbares Material	Entfernen Sie brennbares Material, wie z.B. Grasreste von der Maschine	❷		
Schalthebel	Stillstand der Maschine in Neutralstellung (N) prüfen	❸		
	Prüfen, ob Schalthebel bei aktivierter Parkbremse in Neutralstellung geht	❸		
Differentialsperre	Funktion prüfen	❸		
Gehäuse	Zustand prüfen			
Sicherheitsaufkleber	Vollständigkeit und Zustand prüfen	❷		
Schutzabdeckungen	Zustand und Vollständigkeit prüfen	❷		
Kraftstofftank / Kraftstoffleitung	Dichtheit prüfen, Undichte Teile austauschen lassen	❷		
Gashebel	Funktion prüfen	❸		
Messer	Zustand prüfen, Zustand der Befestigung prüfen. Beschädigte Teile austauschen lassen	❷		
Hebel Messerkupplung	Funktion prüfen	❷	❶	❶
Messerbremse	Funktion/Einstellung prüfen	❷	❶	❶
Keilriemen Messerantrieb	Einstellung und Zustand prüfen, ggf. Austauschen		❶	❶
Motor	Siehe Anleitung Motorenhersteller			

Fehlfunktionen im Betrieb

Hier werden mögliche Fehlfunktionen im Betrieb und deren mögliche Lösung beschrieben.

Problem	Ursache	LÖSUNG
Motor startet nicht	Kraftstoffmangel	Kraftstoff auffüllen
	Batterie unzureichend geladen	Batterie laden, ggf. austauschen
Fahrantrieb läßt sich nicht einschalten	Bowdenzug mangelhaft eingestellt	Bowdenzug einstellen
Fahrantrieb läßt sich nicht ausschalten	Schalthebel nicht auf (N)	Schalthebel auf (N) stellen
Messer rotiert nicht	Messerkupplung nicht zugeschaltet	Drücken Sie den Kupplungshebel für den Messerantrieb

Tabelle der Anzugsmomente

Hier werden zu allen Vorhandenen Verschraubungen die entsprechenden Anzugsmomente in (Nm) angegeben.

Durchmesser Der Schraube (mm)	Größe Werkzeug (mm)	Bezeichnung auf dem Schraubenkopf	
		8.8	10.9
8	13	2.5	3.5
10	16	5	7.5
12	18	8.5	13
14	21	12.87	18.11
16	24	21.5	31.5
18	27	26.6	37.4
20	30	43.5	62
22	32	51	71.71
24	36	75	107
30	46	149.5	213



CE-KONFORMITÄTSERKLÄRUNG

Wir,

OREC CO LTD 548-22 HIYOSHI HIROKAWA-MACHI YAME-GUN JAPAN

erklären auf eigene und alleinige Verantwortung, dass die folgende Maschine

Kategorie:	Rasenmäher
Handelsmarke:	Herkules
Modell:	FL 500
Schnittbreite:	495 mm
Motor-Hersteller:	HONDA
Motor-Typ:	GXV 160
Drehzahl:	3000 +/- 10 UpM
Drehzahl Messer:	2420 +/- 10 UpM

mit den folgenden gesetzlichen Bestimmungen übereinstimmt:

Richtlinie 2000/14 EC
Richtlinie EN836 und 98/37EC

Garantierter Schall-Leistungspegel:	96	dB(A)
Garantierter Schall-Druckpegel:	85	dB(A)

Vibrationswerte*:

100mm vom Ende des Handgriffes (links):	2,24 m/s ²
100mm vom Ende des Handgriffes (rechts):	2,42 m/s ²

Fukuoka, September 2002

Haruhiko Imamura
Managing Director

*gemessen bei 3620 UpM

Garantie

Neben den jeweils gültigen gesetzlichen Gewährleistungsbestimmungen erhalten Sie auf Ihren Herkules Rasenmäher FL 500 eine Garantie. Die Garantiebestimmungen entnehmen Sie bitte dem beiliegenden Service-Checkheft, das alle wichtigen Hinweise zu den HERKULES-Garantiebedingungen enthält. Ebenso können in das Service-Checkheft alle Inspektionen eingetragen und somit dokumentiert werden.

Index

A

Anzugsmomente 18

B

Bauteile 7

Benzinhahn 11, 12

Bestimmungsgemäße Verwendung 6

Bildzeichen 5

Bowdenzüge 16

C

CE 19

F

Fachhändler 6

Fahrertrieb 9

Fehlfunktionen 18

Fremdkörper 4

G

Garantie 19

Gashebel 9

Gefahrenhinweise 5

H

Holmverstellung 11

J

Jugendliche 4

K

Kinder 12

KONFORMITÄTSERKLÄRUNG 19

Kraftstoff 14

M

Messer 14, 15

Messerantrieb 9

N

Neigungswinkel 4

R

Rückwärtsgang 9

S

Schalthebel 9

Schmierung 16

Schneithöhenverstellung 11

Sicherheitsvorschriften 4

Startergriff 12

Steigungen 13

T

Technische Daten 6

Transport 13

U

Übergabe 6

W

Warn- und Gefahrenhinweise 5

Wartung 14

Wartungsplan 17

Z

Zündkerzenstecker 5