

ERCO

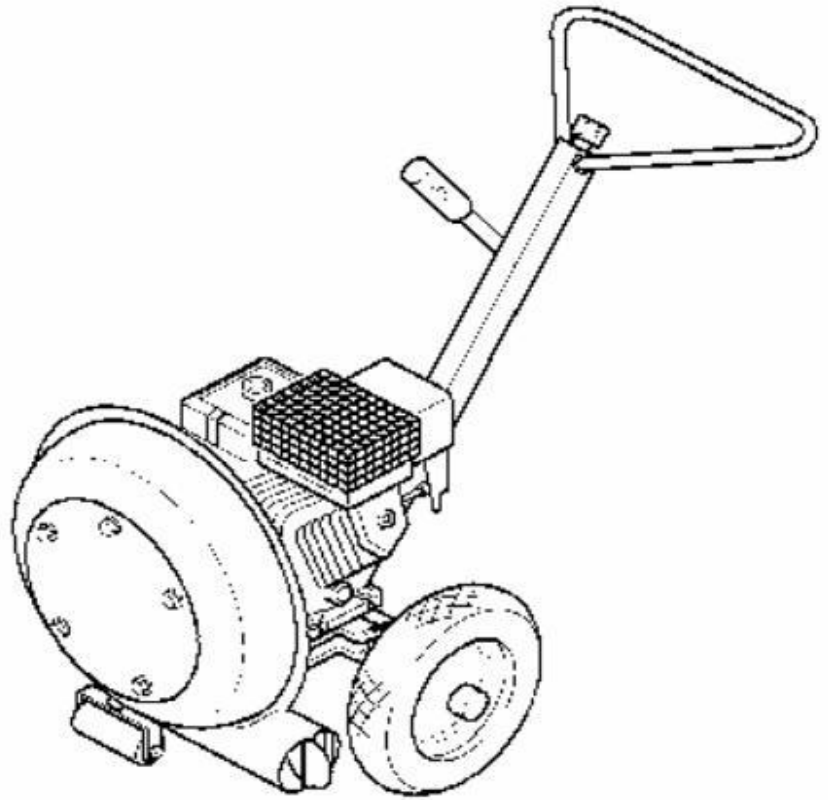

Mode d'emploi

Souffleurs pour grosses surfaces

EB-909

EB-913



ATTENTION! Lisez attentivement les instructions et les règles de sécurité avant de travailler.

Table des matières

Consignes de sécurité et informations importantes	3
Description de l'appareil	3
Consignes de sécurité	4
Garantie et dispositions de garantie	5
Responsabilité du propriétaire	7
Préparation à la première mise en service	7
Assemblage	7
Aperçu des composants	8
Éléments de commande	8
Entretien	9
Méthode de travail correcte	9
Transport	9
Dépannage.....	10
Données techniques	10
Déclaration de conformité CE.....	11

Consignes de sécurités et informations importantes

Dans ce manuel d'emploi et sur l'appareil lui-même, il y a des avertissements qui sont marqués par des symboles ou des termes. Voici une liste de ces symboles et termes, ainsi que leur signification pour l'utilisateur.



ATTENTION

Lire et respecter le mode d'emploi.



Protéger ses membres

Risque de blessure maximal !



Porter un équipement de protection approprié

Protéger les yeux et les oreilles



Interrupteur d'arrêt d'urgence



Surfaces chaudes

Risque de brûlure !



Essence normale, sans plomb

Risque d'explosion !



Ce symbole, associé à les termes **ATTENTION** et **DANGER** indiquent des situations ou des circonstances qui peuvent entraîner des blessures graves ou la mort de l'opérateur ou des personnes se trouvant à proximité.

IMPORTANT :

Informations sur l'utilisation correcte et la protection du souffleur ERCO contre les dommages

Description de l'appareil

Votre nouveau souffleur ERCO a été conçu pour garantir des performances élevées sur le long terme. La marque ERCO est synonyme d'excellente finition, de qualité supérieure et de longue durée de vie de l'appareil.

Nous espérons que le souffleur ERCO vous apportera beaucoup de plaisir et de facilité dans votre travail.

Les souffleurs ERCO EB-909 et EB-913 sont des souffleurs puissants à moteur thermique pour feuilles et matériaux similaires de densité relativement faible.

Une roue de turbine génère un flux d'air qui transporte les feuilles. Les feuilles mortes sont soulevées et transportées plus loin.

Les souffleurs ERCO EB-909 et 913 sont poussés ou tirés manuellement par le guidon.

Consignes de sécurité

Avant de commencer :

1. Familiarisez-vous avec les commandes. Lisez le mode d'emploi et mémorisez comment arrêter la machine en cas d'urgence.
2. Apprenez et exercez-vous à utiliser cet appareil d'abord sur une surface plane et dégagée.
3. L'appareil ne doit pas être utilisé par des personnes mineures, ni par des personnes qui n'ont pas été initiées à cet appareil.
4. Retirez tous les gros objets tels que les fils de fer, les grosses pierres, les jouets, etc. de la surface à nettoyer.
5. Portez toujours des lunettes de protection pendant l'utilisation afin de protéger vos yeux des corps étrangers qui pourraient être projetés.
6. Un travail prolongé avec l'appareil peut entraîner des lésions auditives. Portez donc toujours une protection auditive appropriée.
7. Ne pas porter de vêtements amples ou ouverts. Ils pourraient être aspirés par la turbine.
8. Au travail, marchez toujours au pas, ne courez jamais vite.
9. Veillez à ce que vos mains et vos pieds ne se trouvent pas à proximité des pièces en mouvement, de la sortie du ventilateur ou de l'entrée de l'aspiration.
10. Ne laissez pas l'appareil en marche sans surveillance.
11. Toujours arrêter le moteur en cas d'interruption du travail.
12. Si l'appareil est laissé sans surveillance, toujours retirer la cosse de la bougie d'allumage. Bloquer l'appareil pour l'empêcher de rouler.
13. La buse de soufflage ne doit pas être dirigée vers des personnes se trouvant à proximité.
14. Ne travaillez jamais dans des endroits fermés ou mal ventilés. dans des locaux aérés avec cet appareil. Les gaz d'échappement contiennent du monoxyde de carbone, un gaz toxique et inodore. Ce gaz peut entraîner la mort par asphyxie.
15. L'appareil ne doit être utilisé qu'avec la grille de protection de l'échappement montée. Sinon, il y a un risque de brûlure.
16. N'effectuez pas de travaux d'entretien tant que la turbine est en mouvement ou que le moteur tourne.
17. Ne touchez pas le boîtier du moteur ou le pot d'échappement tant que le moteur tourne encore. Ces deux éléments sont très chauds, même si le moteur est arrêté depuis longtemps.
18. Ne touchez pas la cosse de la bougie ou le câble d'allumage tant que le moteur tourne.
19. Ne remplissez jamais le réservoir lorsque le moteur est en marche ou chaud. Risque d'incendie et d'explosion.
20. Laissez d'abord refroidir le moteur avant de faire le plein ou de stocker l'appareil dans des locaux.
21. Tenez l'appareil à l'écart des flammes nues.
22. Ne stockez l'appareil que dans des locaux bien aérés et hors de portée de flammes nues ou d'étincelles. Les vapeurs d'essence pourraient sinon s'enflammer et provoquer des incendies.
23. N'essayez jamais d'effectuer des réglages lorsque le moteur est en marche.
24. n cas de vibrations excessives, arrêtez immédiatement le moteur et vérifiez la turbine et le vilebrequin. Ne jamais faire fonctionner l'appareil si la turbine ou le vilebrequin sont endommagés.
25. Vérifier à intervalles réguliers le bon serrage des écrous et des vis afin de garantir un fonctionnement sûr de l'appareil. Vérifier impérativement les vis de fixation de la turbine et du moteur.
26. Lors du transport avec des véhicules, l'appareil doit impérativement être sécurisé contre les mouvements. N'utiliser que des moyens d'arrimage et des rails de chargement homologués.
27. N'utiliser l'appareil qu'avec des accessoires ERCO homologués et uniquement utiliser l'appareil pour l'usage auquel il est destiné.
28. Conservez soigneusement ce mode d'emploi. Il contient toutes les informations importantes sur votre appareil.

Garantie et dispositions de garantie pour les appareils à moteur ERCO

Cher client !

Vous avez décidé d'acheter une machine ERCO et avez ainsi acquis une aide fiable et de grande qualité pour vos travaux. Pour que vous puissiez profiter longtemps de l'appareil, il est impératif de ne l'utiliser que conformément à l'usage prévu et d'effectuer régulièrement des travaux d'entretien et d'inspection. L'appareil doit être entretenu au moins 1 x par an par un atelier ERCO agréé. Nous attirons expressément votre attention sur le fait que certaines pièces de cette machine sont soumises à une usure normale et doivent donc être remplacées.

Utilisation conforme :

Ce souffleur ne doit être utilisé que pour souffler des feuilles, de l'herbe, de la sciure et du papier, c'est-à-dire des matériaux à faible densité et à structure souple. Il est strictement interdit de souffler des matériaux chauds ou enflammés, ainsi que des liquides inflammables, car cela peut entraîner de graves blessures. Des poignées modernes et ergonomiques permettent de manipuler l'appareil facilement et en toute sécurité. Les personnes qui travaillent pour la première fois avec un souffleur de feuilles doivent recevoir des instructions précises du vendeur ou participer à un cours spécialisé. Ne jamais diriger la buse de soufflage vers des personnes ou des animaux. Il est dangereux et donc strictement interdit d'utiliser le souffleur à d'autres fins.

Conditions de garantie de la société ECHO

Les conditions de garantie suivantes sont une prestation supplémentaire facultative de la société ECHO Motorgeräte, dont le client peut faire usage conformément aux explications. Les droits de garantie du client vis-à-vis de son partenaire contractuel, le revendeur ERCO agréé, ne sont pas affectés par les prestations de garantie mentionnées. Il peut faire valoir ces droits de garantie sans tenir compte des conditions de garantie.

1. La société ECHO-Motorgeräte se réserve toujours le droit de faire appel à des tiers, en particulier à des ateliers agréés par ERCO, pour traiter la demande de garantie. La société ECHO-Motorgeräte reste cependant habilitée à décider d'un recours en garantie.

2. En cas d'utilisation exclusivement privée du produit ERCO, la durée de la garantie est de 24 mois. En cas d'utilisation également commerciale ou professionnelle, la garantie est de 12 mois.
3. La période de garantie commence au moment du premier achat, attesté par un justificatif imprimé mécaniquement et enregistré dans la comptabilité du revendeur. En cas de revente par le client, le délai de garantie ne recommence pas à zéro. Si des travaux sont effectués dans le cadre de la garantie, notamment le remplacement de pièces, cela n'entraîne pas un nouveau départ du délai de garantie.
4. La garantie ne couvre que les défauts, qui sont dus à des défauts de matériel ou de fabrication, ainsi qu'au non-respect des caractéristiques garanties. La réclamation doit être adressée à un revendeur ERCO agréé. Les travaux d'entretien et de maintenance mentionnés dans le mode d'emploi sont à la charge du propriétaire.
5. Les droits de garantie sont tout d'abord limités à l'exécution ultérieure, c'est-à-dire à la réparation ou à la livraison de pièces de rechange.
6. Si la société ECHO-Motorgeräte est appelée à intervenir dans le cadre de la garantie, la société ECHO-Motorgeräte s'efforce de fournir les pièces de rechange nécessaires au revendeur agréé dans les meilleurs délais. Un droit du client à une livraison immédiate est exclu. Nous insistons sur le fait qu'un retard de livraison ne donne pas droit à une demande de dommages et intérêts contre la société ECHO-Motorgeräte. En outre, elle n'entraîne pas non plus de prolongation de la période de garantie. Par ailleurs, nous attirons expressément l'attention sur le fait que les droits légaux du client à des dommages et intérêts à l'encontre du vendeur en raison d'une exécution trop tardive des droits de garantie n'en sont pas affectés.

7. Exclusion de la garantie

7a. Sont exclus de la garantie les dommages résultant d'une utilisation et d'une réparation incorrectes par des tiers, d'un manque d'entretien et de maintenance ou d'une mauvaise utilisation. En outre, les dommages causés par des influences extérieures et/ou des corps étrangers ainsi que les frais d'expédition et de transport sont exclus de la garantie. La condition préalable à un recours en garantie est la preuve d'une inspection annuelle appropriée dans un atelier ERCO agréé.

7b. Même en cas d'utilisation conforme du Les pièces essentielles du dispositif à moteur sont soumises à une usure normale et au vieillissement naturel. Ces pièces doivent être remplacées à temps en fonction du type et de la durée d'utilisation. En font partie toutes les pièces qui tournent / entraînent ou les outils de travail. En font partie entre autres : les câbles bowden, les caoutchoucs d'amortissement AV, le filtre à air, le filtre à carburant, le filtre à huile, la bougie d'allumage, le démarreur à inversion.

8. Le mode d'emploi de l'appareil fait partie intégrante des dispositions de garantie. Il contient des indications sur l'entretien, la maintenance et l'utilisation corrects de l'appareil. L'utilisateur doit suivre ces instructions à la lettre. Le mode d'emploi est joint à chaque appareil. En complément du mode d'emploi, vous trouverez ci-dessous des indications et des conseils que vous devez impérativement suivre pour conserver vos droits à la garantie.

Minimiser l'usure, éviter les dommages

Le respect des consignes de ce mode d'emploi permet d'éviter une usure excessive et des dommages à ce dispositif à moteur ERCO. L'utilisation, l'entretien et le stockage de cet appareil à moteur ERCO doivent être effectués avec le même soin que celui décrit dans le mode d'emploi. L'utilisateur est responsable de tous les dommages causés par le non-respect des consignes de sécurité, d'utilisation et d'entretien.

Cela s'applique notamment dans les cas suivants:

- a) Modifications non autorisées par la société ECHO Motorgeräte.
- b) Utilisation non conforme de l'appareil ERCO.

- c) Utilisation du matériel motorisé ERCO lors de compétitions et manifestations sportives.
- d) Dommages indirect dus à la poursuite de l'utilisation de l'appareil ERCO malgré des pièces défectueuses.
- e) Utilisations d'outils, d'accessoires et d'équipements non autorisés par ECHO Motorgeräte.

Travaux de maintenance

Les travaux mentionnés dans le chapitre travaux de maintenance et conseils d'entretien du mode d'emploi doivent être effectués régulièrement. Pour pouvoir bénéficier de la garantie, il faut apporter la preuve d'une inspection annuelle dans les règles de l'art auprès d'un centre d'entretien ERCO agréé. En cas d'omission de ces travaux, des dommages peuvent survenir, dont l'utilisateur est alors lui-même responsable. Il s'agit entre autres de :

- a) Dommages au moteur dus à une maintenance insuffisante ou tardive d'un entretien effectué de manière incorrecte (mauvais réglage du carburateur, nettoyage insuffisant des filtres à air et à carburant ainsi que de la conduite d'air de refroidissement).
- b) La corrosion et autres dommages consécutifs à un stockage inapproprié .
- c) pièces de rechange autres que celles d'origine ERCO.
- d) Les dommages résultant de travaux d'entretien ou de réparation effectués dans des ateliers spécialisés non agréés par ERCO.

Évolution technique

Chez ECHO-Motorgeräte, nous travaillons constamment au perfectionnement de toutes les machines et de tous les appareils. Nous nous réservons le droit de modifier la forme, la technique et l'équipement de nos produits. **Les indications et les illustrations de ce mode d'emploi ne peuvent donc donner lieu à aucune revendication.**

Responsabilité du propriétaire

IMPORTANT : les travaux d'entretien suivants ne sont pas couverts par la garantie du fabricant et relèvent donc de votre propre responsabilité :

1. En fonction de la fréquence d'utilisation l'appareil doit être régulièrement relubrifié et ajusté. Veuillez lire les Instruction d'utilisations du moteur.
2. Dans un environnement poussiéreux, la consistance de l'huile moteur change. Veuillez lire à ce sujet le mode d'emploi d'utilisation du moteur.
3. Dans des conditions d'utilisation poussiéreuses, un entretien fréquent du moteur est nécessaire. Nettoyez ou remplacez le filtre à air à intervalles plus rapprochés et réguliers, conformément au manuel d'utilisation du moteur.

4. Veillez à ce que toutes les pièces de l'appareil soient en bon état et correctement fixées. Réparez toujours immédiatement les dommages. Remplacez les pièces usées ou endommagées. Enlevez toujours la poussière, la graisse, l'huile ou les dépôts de saleté. Maintenez toujours toutes les vis bien serrées.



Attention

Éteignez le moteur et retirez la cosse de la bougie avant de procéder à l'entretien ou à la réparation de votre appareil.

Risque de blessures graves

Préparation à la première mise en service

1. Le moteur est expédié sans huile moteur. Faites l'appoint jusqu'au niveau indiqué. Le type d'huile approprié est indiqué dans le manuel d'utilisation du moteur.
2. Remplissez le réservoir d'essence avec de l'essence normale sans plomb. Lisez attentivement et respectez le mode d'emploi du moteur.
3. Lisez les instructions relatives au réglage du ralenti dans le mode d'emploi du moteur.
4. Veillez à lire attentivement et à comprendre les modes d'emploi avant d'utiliser l'appareil pour la première fois.
5. Ne mettre l'appareil en service que lorsque toutes les pièces sont entièrement montées et que toutes les vis et autres raccords sont bien serrés.
6. Vérifier la pression des pneus. Régler à environ 1,0 bar.



Attention

Ne démarrez pas le souffleur ERCO sans vous être assuré qu'aucune personne ni aucun animal ne se trouve dans le sens du soufflage.

Risque de blessures graves par des objets projetés.



Attention

Ne mettez jamais la main dans la zone de la roue de la soufflerie en rotation.

Risque de blessures graves.

Assemblage

Le souffleur est déjà entièrement monté. Il convient toutefois d'effectuer les réglages et contrôles suivants avant le démarrage. Comparez également à ce sujet le paragraphe "Mode de travail correct".

1. Tournez la poignée pivotante dans une position qui vous convient et bloquez-la avec la vis à garret.
2. Le boîtier de la turbine est réglé sur la position normale. Ajustez le boîtier de la turbine si un autre réglage est nécessaire pour l'utilisation en question.
3. Contrôlez le niveau d'huile du moteur. Faites l'appoint si nécessaire. Le moteur est équipé d'un système de contrôle du niveau d'huile. En cas de

difficultés de démarrage, vérifiez le niveau d'huile et le rectifier.

4. Vérifiez toutes les vis et autres connexions qu'elles sont bien fixées.

Important

Avant de démarrer le moteur, faites le plein d'huile moteur jusqu'au repère de la jauge d'huile. Consulter le mode d'emploi du fabricant du moteur pour connaître la viscosité, la qualité et le niveau d'huile corrects. Respecter la quantité d'huile.

Aperçu des composants

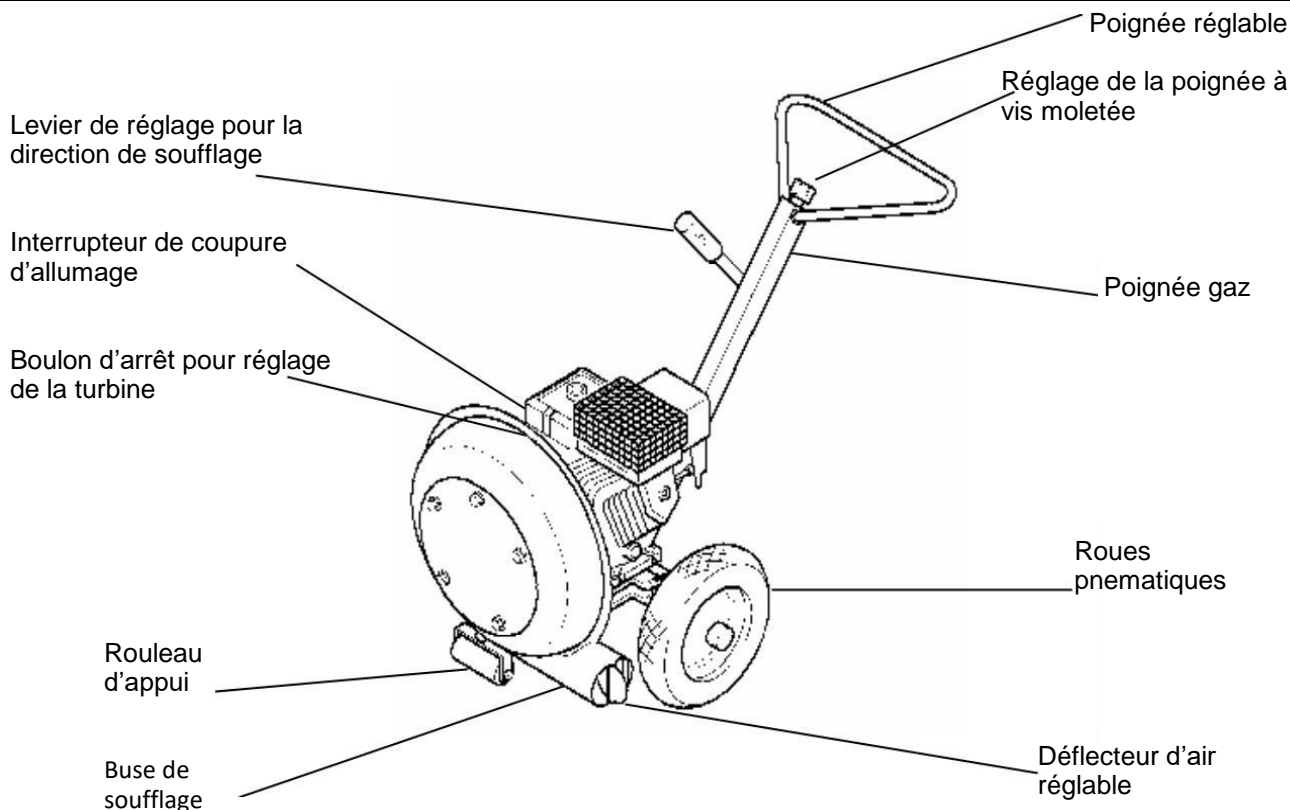

Éléments de commande

Familiarisez-vous avec les éléments de commande de votre souffleur ERCO.

Robinet de carburant

Avant de démarrer le moteur, ouvrir le robinet de carburant du moteur (position ON). Refermer après l'arrêt.

Interrupteur d'allumage

L'interrupteur d'interruption de l'allumage doit être placé en position "I" pour pouvoir démarrer le moteur. Placez l'interrupteur en position "O" pour arrêter le moteur.

Manette des gaz

Mettre la manette des gaz en position plein gaz pour démarrer le moteur et, en cas de démarrage à froid, fermer en plus le volet de démarrage du moteur (CHOKE).

Régler la direction de soufflage

Un volet de guidage d'air réglable est intégré dans la buse de soufflage. Celui-ci permet de régler le flux d'air latéralement, vers l'arrière et vers l'avant. Pour le réglage, tirez sur le boulon d'arrêt. Ne réglez le flux d'air qu'au ralenti !

Rouleau d'appui

Le souffleur ERCO s'appuie vers l'avant sur un large rouleau d'appui. Dans les virages, pousser légèrement le guidon vers le bas. Lors de l'arrêt, sécuriser l'appareil pour l'empêcher de rouler.

Régler la poignée

La poignée circulaire peut être réglée sur six positions en desserrant les vis moletées. Resserrer la vis moletée pour le réglage.

Régler le boîtier de la turbine

Dans des conditions de travail particulières, il peut être avantageux de régler le boîtier de la turbine. Desserrer les boulons d'arrêt à l'arrière du boîtier de la turbine et tourner le boîtier de la turbine à l'aide du bouton supérieur.



Attention : Avant toute intervention sur l'appareil, mettre l'interrupteur d'allumage en position OFF et débrancher la cosse de la bougie.
Risque de blessures graves.

Entretien

1. Vidange de l'huile moteur
Changez régulièrement l'huile moteur conformément aux prescriptions du fabricant du moteur.
2. Nettoyage le filtre à air
Nettoyez quotidiennement la cartouche du filtre à air selon les instructions du fabricant du moteur. Dans des conditions très poussiéreuses, un nettoyage plus fréquent peut s'avérer nécessaire.
3. Nettoyage
Nettoyez régulièrement l'appareil. Ne dirigez pas le jet d'eau directement sur le moteur.
4. Gardez toutes les commandes accessibles
5. Vérifier la pression des pneus. Régler à environ 1,0 bar.

Méthode de travail correcte

Pour garantir un bon résultat de travail, les points suivants doivent être remplis :

- vitesse de rotation du moteur suffisante
- une vitesse de travail adaptée
- l'angle de travail correct du flux d'air

1. Votre souffleur pour grosses surfaces est équipé d'un moteur Honda très puissant. La puissance de 9 CV (EB-909) ou de 13 CV (EB-913), veillent à ce que la puissance du moteur soit toujours suffisante. Pour plus de sécurité, le moteur est équipé d'un système de coupure automatique de l'huile. Si le niveau d'huile moteur tombe en dessous de la limite, le moteur s'arrête automatiquement avant qu'il ne soit endommagé. Remplir l'huile moteur jusqu'au repère supérieur et redémarrer le moteur (voir le manuel du moteur).
2. La construction éprouvée de la turbine ERCO garantit une excellente performance de soufflage. Grâce au réglage du boîtier de la turbine, le flux d'air peut également être dirigé vers les haies ou les montagnes de feuilles peuvent être soufflées plus loin.
3. Le volet de guidage d'air réglable permet de travailler de manière polyvalente grâce à ses trois réglages :
 - En position droite, perpendiculaire au sens de la marche, le feuillage de grandes surfaces peut être soufflé en un andain allongé.
 - En position inclinée, vers l'avant ou vers l'arrière selon le sens de la marche, les feuilles mortes se laissent pousser devant soi. Avec un régime moteur réduit, les feuilles peuvent être soufflées

en tas.

4. La vitesse de travail doit être adaptée à la quantité de feuilles, à la nature du feuillage et au sol.
5. Rapprocher la buse de refoulement trop près des feuilles et régler l'accélérateur à plein régime peut nuire au débit, surtout lorsque les feuilles sont sèches, et peut endommager les plantations (par exemple, les plates-bandes).

Soufflage de feuillage sec

Les feuilles sèches s'envolent très facilement. C'est pourquoi un régime moteur moyen est généralement suffisant. Orienter le flux d'air à plat par rapport au terrain (position normale). Dans les parterres de fleurs, les bordures et le gazon, travailler plutôt avec un régime faible, dans les surfaces stabilisées plutôt avec un régime élevé.

Soufflage de feuillage mouillé

En cas de feuillage humide, la buse de soufflage doit être orientée le plus directement possible sur le feuillage. Selon la surface (par ex. parking asphalté), travailler à plein régime. Réduire la vitesse de travail.



Attention :

Le flux d'air peut gonfler ou entraîner des objets solides.

Ne jamais diriger le flux d'air vers des personnes ou des animaux. Avertir les personnes à proximité.

Risque de blessure grave

Transport

Lors du transport avec des véhicules, le souffleur ERCO doit impérativement être sécurisé contre tout mouvement. N'utilisez que des moyens homologués pour le chargement et l'arrimage du souffleur ERCO sur ou dans les véhicules. Utilisez à cet effet les anneaux d'arrimage prévus.



Attention :

Sécuriser impérativement l'appareil lors du transport.

**N'utiliser que des moyens d'arrimage contrôlés.
N'utiliser que des rails de chargement homologués.
Risque de blessures et de dommages matériels.**

Dépannage

Si le moteur ne démarre :

1. Interrupteur d'allumage sur la position "O" ?
Mettre l'interrupteur en position "I".
2. Connecteur de bougie d'allumage attaché ?
Fixez le connecteur de la bougie.
3. Niveau d'huile correct ?
Le contrôle automatique du niveau d'huile interrompt le courant d'allumage en cas de niveau d'huile légèrement inférieur au niveau correct.
Le cas échéant, faire l'appoint d'huile moteur.
4. Réservoir de carburant rempli d'essence ?
Carburant, sans plomb normal, faire l'appoint
5. Robinet de carburant en position "OFF" ?
Mettre le robinet de carburant en position "ON".

En cas de manque de puissance de soufflage :

1. Orifice d'aspiration bloquée ?
Arrêter le moteur et attendre l'arrêt de la turbine.
Retirer les corps étrangers à l'orifice d'aspiration.
2. Débit et vitesse d'air non adaptés ?
Si le feuillage est humide, augmenter la vitesse de rotation et diriger le flux d'air directement sur le feuillage.

Si le feuillage est sec, réduisez la vitesse de rotation et éloignez-vous éventuellement du feuillage.
3. Vitesse de travail trop rapide ?
Guider l'appareil plus lentement afin que le flux d'air puisse détacher et entraîner les feuilles.
4. Vitesse de rotation du moteur trop faible ?
Vérifier le régime à pleine charge du moteur (travail en atelier).

Données techniques

Modèle	EB-909	EB-913
Mesure (L x l x h)	1600 x 700 x 960 mm	
Moteur	Honda GX270	Honda GX390
Puissance nette, kW à 3.600 tr/min	6,0	8,2
Puissance continue max., kW à 3.000 tr/min	4,6	6,0
kW à 3.600 tr/min	5,1	6,6
Carburant	Éssence ordinaire sans plomb	
Capacité du réservoir	5,3 l	6,1 l
Interrupteur de sécurité	Commutateur de manque d'huile	
Poids à vide	92 kg	99 kg
Débit d'air	4.770 m³/h	5.100 m³/h
Vitesse de l'air	80 m/s	88 m/s
Turbine	Alu. coulé sous pression, équilibrage élec	
Buse de soufflage	réglable à partir du guidon	
Niveau puissance acoustique mesuré	103 dB(A)	
Niveau puissance acoustique garanti	105 dB(A)	
Niveau puissance acoustique à l'oreille de l'utilisateur	86 dB(A)	
Niveaux de vibration	4,5 m/s²	

Déclaration de conformité CE

Nous, la société : ECHO Motorgeräte
Vertrieb Deutschland GmbH
Otto-Schott-Str. 7
72555 Metzingen

déclarons que le souffleur pour grosses surfaces désigné ci-après

Marque : ERCO
Type : EB-909 / EB-913
Moteur : Honda GX270 / GX390

est conforme aux dispositions prises en application de la directive européenne
98/37/EG, 89/336/EWG, 2000/14/EG

L'appareil a été conçu et fabriqué conformément aux normes suivantes :
LBG 1.1, LBG 3.1, EN ISO 14982

Lieu de conservation du dossier technique :
ECHO-Motorgeräte, Metzingen, Allemagne

Procédure d'évaluation de la conformité appliquée : ANNEXE V.

Les niveaux de puissance acoustique indiqués ont été déterminés conformément à l'annexe V de la
directive 2000/14/CE, en utilisant la norme EN ISO 3744.

	EB-909	EB-913
Niveau de puissance acoustique mesuré, dB(A)	103	103
Niveau de puissance acoustique garanti, dB(A)	105	105
Accélération pondérée au guidon, m/s ²	4,5	4,5

Metzingen, le 08.04.2004

ECHO Motorgeräte
Vertrieb Deutschland GmbH



Frank Ueberfuhr
Responsable du groupe de produits