



- GB ENGLISH
- FR FRANÇAIS
- DE DEUTSCH
- IT ITALIANO
- ES ESPAÑOL

OPERATOR'S MANUAL MANUEL D'UTILISATION BEDIENUNGSANLEITUNG MANUALE PER L'OPERATORE MANUAL DE INSTRUCCIONES LBP-560-900

WARNING



READ THE INSTRUCTIONS CAREFULLY AND FOLLOW THE RULES FOR SAFE OPERATION. FAILURE TO DO SO COULD RESULT IN SERIOUS INJURY.

AVERTISSEMENT



LIRE ATTENTIVEMENT LES INSTRUCTIONS ET SUIVRE LES RÈGLES DE SÉCURITÉ. LE NON-RESPECT DES RÈGLES DE SÉCURITÉ ENTRAÎNE UN RISQUE DE BLESSURE GRAVE.

WARNUNG



LESEN SIE DIE BEDIENUNGSANLEITUNG SORGFÄLTIG DURCH, UND BEFOLGEN SIE DIE SICHERHEITSREGELN. ANDERNFALLS BESTEHT DAS RISIKO SCHWERER VERLETZUNGEN.

AVVERTENZA



LEGGERE E SEGUIRE ATTENTAMENTE LE ISTRUZIONI PER LAVORARE IN CONDIZIONI DI MASSIMA SICUREZZA. LA MANCATA OSSERVANZA DELLE ISTRUZIONI POTREBBE PROVOCARE LESIONI GRAVI.

ADVERTENCIA



LEA ATENTAMENTE LAS INSTRUCCIONES Y SIGA LAS INDICACIONES PARA UN FUNCIONAMIENTO SEGURO. DE NO HACERLO, PODRÍA SUFRIR LESIONES GRAVES.





GB ENGLISH
(Original instructions)

OPERATOR'S MANUAL

BACKPACK BATTERY LBP-560-900



WARNING

READ THE INSTRUCTIONS CAREFULLY AND FOLLOW THE
RULES FOR SAFE OPERATION.
FAILURE TO DO SO COULD RESULT IN SERIOUS INJURY.

Important information

Please ensure that you read the operator's manual before using your product.

○ Intended use of this product

- ◆ This product is a battery that can be used with ECHO rechargeable power tools.
- ◆ This product is designed to be used in combination with ECHO rechargeable power tools.
- ◆ This product is compatible with the products that can be used with the ECHO battery packs, LBP-560-100 and LBP-560-200.
- ◆ Never use any charger other than ECHO LCJQ-560.
- ◆ Do not use this tool for anything other than its intended purpose.

○ Users of the product

- ◆ You should not use this product until you have read the operator's manual carefully and fully understand its content.
- ◆ This product should not be used by anyone who has failed to read the operator's manual properly, is suffering from a cold, tiredness or otherwise in poor physical condition, or children.
- ◆ Keep in mind that the operator or user is responsible for accidents or hazards occurring to other people or their property.

○ About your operator's manual

- ◆ This manual contains necessary information about the operation and maintenance of your product. Please read it carefully and understand its contents.
- ◆ Always keep your manual in a place where it is readily accessible.
- ◆ If you have lost your manual or it is damaged and no longer readable, please purchase a new one from your ECHO DEALER.
- ◆ The units used in this manual are SI units (International System of Units). Figures in parentheses are reference values, and there may be a slight conversion error in some cases.

○ Loaning or assigning your product

- ◆ When loaning the product described in this manual to another party, ensure that the person borrowing and working with the product receives the operator's manual along with the product. If you assign your product to another party, please enclose the operator's manual with the product when handing it over.

○ Enquiries

- ◆ Please contact your ECHO DEALER for requests regarding information about your product, the purchase of consumables, repairs, and other such enquiries.

○ Notices

- ◆ The content of this manual may be changed without notice for the purpose of upgrades to the product. Some of the illustrations used may differ from the product itself in order to make the explanations clearer.
- ◆ This product requires the assembly of some parts.
- ◆ Please consult your ECHO DEALER if anything is unclear or of concern.

WARNING

This product is specifically designed for use with a ECHO rechargeable power tools. Installation and/or use on any other model, brand, or type of power tool is not approved by ECHO. Attempts to use on non-approved models can damage the equipment and cause accidents, serious injury, or death. Never permit a person without training or instruction to operate this unit.

Read and comply with all safety instructions listed in this manual, Rechargeable power tool manual and LCJQ-560 charger manual.

Manufacturer

YAMABIKO CORPORATION

7-2 SUEHIROCHO 1-CHOME, OHME, TOKYO 198-8760, JAPAN

Authorized Representative in Europe

Atlantic Bridge Limited

Atlantic House, PO Box 4800, Earley, Reading RG5 4GB, United Kingdom

Contents

For safe use of your product.....	4
Warning notices	4
Other indicators	4
Symbols.....	4
Handling the product	5
Packing list.....	8
Description.....	9
Before you start	10
Preparation	10
Starting and Stopping	14
Starting the unit	14
Stopping the unit.....	14
Error indication.....	15
Operation	16
Operation.....	16
Maintenance and care	17
Servicing guidelines.....	17
Maintenance and care	17
Troubleshooting table	18
Storage	19
Disposal.....	19
Specifications.....	20
Declaration of conformity	21

For safe use of your product

Be careful to read this section before using your product.



○ The precautions described in this section contain important safety information. Please observe them carefully.

○ You must also read the precautions that appear in the body of the manual itself.

Text following a [diamond mark] mark describes the potential consequences of failing to observe the precaution.

Warning notices

Situations where there is a risk of physical injury to the operator and other people are indicated in this manual and on the product itself by the following warning notices. Always read and observe them carefully in order to ensure safe operation.

 DANGER	 WARNING	 CAUTION
This symbol accompanied by the word " DANGER " calls attention to an act or a condition which will lead to serious personal injury or death of operators and bystanders.	This symbol accompanied by the word " WARNING " calls attention to an act or a condition which can lead to serious personal injury or death of operators and bystanders.	" CAUTION " indicates a potentially hazardous situation which, if not avoided, may result in minor or moderate injury.







Other indicators

As well as warning notices, this manual uses the following explanatory symbols:

	Circle and slash symbol means whatever is shown is prohibited.	NOTE	IMPORTANT
		This enclosed message provides tips for use, care and maintenance of the product.	Framed text featuring the word " IMPORTANT " contains important information about the use, checking, maintenance and storage of the product described in this manual.

Symbols

In this manual and on the product itself, a series of explanatory symbols is used. Please make sure that you fully understand what each symbol means.

Symbol form/shape	Symbol description/application	Symbol form/shape	Symbol description/application
	Carefully read the operator's manual		Never use in the rain or at damp locations
	Safety / Alert		Beware of high-temperature areas
	Beware of electric shocks		Environmental protection!
	Stop		

For safe use of your product

Handling the product General Power Tool Safety Warnings

WARNING

Read all safety warnings and all instructions.

Failure to follow the warnings and instructions may result in electric shock, fire and/or serious injury.

Save all warnings and instructions for future reference.

The term "power tool" in the warnings refers to your mains-operated (corded) power tool or battery-operated (cordless) power tool.

Work area safety

- **Keep work area clean and well lit.**
- ◆ Cluttered or dark areas invite accidents.
- **Do not operate power tools in explosive atmospheres, such as in the presence of flammable liquids, gases or dust.**
- ◆ Power tools create sparks which may ignite the dust or fumes.
- **Keep children and bystanders away while operating a power tool.**
- ◆ Distractions can cause you to lose control.

Electrical safety

- **Power tool plugs must match the outlet. Never modify the plug in any way. Do not use any adapter plugs with earthed (grounded) power tools.**
- ◆ Unmodified plugs and matching outlets will reduce risk of electric shock.
- **Avoid body contact with earthed or grounded surfaces such as pipes, radiators, ranges and refrigerators.**
- ◆ There is an increased risk of electric shock if your body is earthed or grounded.
- **Do not expose power tools to rain or wet conditions.**
- ◆ Water entering a power tool will increase the risk of electric shock.
- **Do not abuse the cord. Never use the cord for carrying, pulling or unplugging the power tool. Keep cord away from heat, oil, sharp edges or moving parts.**
- ◆ Damaged or entangled cords increase the risk of electric shock.
- **When operating a power tool outdoors, use an extension cord suitable for outdoor use.**
- ◆ Use of a cord suitable for outdoor use reduces the risk of electric shock.
- **If operating a power tool in a damp location is unavoidable, use a ground fault circuit interrupter (GFCI) protected supply.**
- ◆ Use of an GFCI reduces the risk of electric shock.

Personal safety

- **Stay alert, watch what you are doing and use common sense when operating a power tool. Do not use a power tool while you are tired or under the influence of drugs, alcohol or medication.**
- ◆ A moment of inattention while operating power tools may result in serious personal injury.
- **Use personal protective equipment. Always wear eye protection.**
- ◆ Protective equipment such as dust mask, non-skid safety shoes, hard hat, or hearing protection used for appropriate conditions will reduce personal injuries.
- **Prevent unintentional starting. Ensure the switch is in the off-position before connecting to power source and/or battery pack, picking up or carrying the tool.**
- ◆ Carrying power tools with your finger on the switch or energising power tools that have the switch on invites accidents.
- **Remove any adjusting key or wrench before turning the power tool on.**
- ◆ A wrench or a key left attached to a rotating part of the power tool may result in personal injury.
- **Do not overreach. Keep proper footing and balance at all times.**
- ◆ This enables better control of the power tool in unexpected situations.
- **Dress properly. Do not wear loose clothing or jewellery. Keep your hair, clothing and gloves away from moving parts.**
- ◆ Loose clothes, jewellery or long hair can be caught in moving parts.
- **If devices are provided for the connection of dust extraction and collection facilities, ensure these are connected and properly used.**
- ◆ Use of dust collection can reduce dust-related hazards.

The vibration emission during actual use of the power tool can differ from the declared total value depending on the ways in which the tool is used; and of the need to identify safety measures to protect the operator that are based on an estimation of exposure in the actual conditions of use (taking account of all parts of the operating cycle such as the times when the tool is switched off and when it is running idle in addition to the trigger time).

For safe use of your product

WARNING

Power tool use and care

- **Do not force the power tool. Use the correct power tool for your application.**
- ◆ The correct power tool will do the job better and safer at the rate for which it was designed.
- **Do not use the power tool if the switch does not turn it on and off.**
- ◆ Any power tool that cannot be controlled with the switch is dangerous and must be repaired.
- **Disconnect the plug from the power source and/or the battery pack from the power tool before making any adjustments, changing accessories, or storing power tools.**
- ◆ Such preventive safety measures reduce the risk of starting the power tool accidentally.
- **Store idle power tools out of the reach of children and do not allow persons unfamiliar with the power tool or these instructions to operate the power tool.**
- ◆ Power tools are dangerous in the hands of untrained users.
- **Maintain power tools. Check for misalignment or binding of moving parts, breakage of parts and any other condition that may affect the power tool's operation. If damaged, have the power tool repaired before use.**
- ◆ Many accidents are caused by poorly maintained power tools.
- **Keep cutting tools sharp and clean.**
- ◆ Properly maintained cutting tools with sharp cutting edges are less likely to bind and are easier to control.
- **Use the power tool, accessories and tool bits etc. in accordance with these instructions, taking into account the working conditions and the work to be performed.**
- ◆ Use of the power tool for operations different from those intended could result in a hazardous situation.

Battery tool use and care

- **Recharge only with the charger specified by the manufacturer.**
- ◆ A charger that is suitable for one type of battery pack may create a risk of fire when used with another battery pack.
- **Use power tools only with specifically designated battery packs.**
- ◆ Use of any other battery packs may create a risk of injury and fire.
- **When battery pack is not in use, keep it away from other metal objects, like paper clips, coins, keys, nails, screws or other small metal objects, that can make a connection from one terminal to another.**
- ◆ Shorting the battery terminals together may cause burns or a fire.
- **Under abusive conditions, liquid may be ejected from the battery; avoid contact. If contact accidentally occurs, flush with water. If liquid contacts eyes, additionally seek medical help.**
- ◆ Liquid ejected from the battery may cause irritation or burns.

Service

- **Have your power tool serviced by a qualified repair person using only identical replacement parts.**
- ◆ This will ensure that the safety of the power tool is maintained.

For safe use of your product

Battery Pack Safety Warnings

WARNING

- It is important to adhere to the following information and warnings.
- Always read and understand the operator's manual of the ECHO RECHARGEABLE POWER TOOL used with this battery pack.
- Do not open, crush, heat above 60°C or incinerate. It can pose a hazard of fire, explosion, or burn.
- Follow all safety instructions.
- Use only this battery pack with ECHO RECHARGEABLE POWER TOOL.
- Charge the battery pack before use.
- Never attempt to charge or use a defective, damaged or deformed battery pack.
- Store the battery pack out of the reach of children.
- Secure the unit against unintentional startup.
- Remove the adapter before transporting or storing the unit.
- Protect from rain.
- Never soak in fluids.
- Avoid direct sunlight, heat and open flames.
- Use and store the battery pack only in temperature range between -10°C and +40°C.
- Do not expose the battery pack to microwaves or high pressure.
- Never insert objects in the cooling slots of the battery pack and adapter.
- Never bridge (short circuit) the battery pack and adapter contacts with metallic objects since the battery pack may get damaged.
- While not in use, a battery pack should be kept away from metal objects (e.g. jewellery, nails, coins).
- Do not carry a battery pack in a metal container.
- Fluid may leak from the battery pack if it is damaged or not used properly; avoid contact with the skin, since it can cause skin irritation and severe chemical burns. In the event of accidental contact, wash the affected areas of skin with plenty of water and soap. If fluid gets in the eyes, do not rub. Rinse the eyes with plenty of water for at least 15 minutes. Also seek medical assistance.
- DO NOT solder on battery pack.
- DO NOT reverse battery polarity or terminals.
- DO NOT reverse charge or reverse connect battery.
- Keep battery clear of flammable debris.
- Do not make a strong impact on the battery, or hit it with a hard object.
- Stop using the battery when an unusual incident happens, such as foul smell and heat generation, while using, recharging, or storing it. There is a risk of explosion or firing.
- Pack the battery tightly during transportation to prevent the battery from moving.
- Do not wipe the battery with gasoline or chemicals.
- When the power cable is broken, turn off the power switch immediately and contact your dealer for repair.

General precautions

WARNING

Operator's manual

- Be careful to read the operator's manual properly before using your product in order to ensure correct operation.
- ◆ Failure to do so could lead to an accident or serious injury.



Do not use the product for anything other than its intended purpose

- You must not use the product for any purpose other than those described in the operator's manual.
- ◆ To do so could lead to an accident or serious injury.

Do not modify the product

- You must not modify the product.
- ◆ To do so could lead to an accident or serious injury. Any malfunction resulting from a modification to the product will not be covered by the manufacturer's warranty.

Do not use the product unless it has been checked and maintained

- You must not use the product unless it has been checked and maintained. Always ensure that the product is checked and maintained on a regular basis.
- ◆ Failure to do so could lead to an accident or serious injury.

Loaning or assigning your product

- When loaning your product to another party, ensure that the person borrowing the product receives the operator's manual along with it.
- If you assign your product to another party, please enclose the operator's manual with the product when handing it over.
- ◆ Failure to do so could lead to an accident or serious injury.

Being prepared in case of an injury

In the unlikely event of an accident or injury, please ensure that you are prepared.

- First aid kit
- Towels and wipes (to stop any bleeding)
- Whistle or mobile phone (for calling outside help)
- ◆ If you are unable to perform first aid or call for outside help, the injury could worsen.

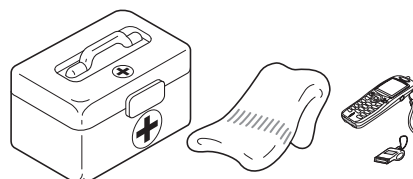

Packing list

- ♦ The following parts are packed separately in the packing box.
- ♦ When you have unpacked the box, please check the parts that it contains.
- ♦ Contact your dealer if anything is missing or broken.

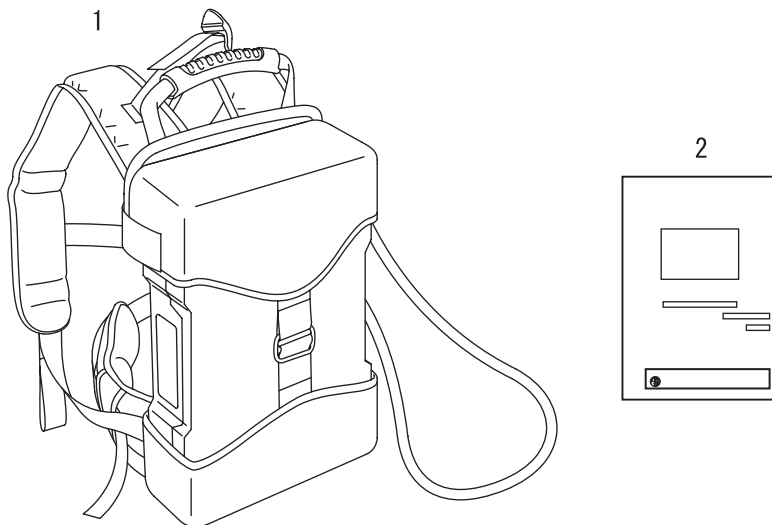

Number	Part name	Quantity
(1)	Backpack Battery	1
(2)	Operator's manual	1

Description

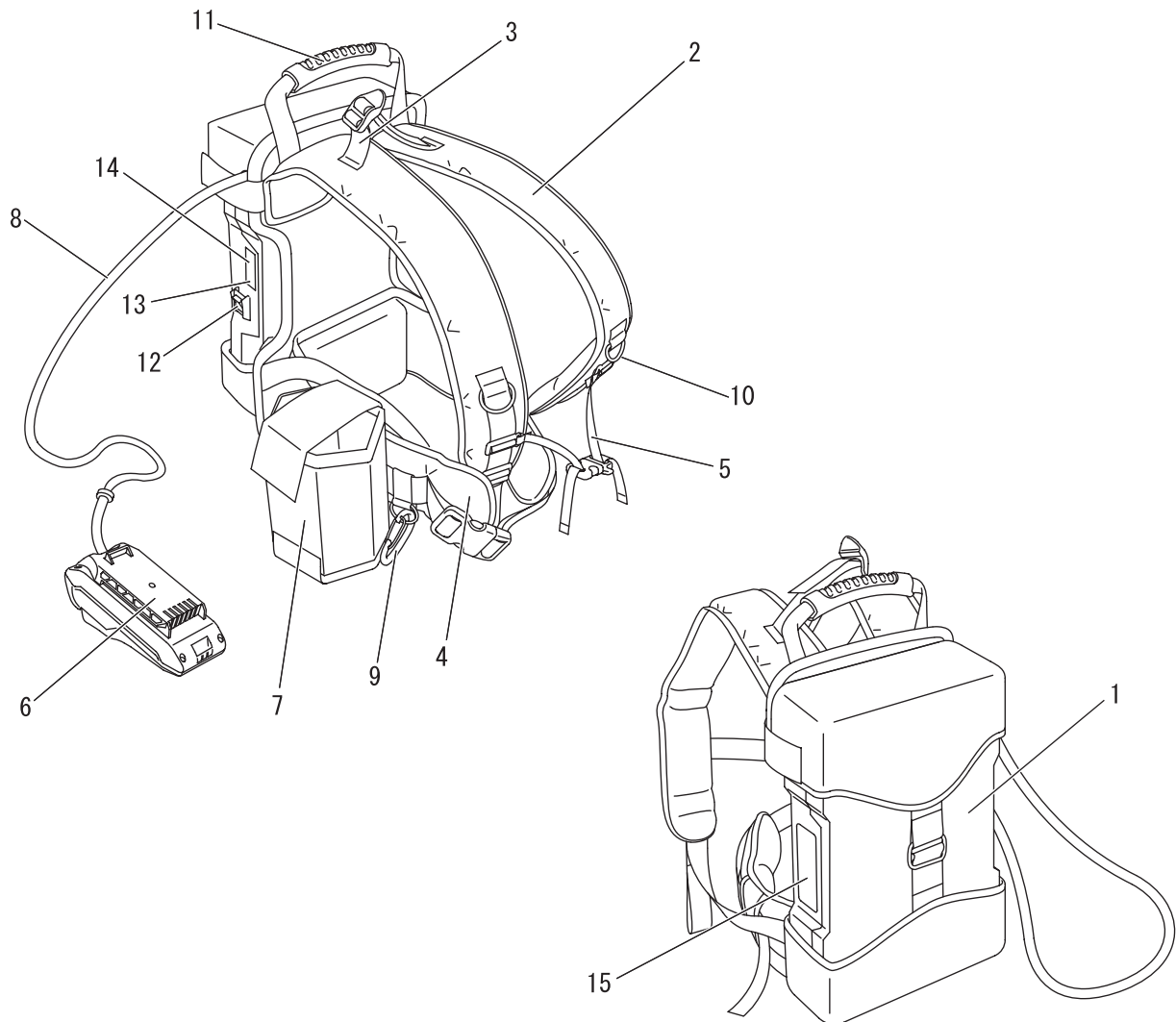

- 1. **Battery pack**
- 2. **Shoulder belt**
- 3. **Rear belt**
- 4. **Waist belt**
- 5. **Chest belt**
- 6. **Adapter**
- 7. **Adapter holder**
- 8. **Power cable**

- 9. **Cable guide hook**
- 10. **Ring**
- 11. **Carry handle**
- 12. **Power switch**
- 13. **LED button**
- 14. **LED indicator**
- 15. **Serial number label**

Before you start

Preparation Battery charging

WARNING

- Always use battery pack LBP-560-900 and charge only with LCJQ-560 charger.
- Keep charger and battery away from damp conditions and all liquids.
- Do not operate the charger on an easily combustible surface (e.g. paper, textiles) or in an environment with a high risk of fire.
- Do not cover the charger. Covering the charger will prevent it from cooling.
- Do not operate the charger in explosive atmospheres, such as in the presence of flammable liquids, gases or dust. Chargers can produce sparks which may ignite the dust or fumes - there is a risk of explosion.
- Connect the charger only to the mains of voltage and frequency specified on the rating plate.
- Connect the charger only to an easily accessible wall outlet.
- Never insert objects in the battery pack's or charger's cooling slots.
- Do not charge or use a defective, damaged or deformed battery pack and charger.
- Do not open, damage or drop the battery pack or the charger.
- Fluid may leak from the battery if it is damaged or not used properly; avoid contact with the skin. In the event of accidental contact, wash the affected areas of the skin with plenty of water and soap. If fluid gets in the eyes, do not rub. Rinse the eyes with plenty of water for at least 15 minutes. Also seek medical assistance.
- Never bridge (short circuit) the battery pack contacts or the charger's terminals with metallic objects.
- Protect from direct sunlight, heat and open flames and never throw battery into fire; there is a risk of explosion.
- In the event of smoke or fire in the charger, disconnect it from the wall outlet immediately.
- If the connecting cord is damaged, immediately disconnect the plug from the power supply to avoid the risk of electric shock.
- Do not expose battery pack to microwaves or high pressure.
- Secure the unit against unintentional startup. Remove the battery pack from the unit before transporting or storing the unit. Do not use metal containers for transporting batteries.
- To reduce the risk of stumbling, position and mark the connecting cord in such a way that it cannot be damaged or endanger others.

NOTE

- The battery comes partially charged from the factory and needs to be fully charged before first use.
- Charge the battery when it no longer produces sufficient power to operate the unit or when battery lights indicate that the battery is low.
- Recharge the battery at air temperatures of 0°C to 40°C.

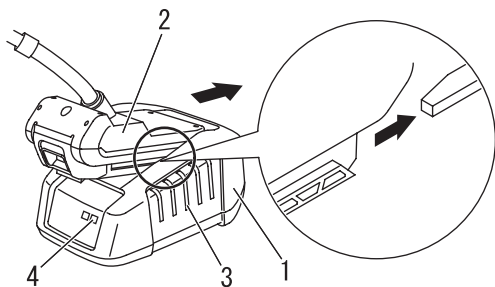

- 1. Charger
- 2. Adapter
- 3. Cooling slots
- 4. Charger LED

1. Plug charger AC cord in the wall outlet.
2. Align ridges on adapter with grooves on charger, and slide adapter into charger.
3. It can be charged when the power switch of the battery pack is in either OFF or ON position.
4. During normal charging, the charger LED will blink continuously GREEN.

IMPORTANT

- If charger detects a problem, LED blinks RED. Turn off the power switch of backpack battery, remove adapter from charger, clear obstructions from contacts and reinstall adapter into charger. If battery is outside acceptable temperature range (0°C to 60°C) LED remains RED.

Before you start

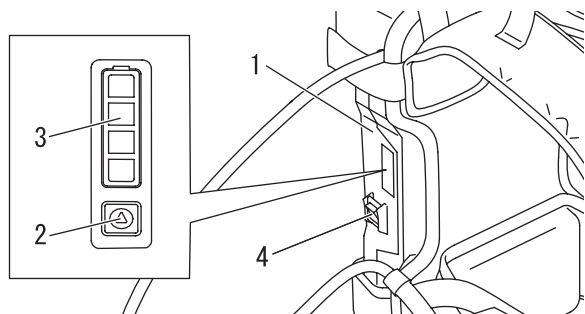

1. Battery pack
2. LED button

3. LED indicator
4. Power switch

5. When charging is complete, LED will remain GREEN.
 - * A fully discharged battery pack will charge in about 5.6 hours.
6. Verify battery is fully charged by removing adapter from charger, then pressing LED button, and checking LED indicator.
 - ♦ One green light blinks indicate that the battery has 0% charge.
 - ♦ One green light indicates that the battery has 1-24% charge.
 - ♦ Two green lights indicate that the battery has 25-54% charge.
 - ♦ Three green lights indicate that the battery has 55-79% charge.
 - ♦ Four green lights indicate that the battery has 80-100% charge.
7. Turn off the power switch of the battery pack.
8. Disconnect battery charger from power supply.

Fitting and removing the battery

WARNING

- The ECHO rechargeable power tool will operate when the adapter is installed, the power indicator LED is lit. Make sure the ECHO rechargeable power tool is properly positioned to prevent loss of control and possible serious injury.

NOTE

- ♦ The battery comes partially charged from the factory and needs to be fully charged before first use.

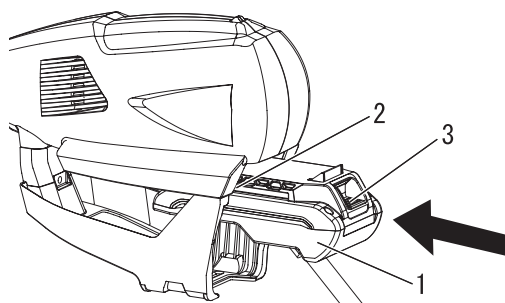

1. Adapter
2. Ridge

3. Adapter latch

Fitting the battery

1. Make sure that the main switch and control lever of the ECHO rechargeable power tool that you use are at the stop positions.
2. Make sure that the power switch of the backpack battery is turned off.
3. Align ridges on adapter with groove on ECHO rechargeable power tool, and insert adapter until adapter latch gets in the complete position a clicking sound is heard.

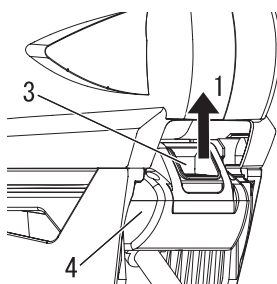

1. Complete position
2. Uncomplete position

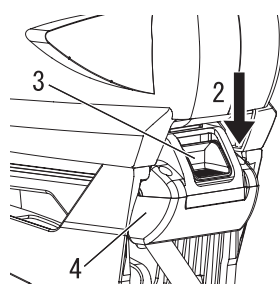

3. Adapter latch
4. Adapter

IMPORTANT

Before using the power tool, make sure that adapter is set correctly with adapter latch in the complete position.

NOTE

- ♦ Adapter latch is in the complete position when adapter latch is correctly engaged.

Before you start

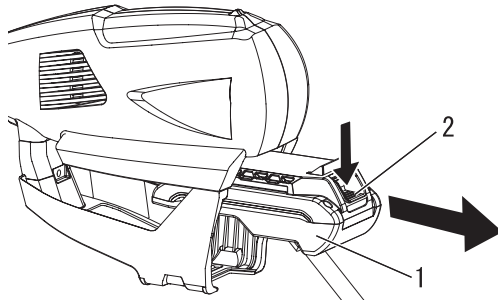

1. Adapter

2. Adapter latch

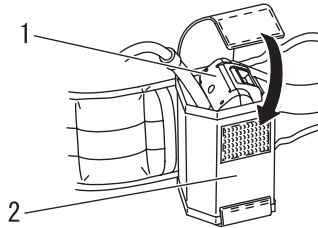

1. Adapter

2. Adapter holder

Power cable

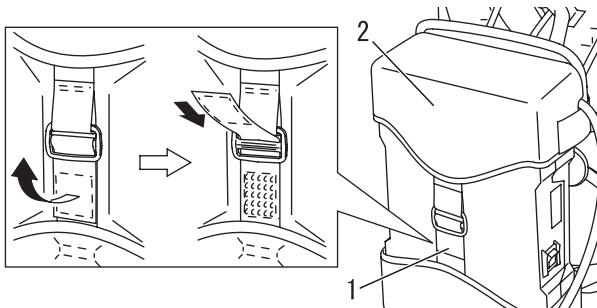

1. Belt

2. Battery cover

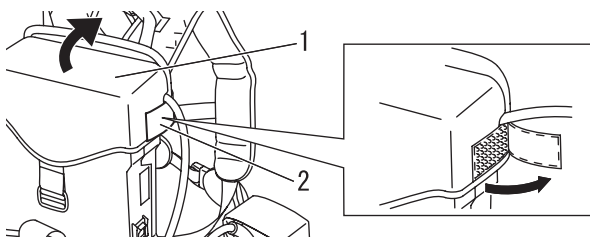

1. Battery cover

2. Belt

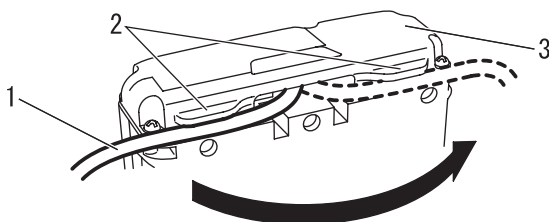

1. Power cable

2. Guide

3. Battery pack

Removing the battery

1. Make sure that the power switch of the backpack battery and the main switch of the power tool are turned off.
2. To remove battery, depress adapter latch, and slide adapter out of the ECHO rechargeable power tool.

3. Put the removed adapter into the adapter holder on the waist belt. When you put the adapter into the adapter holder, put it with the power cable coming out of the back side so that it will be less likely to get entangled with your arm.

Changing outlet port for power cable

You can select a direction of outlets for the power cable extending from the battery between the right and left directions according to directions of operation.

1. Take off the belt with the hook and loop fastener on the front which fastens the battery cover, and remove the belt.

2. Take off the belt on the left and right sides of the battery cover, and turn off the top side.

3. Remove the power cable that is fixed with a guide, and push it into a guide in the direction of use.

Before you start

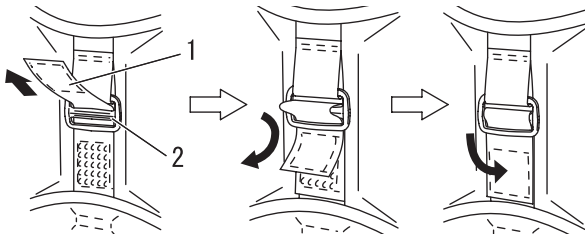

1. Belt

2. Buckle

- Put the battery cover, and fasten the hook and loop fasteners on the left and right sides in a reverse procedure.
- Fasten the belt on the front with the hook and loop fastener with the belt through the buckle in reference to the illustration.

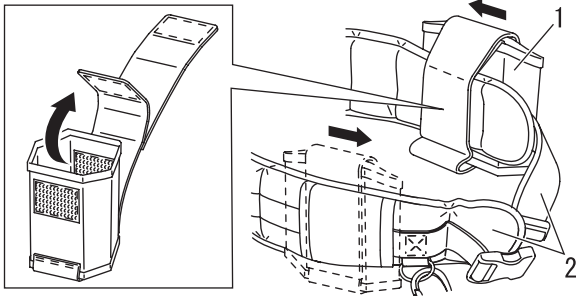

1. Adapter holder

2. Waist belt

- Remove the adapter holder and put it into the side where the power cable comes out. It can be removed by taking off the hook and loop fastener inside the adapter holder.

Fixing power cable

The power cable between the battery and the power tool has length with a margin. Clamp the power cable because it may get caught by an arm or branches of trees, or get cut with the power tool during operation if the power cable is loose.

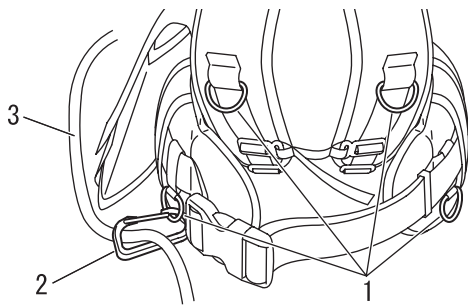

1. Hook

2. Cable guide hook

3. Power cable

- Assemble a cable guide hook on a hook among those which are assembled at four portions on the harness in such a position that it will be easy to use.
- Put the power cable through the cable guide hook.

Adjusting the harness

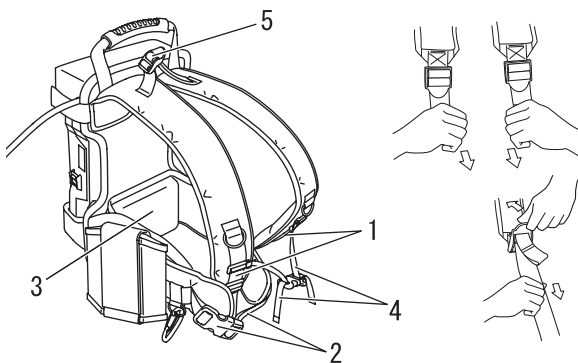

1. Shoulder belt

2. Waist belt

3. Waist pad

4. Chest belt

5. Rear belt

- Loosen the waist belt, shoulder belt, chest belt and rear belt before shouldering it.
- Shoulder the battery pack.
- Adjust the shoulder belts on the left and right sides to position the waist pad on the waist.

Pull: Shorten the belt

Raise buckle: Loosen the belt.

- Adjust the length of the waist belt, and connect the buckle.
- Adjust the length of the chest belt, and connect it. Adjust the vertical position of the chest belt.
- Adjust the length of the rear belt to fit your body.

NOTE

The interval between the left and right shoulder belts can be adjusted with the length of the chest belt which connects the left and right belts.

Starting and Stopping

Starting the unit

WARNING

- When starting the unit, observe the precautions described from Page 4 in the section "For safe use of your product" to ensure that you operate the product correctly.
- ◆ Failure to observe the precautions could cause an accident or injury, or even lead to a fatality.

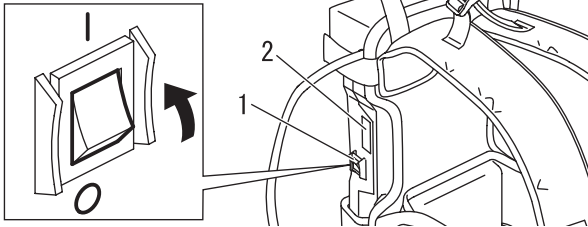

1. Power switch

2. LED indicator

1. Turn on the power switch of the backpack battery. The LED indicator light is lit for a few seconds.
2. Shoulder the backpack battery.
3. Start the unit according to the procedure of the operator's manual of the ECHO rechargeable power tool that you use.

Stopping the unit

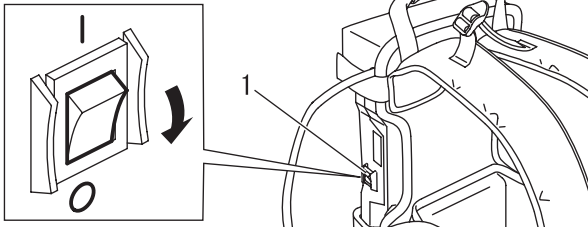

1. Power switch

1. Stop the unit according to the procedure of the operator's manual of the ECHO rechargeable power tool that you are using.
 2. Unshoulder the backpack battery.
 3. Turn off the power switch of the backpack battery.
- * If the unit won't stop even when the main switch of the Echo rechargeable power tool and the power switch of the backpack battery are turned off, unplug the adapter from the power tool to stop power supply. Before using it again, contact an authorized ECHO dealer for repair.

Starting and Stopping

Error indication

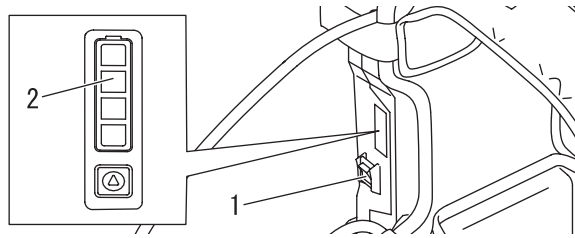

1. Power switch

2. LED lights

- ◆ When the unit stops during operation or when an error is indicated on the charger during recharging, check for any error indication on the backpack battery.
- ◆ Hold down the LED button for 3 seconds or longer, and an error of the backpack battery is indicated.
- ◆ Take a recovery method that corresponds to each error indication.
- ◆ When there is no error on the backpack battery, remaining amount of the battery is indicated.
- ◆ Remaining amount of the battery is also indicated when the LED button is pressed under 3 seconds.
- ◆ When the LED lights are not lit, the trouble is diagnosed as a failure of the backpack battery. Please consult your dealer.
- * Check for any error before operating the power switch. If the power switch is operated, an error may not be indicated.
- ◆ If an error is not indicated, it means an error of the ECHO rechargeable power tool or the charger. In that case, check them according to each operator's manual.

Blinking state of LED light		Description of error	Recovery method
	Four lights are not lit.	Internal failure, etc.	Ask your dealer for repair.
	Inner two lights blink, and outer two lights are not lit.	Overcurrent protection	Turn off the power switch and turn on the power switch again.
	Outer two lights blink and inner two lights are not lit.	Temperature of the battery is within the range where recharging is prohibited.	Adapt the battery to normal temperature.
	The second and fourth LED lights from the bottom blink.	Temperature of the battery is within the range where recharging and discharging are prohibited.	Cool the battery to normal temperature.

Operation

Operation Emergency release

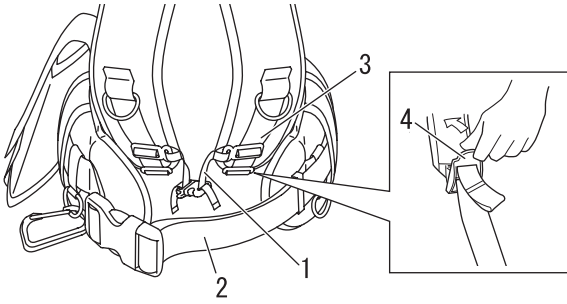

- 1. Chest belt
- 2. Waist belt
- 3. Shoulder belt
- 4. Buckle

1. The backpack battery can be removed by disconnecting the buckle of the chest belt and the waist belt in case of emergency.
2. When it is difficult to unshoulder the shoulder belt, lift up the buckle on the shoulder belt, and the shoulder belt will be loosened.
3. Practice this procedure prior to operating this unit.

Precaution for transportation

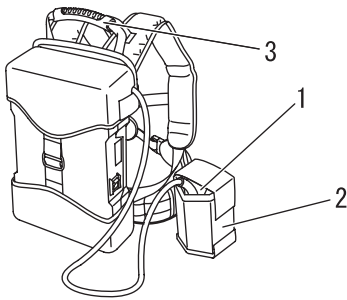

- 1. Adapter
- 2. Adapter holder
- 3. Carry handle

1. Make sure that the power switch is off, and remove the adapter from the power tool.
2. Put the adapter in the adapter holder on the waist belt. At this time, let the power cable come out of the back side.
3. Carry the battery pack on your back or with the carry handle on the top.
4. Be careful not to get the power cable caught by surrounding objects while moving.

Adapter holder

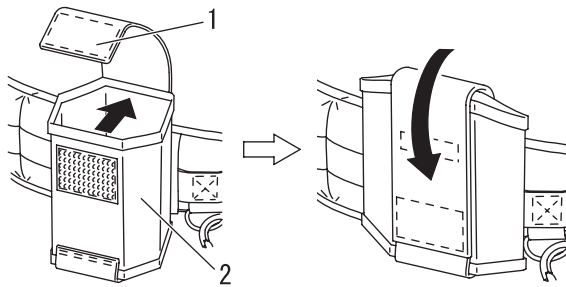

- 1. Drop prevention belt
- 2. Adapter holder

1. Keep the adapter from dropping with the drop prevention belt when putting the adapter into the adapter holder.
2. When the adapter holder is not used, fold it and fasten it with the drop prevention belt so as not to interrupt the operation.

Maintenance and care

Servicing guidelines

Area	Maintenance	Page	Before use	Monthly
Adapter	Inspect/Clean	17	•	
Power cable	Inspect	17	•	
Battery pack	Inspect/ Clean/ Charge	17	•	

IMPORTANT

Time intervals are maximum. Actual use and your experience will determine the frequency of required maintenance.

Maintenance and care

If you have any questions or problems, please contact your ECHO DEALER.

Cleaning adapter and terminal compartment

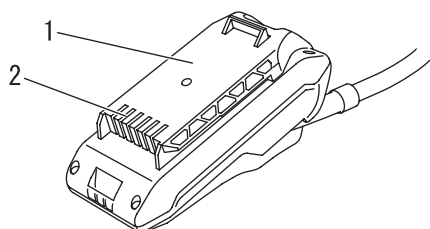

1. Adapter

2. Terminal compartment

⚠ WARNING

○ Risk of electric shock or fire. Do not use conducting materials to clean battery or terminal compartment.

1. Turn off the main switch of the ECHO rechargeable power tool and the power switch of the backpack battery.
2. Depress adapter latch release slide adapter out of ECHO rechargeable power tool.
3. Use compressed air or a soft bristle brush to remove debris from adapter and terminal compartment.

Power cable

1. Check whether or not the power cable is about to break, or the cable protection is broken. In the event of breakage, consult your ECHO dealer.

Battery pack

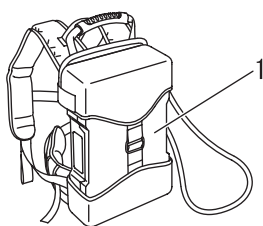

1. Battery pack

1. Check for any crack or liquid leakage in appearance.
2. Do not wipe the battery with gasoline or chemicals.
3. Do not wash the battery in water.
4. In the event of breakage, consult your dealer since it will pose a danger.

Maintenance and care

Troubleshooting table

Trouble	Cause	Solution
Red LED lights of the charger blink during charging	<ul style="list-style-type: none"> ♦ Fault in the backpack battery 	<ul style="list-style-type: none"> ♦ Consult your ECHO dealer
Red LED lights of the charger are lit during charging	<ul style="list-style-type: none"> ♦ Backpack battery outside acceptable temperature range 	<ul style="list-style-type: none"> ♦ Cool the backpack battery
LED lights of the charger are not lit during charging	<ul style="list-style-type: none"> ♦ Plug not connected to power outlet ♦ Adapter not installed properly ♦ Obstructed connection 	<ul style="list-style-type: none"> ♦ Plug in the charger ♦ Check the adapter installation ♦ Reinstall adapter again after removing obstructions from connection
Unit will not turn on	<ul style="list-style-type: none"> ♦ Adapter not installed properly ♦ Power switch of backpack battery is off 	<ul style="list-style-type: none"> ♦ Check the adapter installation ♦ Power switch of backpack battery is on
Unit does not run when turned on	<ul style="list-style-type: none"> ♦ Backpack battery discharged ♦ Backpack battery outside acceptable temperature range ♦ Unit electronics too hot 	<ul style="list-style-type: none"> ♦ Charge the backpack battery ♦ Cool the backpack battery ♦ Turn unit off and allow to cool
Running time is too short	<ul style="list-style-type: none"> ♦ Insufficient charging of the backpack battery ♦ Charged or discharged at low temperature 	<ul style="list-style-type: none"> ♦ Fully charge the backpack battery ♦ Charge or discharge at a temperature near normal temperature

- ♦ Checking and maintenance requires specialist knowledge. If you are unable to check and maintain the product or deal with a fault yourself, consult your ECHO dealer. Do not attempt to dismantle the product.
- ♦ Consult your dealer in the event of a problem that is not covered in the table above, or other such concerns.
- ♦ For spare parts and consumables, please use only genuine parts and designated products and components. Using parts from other manufacturers or non-designated components may result in a malfunction.

Maintenance and care

Storage

WARNING

Do not store in an enclosure where combustible fumes may accumulate.
You could cause a fire.

When storing the product for long periods of time, ensure that the following preparations for storage are carried out.

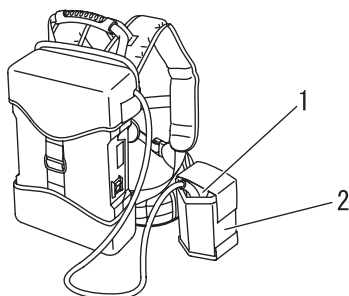

1. Adapter

2. Adapter holder

1. Make sure that the main switch of the ECHO rechargeable power tool and the power switch of the backpack battery are turned off.
2. Remove adapter from ECHO rechargeable power tool.
3. Inspect and clean it.
4. Store the adapter in the adapter holder.
5. Store in a dry, dust-free place, out of the reach of children.
6. Store in temperatures between -10°C and 40°C.
7. When the battery is stored for more than a year, recharge it until two LED indicator lights on the battery are lit.

Read each operator's manual for the method for storage of the ECHO rechargeable power tool and the LCJQ-560 charger.

Disposal



- ♦ Major plastic parts making up the product have codes showing their materials.

The codes refer to the following materials; dispose of those plastic parts in accordance with local regulations.

Mark	Material
>PA6-GF<	Nylon 6 - Glass fiber
>PP-GF<	Polypropylene - Glass fiber
>PE-HD<	Polyethylene

- ♦ Battery contains lithium. Dispose of only at a designated collection point.
- ♦ Lithium-ion batteries must be disposed of properly.
- ♦ Please contact your ECHO dealer in case you do not know how to dispose of or recycle waste plastic parts.

Specifications

LBP-560-900		
Mass: (adapter included)		
with harness	kg	9.4
without harness	kg	8.2
Battery:		
Type		Rechargeable Li-ion
Pack voltage	V	50.4
Rated capacity	Wh	787 (typical 840)
Charger:		
Charger		LCJQ-560
Charge type		CCCV
Charger input voltage	V	AC 220 - 240
Charger Time (from empty to full)		Approximately 5.6 hours

These specifications are subject to change without notice.

ECHO approved rechargeable power tool

Classification	Model name
GRASS TRIMMER	DSRM-300
HEDGE TRIMMER	DHC-200
POWER BLOWER	DPB-600

Declaration of conformity

The undersigned manufacturer:

YAMABIKO CORPORATION
7-2 SUEHIROCHO 1-CHOME
OHME; TOKYO 198-8760
JAPAN

This declaration of conformity is issued under the sole responsibility of the manufacturer.

Declares that the hereunder specified new unit:

BACKPACK BATTERY

Brand: ECHO
Type: LBP-560-900

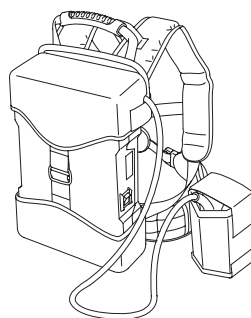

Complies with:

- * The requirements of Directive **2014/30/EU** (use of harmonized standard **EN 55014-1: 2006+A1: 2009+A2: 2011, EN 55014-2: 2015 (Category III)**)

Serial Number 35001001 to 35100000

Tokyo, December 1st, 2016

YAMABIKO CORPORATION

Masayuki Kimura

Masayuki Kimura

General Manager
Quality Assurance Dept.

The authorized representative in Europe who is authorized to compile the technical file.

Company: Atlantic Bridge Limited

Address: Atlantic House, PO Box 4800,

Earley, Reading RG5 4GB, United Kingdom

Mr. Philip Wicks

MEMORANDUM

MEMORANDUM

YAMABIKO CORPORATION

7-2 SUEHIROCHO 1-CHOME, OHME, TOKYO 198-8760, JAPAN

PHONE: 81-428-32-6118. FAX: 81-428-32-6145.



X750-028 29 1

X750 816-250 1



FR FRANÇAIS
(Notice originale)

MANUEL D'UTILISATION

BATTERIE SAC-À-DOS LBP-560-900

AVERTISSEMENT



LIRE ATTENTIVEMENT LES INSTRUCTIONS ET SUIVRE LES RÈGLES DE SÉCURITÉ.
LE NON-RESPECT DES RÈGLES DE SÉCURITÉ ENTRAÎNE UN RISQUE DE BLESSURE GRAVE.



Information importante

Lire attentivement le manuel d'utilisation avant d'utiliser l'appareil pour la première fois.

○ Utilisation du produit

- ♦ Il s'agit d'une batterie utilisable avec les outils électriques rechargeables ECHO.
- ♦ Ce produit est conçu pour être utilisé en association avec les outils électriques rechargeables ECHO.
- ♦ Ce produit est compatible avec les appareils utilisables avec les batteries ECHO, LBP-560-100 et LBP-560-200.
- ♦ Ne jamais utiliser un chargeur autre que le chargeur ECHO LCJQ-560.
- ♦ Ne pas détourner cet outil de son utilisation normale.

○ Utilisateurs du produit

- ♦ Lire attentivement ce manuel d'utilisation et assimiler les informations qu'il contient avant d'utiliser le produit pour la première fois.
- ♦ Toute personne n'ayant pas lu attentivement ce manuel d'utilisation, enrhumée, fatiguée ou en mauvaise condition physique ne doit pas utiliser ce produit. Ne pas laisser un enfant manipuler le produit.
- ♦ L'utilisateur est tenu pour responsable en cas d'accidents ou de risques pouvant entraîner des accidents corporels ou des dommages matériels.

○ À propos du manuel d'utilisation

- ♦ Ce manuel contient les informations nécessaires à l'utilisation et à l'entretien du produit. L'utilisateur doit donc le lire attentivement et assimiler les informations qu'il contient.
- ♦ Toujours conserver le manuel à portée de main.
- ♦ En cas de perte du manuel ou si ce dernier a été détérioré et n'est plus lisible, s'adresser à un REVENDEUR ECHO pour en obtenir un nouveau.
- ♦ Les unités utilisées dans ce manuel sont les unités SI (Système international d'unités). Les chiffres indiqués entre parenthèses sont des valeurs de référence. De légères erreurs de conversion peuvent survenir dans certains cas.

○ Prêt ou cession du produit à un tiers

- ♦ Si le produit décrit dans ce manuel est prêté à un tiers, veiller à lui confier également le manuel d'utilisation fourni avec le produit. Si le produit est cédé à un tiers, transmettre le manuel d'utilisation fourni avec le produit lors de la vente.

○ Renseignements

- ♦ S'adresser à un REVENDEUR ECHO pour toute demande d'information concernant le produit, l'achat de consommables, les réparations ou pour tout autre renseignement.

○ Remarques

- ♦ Le constructeur se réserve le droit de modifier sans préavis le contenu de ce manuel en fonction des améliorations apportées au produit. Il se peut que certains des schémas de ce manuel soient différents du produit. Ces différences ont pour objectif de rendre les explications plus claires.
- ♦ Le produit nécessite le montage de certains éléments.
- ♦ En cas de doute, consulter un REVENDEUR ECHO.

AVERTISSEMENT

Ce produit a été spécialement conçu pour être utilisé avec les outils électriques rechargeables ECHO. Son installation ou son utilisation sur un modèle d'une autre marque ou sur un autre type d'outil motorisé n'est pas approuvée par ECHO. Toute tentative d'utilisation sur des modèles non homologués risque d'endommager l'équipement et de provoquer des accidents et des blessures graves ou d'entraîner la mort. Ne jamais laisser une personne ne disposant d'aucune formation ou instruction utiliser ce produit.

Lire et respecter l'ensemble des consignes de sécurité figurant dans ce manuel, dans le manuel de l'outil électrique rechargeable et dans le manuel du chargeur LCJQ-560.

Fabricant

YAMABIKO CORPORATION

7-2 SUEHIROCHO 1-CHOME, OHME, TOKYO 198-8760, JAPON

Représentant autorisé en Europe

Atlantic Bridge Limited

Atlantic House, PO Box 4800, Earley, Reading RG5 4GB, Royaume-Uni

Table des matieres

Pour utiliser l'appareil en toute sécurité	4
Etiquettes et symboles d'avertissement	4
Autres indications	4
Symboles	4
Manipulation de l'appareil	5
Contenu de l'emballage	9
Description	10
Avant de commencer	11
Préparation	11
Démarrage et arrêt	15
Mise en marche de l'appareil	15
Arrêt de l'appareil	15
Indication d'erreur	16
Fonctionnement	17
Fonctionnement	17
Entretien	18
Instructions d'entretien de l'appareil	18
Entretien	18
Guide de dépannage	19
Remisage	20
Mise au rebut	20
Caractéristiques	21
Déclaration de conformité	22

Pour utiliser l'appareil en toute sécurité

Lire attentivement cette section avant d'utiliser l'appareil pour la première fois.

○ Les mesures de précaution décrites dans cette section contiennent des informations essentielles pour la sécurité. Les suivre scrupuleusement.

○ Il est également nécessaire de prendre connaissance des mesures de précaution exposées tout au long de ce manuel. Le texte précédé d'une puce [en forme de losange] décrit les risques encourus en cas de non-respect d'une mesure de précaution.

Étiquettes et symboles d'avertissement

Les mises en garde figurant dans le manuel et sur l'appareil signalent les situations pouvant entraîner un risque de blessure de l'utilisateur et d'autres personnes. Pour des raisons de sécurité, toujours lire et suivre attentivement les instructions qui les accompagnent.

<p style="text-align: center;">⚠ DANGER</p> <p>Ce symbole associé au mot « DANGER » signale une action ou une situation présentant un risque de blessure corporelle grave ou d'accident mortel pour l'utilisateur et les personnes à proximité.</p>	<p style="text-align: center;">⚠ AVERTISSEMENT</p> <p>Ce symbole associé au mot « AVERTISSEMENT » signale une action ou une situation présentant un risque de blessure corporelle grave ou d'accident mortel pour l'utilisateur et les personnes à proximité.</p>	<p style="text-align: center;">⚠ ATTENTION</p> <p>« ATTENTION » signale une situation potentiellement dangereuse qui, si elle n'est pas évitée, peut entraîner une blessure légère à modérée.</p>
---	---	---







Autres indications

Outre les étiquettes et les symboles d'avertissement, ce manuel contient les symboles d'explication suivants :

<p style="text-align: center;"></p> <p>Le cercle barré indique une interdiction.</p>	<p style="text-align: center;">REMARQUE</p> <p>Ce type de message fournit des conseils relatifs à l'utilisation et à l'entretien de l'appareil.</p>	<p style="text-align: center;">IMPORTANT</p> <p>Le texte dans l'encadré où figure le mot « IMPORTANT » donne des informations importantes concernant l'utilisation, la vérification, l'entretien et le remisage de l'appareil décrit dans ce manuel.</p>
--	--	--

Symboles

De nombreux symboles d'explication sont utilisés dans ce manuel et sur l'appareil lui-même. S'assurer d'avoir bien compris la signification de chacun de ces symboles.

Forme des symboles	Description/application des symboles	Forme des symboles	Description/application des symboles
	Lire attentivement le manuel d'utilisation		Ne jamais utiliser cet appareil lorsqu'il pleut ou dans des endroits humides
	Alerte/sécurité		Attention aux températures élevées
	Attention aux risques de choc électrique		Protection de l'environnement !
	Arrêt		

Pour utiliser l'appareil en toute sécurité

Manipulation de l'appareil

Consignes générales de sécurité concernant les outils motorisés

AVERTISSEMENT

Lire l'ensemble des mises en garde et consignes de sécurité.

Négliger les mises en garde et consignes de sécurité pourrait entraîner un choc électrique, un départ de feu ou un accident corporel grave.

Conserver l'ensemble des mises en garde et consignes de sécurité pour pouvoir les consulter ultérieurement.

Le terme « outil motorisé » utilisé dans les mises en garde désigne un outil motorisé fonctionnant sur secteur (avec un cordon) ou sur batterie (sans fil).

Sécurité de la zone de travail

○ **Garder la zone de travail propre et bien éclairée.**

◆ Les endroits encombrés ou sombres favorisent la survenue d'accidents.

○ **Ne pas utiliser des outils motorisés dans une atmosphère explosible, par exemple en présence de liquides, gaz ou poussières inflammables.**

◆ Les outils motorisés créent des étincelles qui peuvent enflammer des poussières ou des vapeurs.

○ **Tenir les enfants et les spectateurs à distance pendant l'utilisation d'un outil motorisé.**

◆ Les distractions peuvent être à l'origine d'une perte de contrôle de l'outil.

Sécurité électrique

○ **La fiche de l'outil motorisé doit correspondre à la prise secteur. Ne jamais modifier la fiche de quelque manière que ce soit. Ne pas utiliser d'adaptateurs avec les outils motorisés reliés à la terre.**

◆ Les fiches non modifiées et les prises secteur correspondantes réduiront le risque de choc électrique.

○ **Éviter le contact corporel avec les surfaces reliées à la terre ou à une masse telles que les tuyaux, radiateurs, cuisinières et réfrigérateurs.**

◆ Le contact corporel avec une terre ou une masse représente un risque accru de choc électrique.

○ **Ne pas exposer les outils motorisés à la pluie ou à l'humidité.**

◆ L'eau qui pénètre dans un outil motorisé augmentera le risque de choc électrique.

○ **Ne pas forcer sur le cordon. Ne jamais utiliser le cordon pour porter, tirer ou débrancher l'outil motorisé. Tenir le cordon à l'écart des sources de chaleur, des huiles, des bords tranchants ou des pièces en mouvement.**

◆ Un cordon endommagé ou emmêlé augmente le risque de choc électrique.

○ **Pour faire fonctionner un outil motorisé à l'extérieur, utiliser un cordon prolongateur adapté à cet usage.**

◆ L'utilisation d'un cordon adapté à un usage extérieur réduit le risque de choc électrique.

○ **Si un outil motorisé doit absolument être utilisé dans un endroit humide, utiliser une alimentation protégée par un disjoncteur différentiel résiduel (DDR).**

◆ L'utilisation d'un DDR réduit le risque de choc électrique.

Sécurité des personnes

○ **Rester alerte, regarder ce que l'on fait et faire preuve de bon sens lorsque l'on utilise un outil motorisé. Ne pas utiliser un outil motorisé lorsque l'on est fatigué ou sous l'emprise de drogues, de l'alcool ou de médicaments.**

◆ Un moment d'inattention tandis que l'on utilise des outils motorisés peut entraîner un accident corporel grave.

○ **Utiliser des équipements de protection individuelle. Toujours porter des lunettes de protection.**

◆ Les équipements de protection tels que masque antipoussières, chaussures de sécurité antidérapantes, casque ou protections auditives utilisés à bon escient réduiront le risque d'accidents corporels.

○ **Prévenir tout démarrage accidentel. S'assurer que l'interrupteur est en position d'arrêt avant de raccorder l'appareil à une source d'alimentation ou à un bloc-batterie, de le ramasser ou de le transporter.**

◆ Transporter des outils motorisés en ayant le doigt sur l'interrupteur ou mettre sous tension des outils motorisés dont l'interrupteur est en position de marche favorisera la survenue d'accidents.

○ **Retirer toute clé de réglage avant de mettre l'outil motorisé en marche.**

◆ Une clé laissée fixée sur une pièce tournante de l'outil motorisé peut entraîner un accident corporel.

○ **Ne pas tenir l'appareil à bout de bras. Veiller à avoir de bons appuis et garder l'équilibre en permanence.**

◆ Ceci permet de mieux maîtriser l'outil motorisé dans des situations inattendues.

○ **S'habiller de façon appropriée. Ne pas porter de vêtements amples ni de bijoux. Garder les cheveux, vêtements et gants à distance des pièces en mouvement.**

◆ Les vêtements amples, bijoux ou cheveux longs peuvent se prendre dans les pièces en mouvement.

○ **Si des dispositifs sont prévus pour le raccordement d'un système d'extraction et de recueil des poussières, veiller à les raccorder et à bien les utiliser.**

◆ L'utilisation d'un système de dépoussiérage pourra réduire les dangers liés aux poussières.

L'émission de vibrations pendant l'utilisation proprement dite de l'outil motorisé peut être différente de la valeur totale déclarée en fonction des modes d'utilisation de l'appareil ; il est nécessaire de déterminer les mesures de sécurité à prendre pour protéger l'utilisateur sur la base de l'estimation de l'exposition dans les conditions réelles d'utilisation (en prenant en compte toutes les parties du cycle d'utilisation telles que les moments où l'appareil est éteint et les moments où il fonctionne au ralenti en plus du temps d'actionnement de la commande).

Pour utiliser l'appareil en toute sécurité

AVERTISSEMENT

Utilisation et entretien des outils motorisés

- **Ne pas forcer sur les outils motorisés. Utiliser l'outil motorisé adapté au travail à effectuer.**
- ◆ L'outil motorisé adapté fonctionnera mieux et de façon plus sûre au niveau de puissance pour lequel il a été conçu.
- **Ne pas utiliser l'outil motorisé si l'interrupteur ne permet pas de le mettre en marche et de l'arrêter.**
- ◆ Tout outil motorisé impossible à commander à l'aide de l'interrupteur est dangereux et doit être réparé.
- **Débrancher la fiche de la source d'alimentation ou retirer le bloc-batterie de l'outil motorisé avant de procéder à des réglages, de changer d'accessoire ou de remiser l'appareil.**
- ◆ Ces mesures de sécurité préventive réduisent le risque de mise en marche accidentelle des outils motorisés.
- **Remiser les outils motorisés hors de portée des enfants et ne pas autoriser les personnes non familiarisées avec l'outil ou le présent manuel à utiliser l'appareil.**
- ◆ Les outils motorisés sont dangereux entre les mains d'utilisateurs non formés.
- **Entretenir les outils motorisés. Vérifier l'absence de pièces mobiles mal alignées ou bloquées ou encore de pièces cassées. Repérer toute autre situation susceptible d'avoir une incidence sur le fonctionnement de l'outil motorisé. Si un outil motorisé est endommagé, le faire réparer avant de l'utiliser.**
- ◆ De nombreux accidents sont provoqués par des outils motorisés mal entretenus.
- **Garder les outils de coupe tranchants et propres.**
- ◆ Des outils de coupe correctement entretenus avec des arêtes tranchantes sont moins susceptibles de se coincer et sont plus faciles à maîtriser.
- **Utiliser les outils motorisés, accessoires, embouts, etc., conformément à la présente notice, en tenant compte des conditions d'utilisation et du travail à effectuer.**
- ◆ L'utilisation d'un outil motorisé pour des travaux différents de ceux prévus pourrait entraîner une situation dangereuse.

Utilisation et entretien des outils à batterie

- **Ne recharger les batteries qu'avec le chargeur préconisé par le fabricant.**
- ◆ Un chargeur adapté à un type de bloc-batterie peut créer un risque d'incendie s'il est utilisé avec un autre bloc-batterie.
- **Utiliser les outils motorisés uniquement avec les blocs-batteries spécialement prévus à cet effet.**
- ◆ L'utilisation de tout autre bloc-batterie peut créer un risque d'accident et de départ de feu.
- **Lorsque le bloc-batterie n'est pas utilisé, le tenir à l'écart des autres objets métalliques tels que trombones, pièces de monnaie, clés, clous, vis ou autres petits objets en métal qui pourraient établir une connexion entre les bornes de la batterie.**
- ◆ La mise en court-circuit des bornes de la batterie peut occasionner des brûlures ou un départ de feu.
- **En situation d'utilisation trop intensive, du liquide peut être éjecté de la batterie – éviter tout contact avec ce liquide. En cas de contact accidentel, rincer à l'eau. Si ce liquide atteint les yeux, demander par ailleurs une aide médicale.**
- ◆ Le liquide éjecté de la batterie peut occasionner une irritation ou des brûlures.

Entretien

- **Faire procéder à l'entretien des outils motorisés par un réparateur qualifié n'utilisant que des pièces de rechange identiques.**
- ◆ Ceci assurera le maintien de la sécurité des outils motorisés.

Pour utiliser l'appareil en toute sécurité

Mises en garde de sécurité concernant la batterie

AVERTISSEMENT

- | | |
|---|---|
| <ul style="list-style-type: none">○ Il importe de respecter les informations et avertissements suivants.○ Veiller à toujours lire et comprendre le manuel d'utilisation de l'OUTIL ÉLECTRIQUE RECHARGEABLE ECHO utilisé avec cette batterie.○ Ne pas ouvrir, écraser, chauffer à plus de 60 °C ou incinérer. Ceci constituerait un danger d'incendie, d'explosion ou de brûlure.○ Suivre toutes les instructions de sécurité.○ Utiliser uniquement cette batterie avec un OUTIL ÉLECTRIQUE RECHARGEABLE ECHO.○ Charger la batterie avant toute utilisation.○ Ne jamais essayer de charger ou d'utiliser un bloc-batterie défectueux, endommagé ou déformé.○ Entreposer le bloc-batterie hors de portée des enfants.○ Prendre les mesures requises pour empêcher une mise en route intempestive.○ Retirer l'adaptateur avant de transporter ou d'entreposer l'appareil.○ Protéger de la pluie.○ Ne jamais faire tremper dans des liquides.○ Éviter toute exposition directe au soleil, à la chaleur et aux flammes nues.○ Utiliser et conserver la batterie à une température comprise entre -10 et +40 °C.○ Ne pas exposer le bloc-batterie à des ondes d'hyperfréquence ou à une pression élevée.○ Ne jamais insérer d'objets dans les fentes de refroidissement de la batterie et de l'adaptateur. | <ul style="list-style-type: none">○ Ne jamais effectuer de pontage (court-circuit) des contacts du bloc-batterie avec des objets métalliques, au risque d'endommager la batterie.○ Lorsqu'il n'est pas utilisé, le bloc-batterie doit être tenu à l'écart d'objets en métal (par ex. bijoux, clous, pièces).○ Ne pas transporter un bloc-batterie dans un récipient en métal.○ Du liquide peut fuir du bloc-batterie si ce dernier est endommagé ou s'il n'est pas utilisé correctement. Éviter tout contact avec la peau sous peine d'entraîner une irritation de la peau et des brûlures chimiques graves. En cas de contact accidentel, laver abondamment à l'eau et au savon les parties de la peau touchées. Si du liquide pénètre dans l'œil, ne pas frotter. Rincer abondamment les yeux à l'eau pendant au moins 15 minutes. Consulter également un médecin.○ NE PAS souder d'élément sur le bloc-batterie.○ NE PAS inverser la polarité du bloc-batterie ou les bornes.○ NE PAS inverser la charge ou effectuer de connexion inverse de la batterie.○ Tenir la batterie éloignée des débris inflammables.○ Ne pas faire subir de choc fort à la batterie et ne pas la heurter avec un objet dur.○ Cesser d'utiliser la batterie si quelque chose d'inhabituel se produit, par exemple une odeur désagréable ou un dégagement de chaleur pendant l'utilisation, la remise en charge ou l'entreposage. Il existe un risque d'explosion ou de départ de feu.○ Attacher soigneusement la batterie pendant le transport pour l'empêcher de bouger.○ Ne pas essuyer la batterie avec de l'essence ou des produits chimiques.○ Si le câble d'alimentation est rompu, placer immédiatement l'interrupteur en position d'arrêt et confier la réparation au revendeur. |
|---|---|

Pour utiliser l'appareil en toute sécurité

Mesures de précaution générales

AVERTISSEMENT

Manuel d'utilisation

- Lire attentivement le manuel d'utilisation avant d'utiliser l'appareil pour la première fois afin d'éviter toute erreur d'utilisation.

◆ Le non-respect de cette mesure de précaution entraîne un risque d'accident ou de blessure grave.



Ne pas détourner l'appareil de son utilisation normale

- Utiliser l'appareil uniquement pour les tâches décrites dans ce manuel d'utilisation.

◆ Le non-respect de cette règle de sécurité entraîne un risque d'accident ou de blessure grave.

Ne pas modifier l'appareil

- Aucune modification ne doit être apportée à l'appareil.

◆ Le non-respect de cette règle de sécurité entraîne un risque d'accident ou de blessure grave. Tout dysfonctionnement dû à une modification de l'appareil n'est pas couvert par la garantie du fabricant.

Ne pas utiliser l'appareil avant d'avoir effectué les opérations de vérification et d'entretien nécessaires

- Il ne faut pas utiliser l'appareil avant d'avoir effectué les opérations de vérification et d'entretien nécessaires. Veiller à ce que l'appareil soit vérifié et entretenu régulièrement.

◆ Le non-respect de cette règle de sécurité entraîne un risque d'accident ou de blessure grave.

Prêt ou cession de l'appareil à un tiers

- Si l'appareil est prêté à un tiers, veiller à lui confier également le manuel d'utilisation fourni avec l'appareil.

- Si l'appareil est cédé à un tiers, transmettre le manuel d'utilisation fourni avec l'appareil lors de la vente.

◆ Le non-respect de cette règle de sécurité entraîne un risque d'accident ou de blessure grave.

Savoir réagir en cas de blessure

Même si les cas de blessure ou d'accident restent exceptionnels, l'utilisateur doit savoir réagir à ces situations.

- Kit de premiers secours

- Serviettes et lingettes (pour arrêter les saignements)

- Sifflet ou téléphone portable (pour appeler de l'aide)

◆ Si l'utilisateur n'est pas capable de prodiguer les premiers soins ou d'appeler à l'aide, la blessure peut s'aggraver.

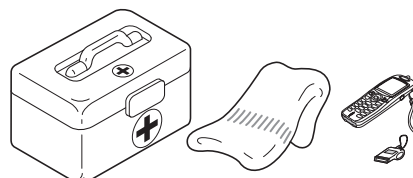

Contenu de l'emballage

- ♦ Les pièces suivantes sont conditionnées séparément dans le carton d'emballage.
- ♦ Lors de l'ouverture du carton, passer en revue les pièces qu'il contient.
- ♦ S'adresser au revendeur si une pièce est manquante ou endommagée.

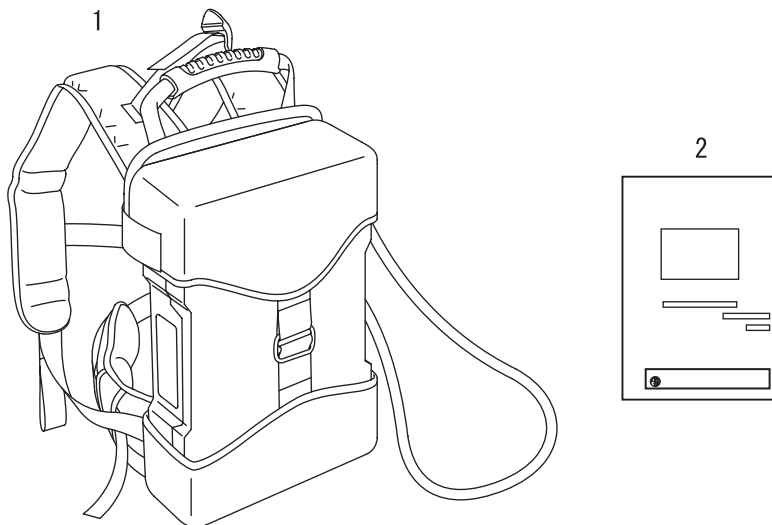

Numéro	Désignation	Quantité
(1)	Batterie sac-à-dos	1
(2)	Manuel d'utilisation	1

Description

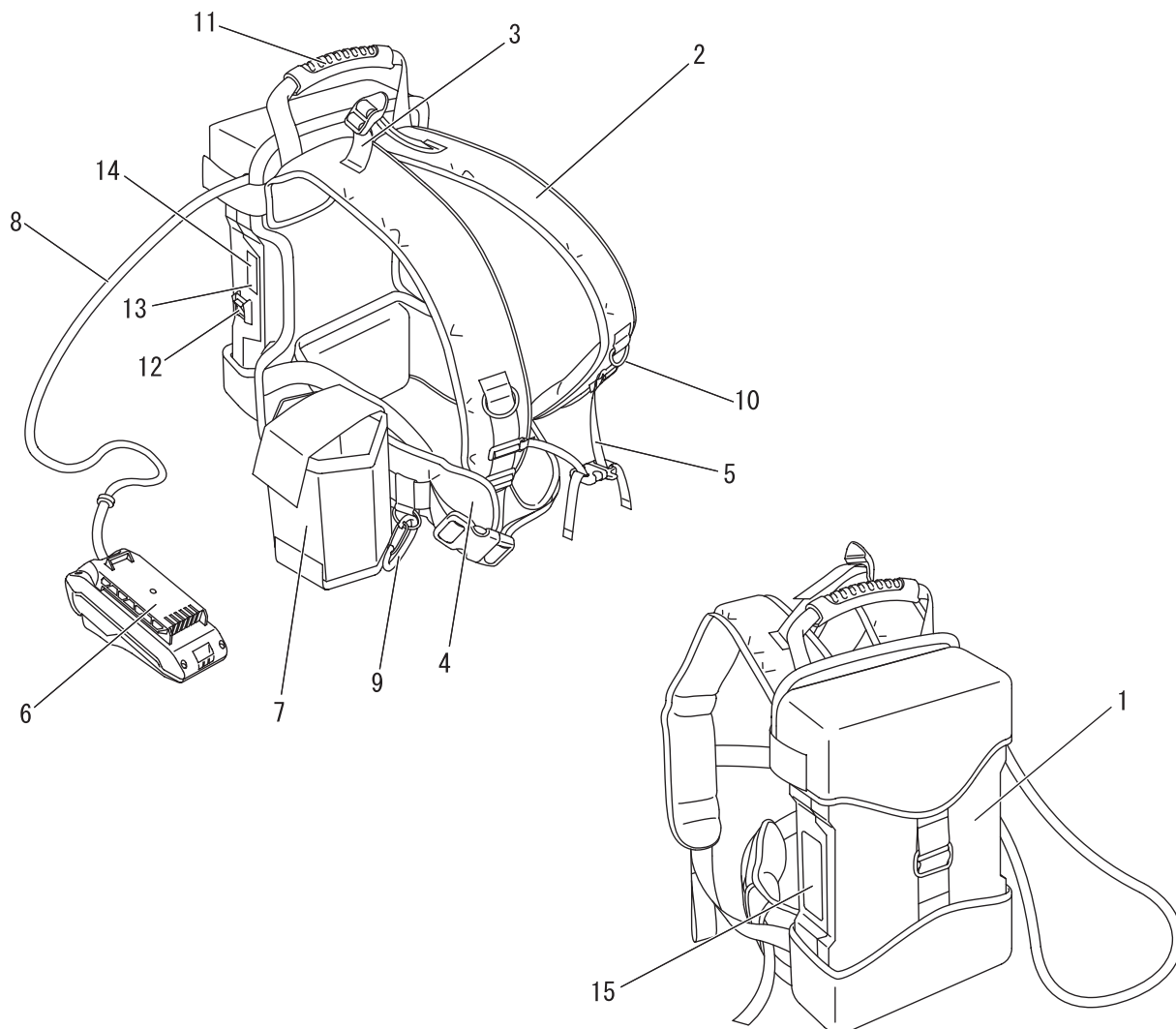

- 1. Bloc-batterie
- 2. Épaulière
- 3. Sangle arrière
- 4. Ceinture
- 5. Sangle de poitrine
- 6. Adaptateur
- 7. Porte-adaptateur
- 8. Câble d'alimentation

- 9. Mousqueton guide-câble
- 10. Anneau
- 11. Poignée de transport
- 12. Interrupteur
- 13. Bouton de l'indicateur à DEL
- 14. Indicateur à DEL
- 15. Étiquette de numéro de série

Préparation Charge de la batterie

⚠ AVERTISSEMENT

- Toujours utiliser le bloc-batterie LBP-560-900 et le charger uniquement avec le chargeur LCJQ-560.
- Garder le chargeur et la batterie à l'abri de l'humidité et de tous les liquides.
- Ne pas utiliser le chargeur sur une surface facilement inflammable (telle que du papier ou du textile) ou dans un environnement présentant un risque d'incendie élevé.
- Ne pas couvrir le chargeur. Couvrir le chargeur l'empêcherait de se refroidir.
- Ne pas utiliser le chargeur dans une atmosphère explosible, par exemple en présence de liquides, gaz ou poussières inflammables. Les chargeurs peuvent produire des étincelles qui peuvent enflammer des poussières ou des vapeurs – il existe un risque d'explosion.
- Brancher le chargeur uniquement sur une alimentation correspondant à la tension et à la fréquence spécifiées sur la plaque signalétique.
- Brancher le chargeur uniquement sur une prise murale aisément accessible.
- Ne jamais insérer d'objet dans les événements de refroidissement du bloc-batterie ou du chargeur.
- Ne pas charger ni utiliser un bloc-batterie et un chargeur défectueux, endommagés ou déformés.
- Ne pas ouvrir, endommager ou faire tomber le bloc-batterie ou le chargeur.
- Une batterie endommagée ou mal utilisée risque de fuir ; éviter tout contact avec la peau. En cas de contact accidentel, laver abondamment à l'eau et au savon les parties touchées. Si du liquide pénètre dans l'œil, ne pas frotter. Rincer abondamment les yeux à l'eau pendant au moins 15 minutes. Consulter également un médecin.
- Ne jamais ponter (court-circuiter) les contacts du bloc-batterie ou les bornes du chargeur avec des objets métalliques.
- Protéger d'une exposition directe au soleil, à la chaleur et à toute flamme nue et ne jamais jeter la batterie au feu ; il existe un risque d'explosion.
- Si de la fumée ou des flammes se dégagent du chargeur, débrancher immédiatement celui-ci de la prise murale.
- Si le cordon d'alimentation est endommagé, débrancher immédiatement la fiche de l'alimentation électrique pour éviter tout risque de choc électrique.
- Ne pas exposer le bloc-batterie à des ondes d'hyperfréquence ou à une pression élevée.
- Prendre les mesures requises pour empêcher une mise en route intempestive. Retirer le bloc-batterie de l'appareil avant de transporter ou de ranger celui-ci. Ne pas utiliser un récipient en métal pour transporter les batteries.
- Pour réduire le risque de trébuchement, positionner et signaler le cordon d'alimentation de telle manière qu'il ne puisse pas être endommagé et de façon à ce qu'il ne constitue un danger pour personne.

REMARQUE

- La batterie est partiellement chargée lorsqu'elle quitte l'usine ; il convient de la charger entièrement avant la première utilisation.
- Charger la batterie lorsqu'elle ne produit plus suffisamment de courant pour faire fonctionner l'appareil ou lorsque les voyants indiquent qu'elle est déchargée.
- Recharger la batterie à une température ambiante comprise entre 0 et 40 °C.

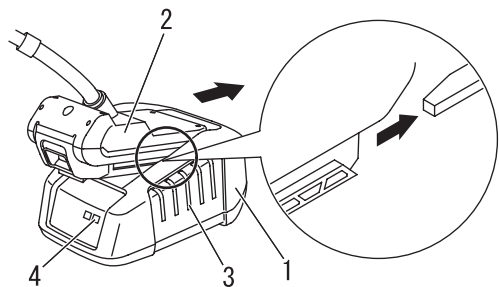

1. Chargeur
2. Adaptateur
3. Fentes de refroidissement
4. DEL du chargeur

1. Brancher le cordon secteur du chargeur dans la prise murale.
2. Aligner les nervures de l'adaptateur sur les rainures du chargeur et faire coulisser l'adaptateur dans le chargeur.
3. La mise en charge peut s'effectuer que l'interrupteur du bloc-batterie soit en position ARRÊT ou MARCHÉ.
4. Durant la charge normale, la DEL du chargeur clignote en continu en VERT.

IMPORTANT

- Si le chargeur détecte un problème, la DEL clignote en ROUGE. Placer l'interrupteur de la batterie sac-à-dos en position d'arrêt, retirer l'adaptateur du chargeur, enlever tout ce qui obstrue les contacts et réinstaller l'adaptateur dans le chargeur. Si la batterie n'est pas dans la plage de température acceptable (de 0 à 60 °C), la DEL reste allumée en ROUGE.

Avant de commencer

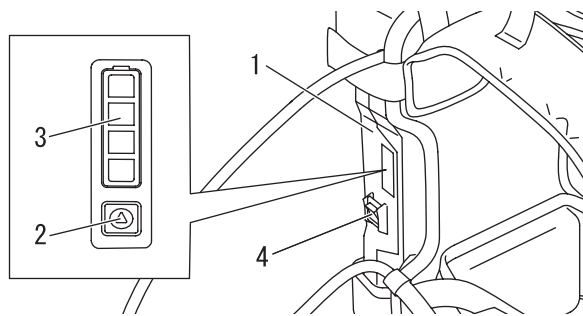

- 1. Bloc-batterie
- 2. Bouton de l'indicateur à DEL
- 3. Indicateur à DEL
- 4. Interrupteur

5. Lorsque la charge est terminée, la DEL reste allumée en VERT.
 - * Un bloc-batterie complètement déchargé se chargera en 5,6 heures environ.
6. Vérifier que la batterie est entièrement chargée en retirant l'adaptateur du chargeur et appuyant sur le bouton de l'indicateur à DEL. Vérifier l'indicateur à DEL.
 - ♦ Un voyant vert clignotant indique que l'état de charge de la batterie est de 0 %.
 - ♦ Un voyant vert indique que la batterie est chargée entre 1 et 24 %.
 - ♦ Deux voyants verts indiquent que la batterie est chargée entre 25 et 54 %.
 - ♦ Trois voyants verts indiquent que la batterie est chargée entre 55 et 79 %.
 - ♦ Quatre voyants verts indiquent que la batterie est chargée entre 80 et 100 %.
7. Placer l'interrupteur du bloc-batterie en position d'arrêt.
8. Débrancher le chargeur de batteries de l'alimentation électrique.

Pose et retrait de la batterie

AVERTISSEMENT

- L'outil électrique rechargeable ECHO fonctionne lorsque l'adaptateur est installé et la DEL du témoin d'alimentation allumée. Veiller à positionner l'outil électrique rechargeable ECHO correctement pour éviter toute perte de contrôle et un éventuel accident grave.

REMARQUE

- ♦ La batterie est partiellement chargée lorsqu'elle quitte l'usine ; il convient de la charger entièrement avant la première utilisation.

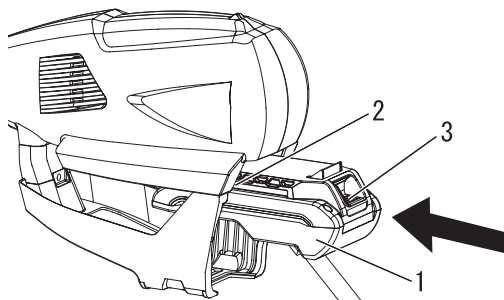

- 1. Adaptateur
- 2. Nervure
- 3. Verrou de l'adaptateur

Pose de la batterie

1. S'assurer que l'interrupteur principal et le levier de commande de l'outil électrique rechargeable ECHO que l'on doit utiliser sont en position d'arrêt.
2. S'assurer que l'interrupteur de la batterie sac-à-dos est en position d'arrêt.
3. Aligner les nervures de l'adaptateur sur les rainures de l'outil électrique rechargeable ECHO et insérer l'adaptateur jusqu'à ce que le verrou de l'adaptateur soit en position fermée ; un déclic se fait alors entendre.

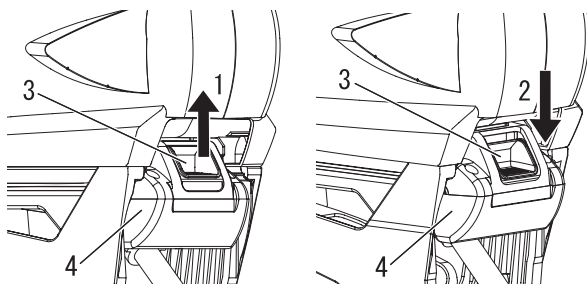

- 1. Position fermée
- 2. Position non fermée
- 3. Verrou de l'adaptateur
- 4. Adaptateur

IMPORTANT

Avant d'utiliser l'outil électrique, s'assurer que l'adaptateur est correctement mis en place et le verrou de l'adaptateur en position fermée.

REMARQUE

- ♦ Le verrou de l'adaptateur est en position fermée lorsqu'il est correctement engagé.

Avant de commencer

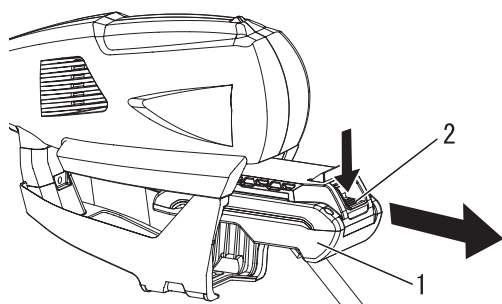

1. Adaptateur 2. Verrou de l'adaptateur

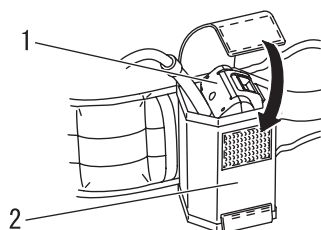

1. Adaptateur 2. Porte-adaptateur

Retrait de la batterie

1. S'assurer que l'interrupteur de la batterie sac-à-dos et l'interrupteur principal de l'outil électrique sont en position d'arrêt.
2. Pour retirer la batterie, enfoncer le verrou de l'adaptateur et faire coulisser l'adaptateur hors de l'outil électrique rechargeable ECHO.

3. Placer l'adaptateur retiré de l'outil dans le porte-adaptateur sur la ceinture. Lorsque l'on range l'adaptateur dans le porte-adaptateur, il convient de le placer avec le câble d'alimentation sortant vers l'arrière de façon à ce qu'il y ait moins de risque de l'accrocher avec le bras.

Câble d'alimentation

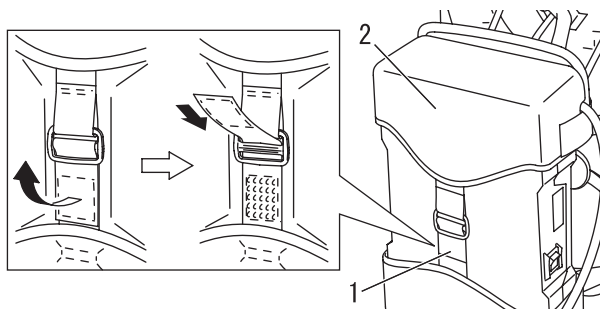

1. Sangle 2. Housse de batterie

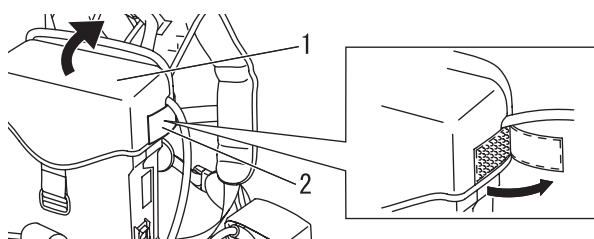

1. Housse de batterie 2. Sangle

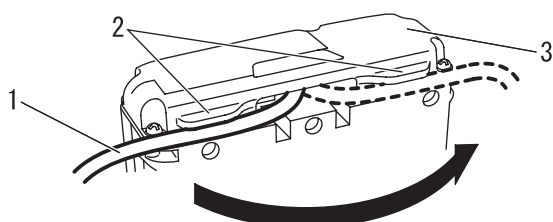

1. Câble d'alimentation 2. Guide 3. Bloc-batterie

Changement d'orifice de sortie du câble d'alimentation

Il est possible de choisir le côté de sortie du câble d'alimentation de la batterie en fonction du sens d'utilisation : côté gauche ou côté droit.

1. Détacher la bande velcro de la sangle de fermeture de la housse de batterie sur l'avant et retirer la sangle.

2. Détacher les sangles sur les côtés gauche et droit de la housse de batterie et retourner le haut de la housse.

3. Retirer le câble d'alimentation du guide auquel il est fixé et l'enfoncer dans le guide voulu par rapport au sens d'utilisation.

Avant de commencer

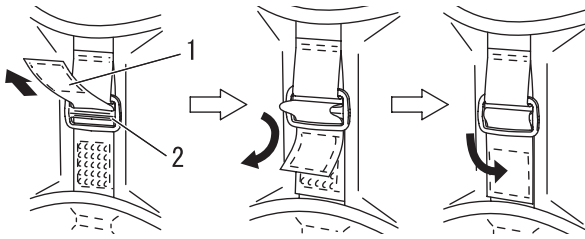

1. Sangle

2. Boucle

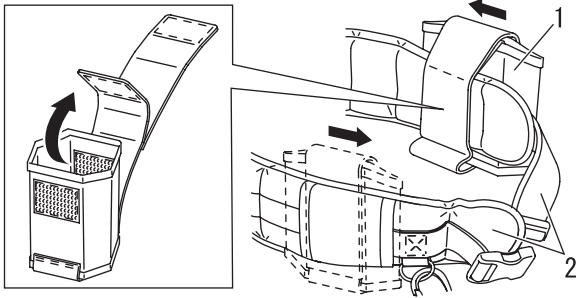

1. Porte-adaptateur

2. Ceinture

4. Remettre la housse de batterie en place et fixer les bandes velcro sur les côtés gauche et droit dans l'ordre inverse.
5. Fixer la sangle avant avec la bande velcro en la passant par la boucle comme illustré.

6. Retirer le porte-adaptateur et le placer du côté où sort le câble d'alimentation. Pour le retirer, il suffit de détacher la bande velcro à l'intérieur du porte-adaptateur.

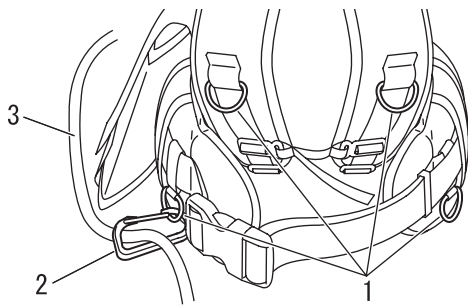

1. Anneau

2. Mousqueton guide-câble

3. Câble d'alimentation

Fixation du câble d'alimentation

Le câble d'alimentation reliant la batterie à l'outil électrique présente une légère surlongueur. Il convient d'attacher le câble d'alimentation pour ne pas l'accrocher avec un bras ou les branches d'un arbre ou le couper avec l'outil électrique s'il n'est pas tendu.

1. Monter le mousqueton guide-câble sur l'un des anneaux disponibles en quatre endroits sur le harnais, dans une position permettant une utilisation aisée.
2. Passer le câble d'alimentation dans le mousqueton guide-câble.

Réglage du harnais

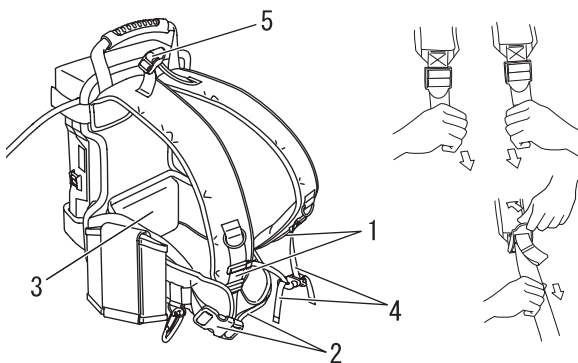

1. Épaulière

2. Ceinture

3. Rembourrage de ceinture

4. Sangle de poitrine

5. Sangle arrière

1. Desserrer la ceinture, les épaulières, la sangle de poitrine et la sangle arrière avant d'endosser l'ensemble.
2. Endosser le bloc-batterie.
3. Ajuster les épaulières sur les côtés gauche et droit pour positionner le rembourrage de ceinture au niveau de la taille.
Tirer : pour raccourcir la sangle.
Relever la boucle : pour desserrer la sangle.
4. Ajuster la longueur de la ceinture et fermer la boucle.
5. Ajuster la longueur de la sangle de poitrine et fermer la boucle. Ajuster la position verticale de la sangle de poitrine.
6. Ajuster la longueur de la sangle arrière pour ajuster l'ensemble contre le corps.

REMARQUE

L'écartement entre les épaulières gauche et droite est réglable avec la longueur de la sangle de poitrine qui les relie.

Mise en marche de l'appareil

⚠ AVERTISSEMENT

○ Lors de la mise en marche de l'appareil, respecter les précautions décrites à la page 4 au chapitre « Pour utiliser l'appareil en toute sécurité » pour faire en sorte d'utiliser l'appareil correctement.

◆ Le non-respect de ces mesures de précaution constitue un risque d'accident et de blessures graves voire mortelles.

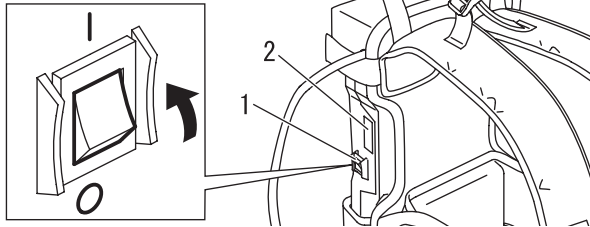

1. Interrupteur

2. Indicateur à DEL

1. Placer l'interrupteur de la batterie sac-à-dos en position de marche. L'indicateur à DEL s'allume pendant quelques secondes.
2. Endosser la batterie sac-à-dos.
3. Démarrer l'appareil selon la procédure décrite dans le manuel d'utilisation de l'outil électrique rechargeable ECHO que l'on utilise.

Arrêt de l'appareil

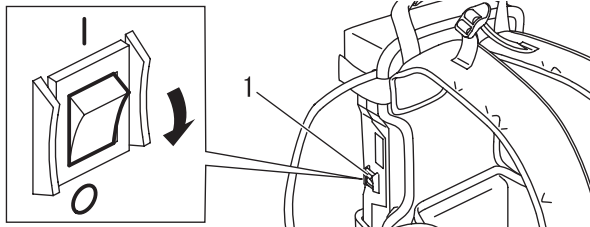

1. Interrupteur

1. Arrêter l'appareil selon la procédure décrite dans le manuel d'utilisation de l'outil électrique rechargeable ECHO que l'on utilise.
2. Déposer la batterie sac-à-dos.
3. Placer l'interrupteur de la batterie sac-à-dos en position d'arrêt.

* Si l'appareil ne s'arrête pas alors que l'interrupteur principal de l'outil électrique rechargeable Echo et l'interrupteur de la batterie sac-à-dos ont été mis en position d'arrêt, débrancher l'adaptateur de l'outil électrique pour mettre ce dernier hors tension. Avant de réutiliser le matériel, confier la réparation à un revendeur ECHO agréé.

Démarrage et arrêt



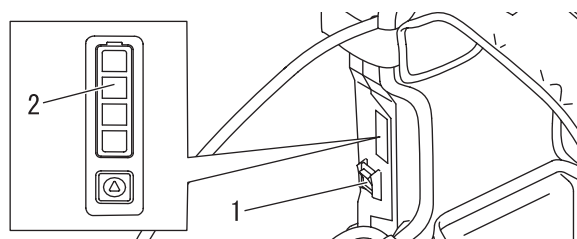

Indication d'erreur



1. Interrupteur

2. Voyants DEL

- ♦ Si l'appareil cesse de fonctionner en cours d'utilisation ou lorsqu'une erreur est indiquée sur le chargeur pendant la remise en charge, rechercher une éventuelle indication d'erreur sur la batterie sac-à-dos.
 - ♦ Maintenir le bouton de l'indicateur à DEL enfoncé pendant au moins 3 secondes. Les voyants de la batterie sac-à-dos vont alors signaler une erreur.
 - ♦ Adopter la méthode de résolution du problème correspondant à chaque indication d'erreur.
 - ♦ S'il n'y a aucune erreur sur la batterie sac-à-dos, l'indicateur signale l'autonomie restante.
 - ♦ L'autonomie restante de la batterie est également indiquée lorsque l'on appuie pendant moins de 3 secondes sur le bouton de l'indicateur à DEL.
 - ♦ Lorsque les voyants DEL ne sont pas allumés, le diagnostic est une panne de la batterie sac-à-dos. Consulter le revendeur.
- * Rechercher les éventuelles erreurs avant d'actionner l'interrupteur. Si l'on actionne l'interrupteur, une erreur peut ne pas être signalée.
- ♦ Si une erreur n'est pas signalée, cela signifie que le problème vient de l'outil électrique rechargeable ECHO ou du chargeur. Dans ce cas, vérifier chacun de ces matériels d'après leur manuel d'utilisation.

Clignotement des voyants DEL		Description de l'erreur	Méthode de résolution du problème
	Les quatre voyants sont éteints.	Défaillance interne, etc.	Confier la réparation au revendeur.
	Les deux voyants intérieurs clignotent, les deux voyants extérieurs sont éteints.	Protection contre une surintensité	Placer l'interrupteur en position d'arrêt puis le remettre en position de marche.
	Les deux voyants extérieurs clignotent, les deux voyants intérieurs sont éteints.	La température de la batterie est dans la plage dans laquelle la recharge est interdite.	Ramener la batterie à une température normale.
	Le deuxième et le quatrième voyants DEL en partant du bas clignotent.	La température de la batterie est dans la plage dans laquelle la recharge et la décharge sont interdites.	Refroidir la batterie à une température normale.

Fonctionnement Décrochage d'urgence

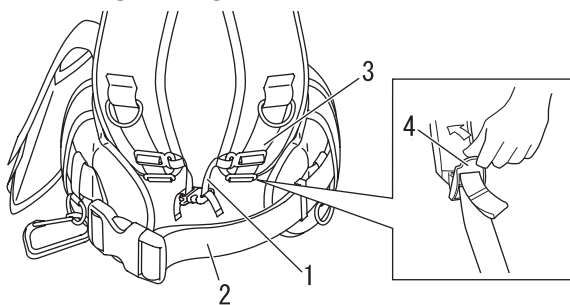

- 1. Sangle de poitrine
- 2. Ceinture
- 3. Épaulière
- 4. Boucle

1. En cas d'urgence, il est possible de retirer la batterie sac-à-dos en détachant la boucle de la sangle de poitrine et de la ceinture.
2. S'il est difficile de retirer le harnais des épaules, soulever la boucle des épaulières : ceci doit les desserrer.
3. S'entraîner à cette procédure avant d'utiliser la machine.

Précautions à prendre pour le transport

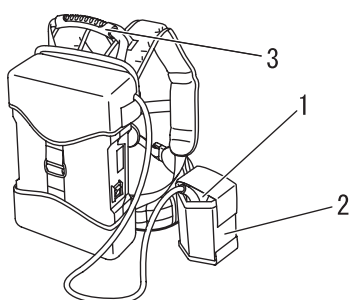

- 1. Adaptateur
- 2. Porte-adaptateur
- 3. Poignée de transport

1. S'assurer que l'interrupteur est en position d'arrêt et retirer l'adaptateur de l'outil électrique.
2. Placer l'adaptateur dans le porte-adaptateur sur la ceinture. Laisser le câble d'alimentation sortir par l'arrière.
3. Transporter prudemment le bloc-batterie sur le dos ou avec la poignée de transport située sur le dessus.
4. Veiller à ne pas accrocher le câble d'alimentation aux objets environnants en se déplaçant.

Porte-adaptateur

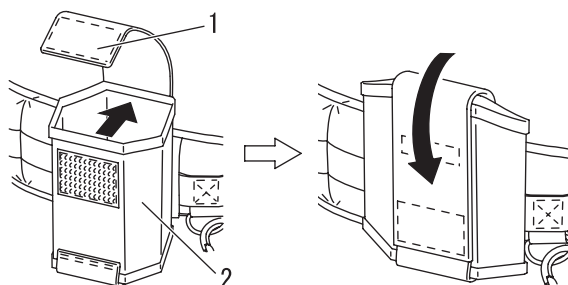

- 1. Sangle antichute
- 2. Porte-adaptateur

1. Empêcher l'adaptateur de tomber lorsqu'il est rangé dans le porte-adaptateur avec la sangle antichute.
2. Lorsque le porte-adaptateur n'est pas utilisé, le replier et le fixer avec la sangle antichute de façon à ce qu'il ne gêne pas pendant le travail.

Entretien

Instructions d'entretien de l'appareil

Pièce	Entretien	Page	Avant utilisation	Tous les mois
Adaptateur	Contrôler/nettoyer	18	•	
Câble d'alimentation	Contrôler	18	•	
Bloc-batterie	Contrôler/nettoyer/charger	18	•	

IMPORTANT

Les intervalles indiqués sont un maximum. La fréquence des opérations d'entretien varie en fonction de l'utilisation réelle de l'appareil et de l'expérience de l'utilisateur.

Entretien

En cas de questions ou de problèmes, contacter un REVENDEUR ECHO.

Nettoyage de l'adaptateur et du compartiment des bornes

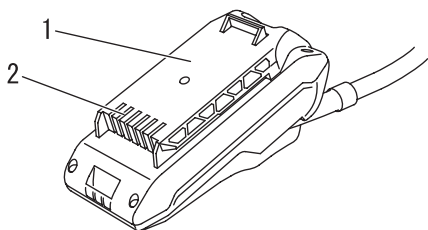

1. Adaptateur

2. Compartiment des bornes

⚠ AVERTISSEMENT

○ **Risque de choc électrique ou d'incendie. Ne pas utiliser de matériaux conducteurs pour nettoyer la batterie ou le compartiment des bornes.**

1. Placer l'interrupteur principal de l'outil électrique rechargeable ECHO et l'interrupteur de la batterie sac-à-dos en position d'arrêt.
2. Appuyer sur le verrou de l'adaptateur et faire coulisser l'adaptateur hors de l'outil électrique rechargeable ECHO.
3. Utiliser de l'air comprimé ou une brosse à poils souples pour enlever les débris de l'adaptateur et du compartiment des bornes.

Câble d'alimentation

1. Vérifier que le câble n'est pas sur le point de se rompre et que la gaine n'est pas coupée. En cas de rupture, consulter le revendeur ECHO.

Bloc-batterie

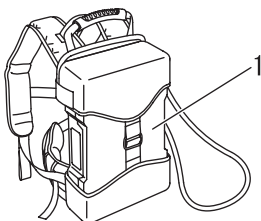

1. Bloc-batterie

1. Vérifier visuellement l'absence de fissures ou de fuites de liquide.
2. Ne pas essuyer la batterie avec de l'essence ou des produits chimiques.
3. Ne pas laver la batterie dans de l'eau.
4. En cas de bris, il existe un danger : consulter immédiatement le revendeur.

Guide de dépannage

Problème	Cause	Solution
Les voyants DEL rouges du chargeur clignotent pendant la charge.	<ul style="list-style-type: none"> ♦ Défaut dans la batterie sac-à-dos 	<ul style="list-style-type: none"> ♦ Consulter un revendeur ECHO
Les voyants DEL rouges du chargeur sont allumés pendant la charge.	<ul style="list-style-type: none"> ♦ Batterie sac-à-dos hors de la plage de température acceptable 	<ul style="list-style-type: none"> ♦ Refroidir la batterie sac-à-dos.
Les voyants DEL du chargeur ne sont pas allumés pendant la charge.	<ul style="list-style-type: none"> ♦ Fiche non branchée dans la prise d'alimentation ♦ Adaptateur mal installé ♦ Connexion obstruée 	<ul style="list-style-type: none"> ♦ Brancher le chargeur ♦ Vérifier l'installation de l'adaptateur ♦ Réinstaller l'adaptateur après avoir éliminé ce qui empêche la connexion
L'appareil ne se met pas en marche	<ul style="list-style-type: none"> ♦ Adaptateur mal installé ♦ Interrupteur de la batterie sac-à-dos en position d'arrêt 	<ul style="list-style-type: none"> ♦ Vérifier l'installation de l'adaptateur ♦ Placer l'interrupteur de la batterie sac-à-dos en position de marche.
L'appareil ne fonctionne pas lorsqu'il est mis en marche.	<ul style="list-style-type: none"> ♦ Batterie sac-à-dos déchargée ♦ Batterie sac-à-dos hors de la plage de température acceptable ♦ Module électronique de l'appareil trop chaud 	<ul style="list-style-type: none"> ♦ Charger la batterie sac-à-dos. ♦ Refroidir la batterie sac-à-dos. ♦ Éteindre l'appareil et laisser refroidir
Le temps d'utilisation est trop court	<ul style="list-style-type: none"> ♦ Charge insuffisante de la batterie sac-à-dos ♦ Chargement ou déchargement à basse température 	<ul style="list-style-type: none"> ♦ Charger entièrement la batterie sac-à-dos. ♦ Charger ou décharger à une température proche de la température normale

- ♦ La vérification et l'entretien nécessitent des connaissances spécialisées. Si l'utilisateur ne possède pas les compétences requises pour effectuer les opérations de vérification et d'entretien du produit ou pour remédier à un dysfonctionnement, il doit consulter un revendeur ECHO. Ne pas essayer de démonter le produit.
- ♦ En cas de problème différent de ceux décrits dans le tableau ci-dessus, consulter un revendeur.
- ♦ En ce qui concerne les pièces de rechange et les consommables, utiliser uniquement des pièces d'origine et les produits et composants recommandés. L'utilisation de pièces d'autres marques ou de composants inappropriés peut entraîner un dysfonctionnement.

Entretien

Remisage

AVERTISSEMENT

Ne pas remisage dans une enceinte où une accumulation de vapeurs inflammables est susceptible de se produire.
Il existe un risque d'incendie.

Si le produit doit être remisage pendant une longue période, respecter les instructions de remisage suivantes.

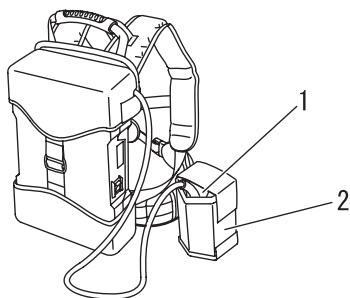

1. Adaptateur

2. Porte-adaptateur

1. S'assurer que l'interrupteur principal de l'outil électrique rechargeable ECHO et l'interrupteur de la batterie sac-à-dos sont en position d'arrêt.
2. Retirer l'adaptateur de l'outil électrique rechargeable ECHO.
3. Le contrôler et le nettoyer.
4. Ranger l'adaptateur dans le porte-adaptateur.
5. Remisage dans un endroit sec, non poussiéreux et hors de portée des enfants.
6. Remisage à une température comprise entre -10 et 40 °C.
7. Si la batterie est remisage pendant plus d'un an, la recharger jusqu'à ce que deux voyants de l'indicateur à DEL de la batterie soient allumés.

Lire la méthode de remisage de l'outil électrique rechargeable ECHO et du chargeur LCJQ-560 dans les manuels d'utilisation correspondants.

Mise au rebut



- ♦ Les pièces plastiques principales de l'appareil portent des codes indiquant la nature de leurs matériaux de composition. Ces codes font référence aux matériaux suivants ; procéder à l'élimination de ces pièces plastiques conformément à la législation locale en vigueur.

Code	Matériau
>PA6-GF<	Nylon 6 - fibre de verre
>PP-GF<	Polypropylène - fibre de verre
>PE-HD<	Polyéthylène

- ♦ La batterie contient du lithium. Effectuer la mise au rebut uniquement dans un site de collecte désigné.
- ♦ Les batteries lithium-ion doivent être correctement mises au rebut.
- ♦ Si vous ne connaissez pas la procédure à suivre pour mettre au rebut des pièces plastiques, adressez-vous à votre revendeur ECHO.

Caractéristiques

		LBP-560-900
Masse : (adaptateur inclus)		
avec harnais	kg	9,4
sans harnais	kg	8,2
Batterie :		
Type		Li-ion rechargeable
Tension du bloc	V	50,4
Capacité nominale	Wh	787 (type 840)
Chargeur :		
Chargeur		LCJQ-560
Type de chargeur		CCCV
Tension d'entrée du chargeur	V	220 - 240 CA
Temps de charge (de la batterie vide à la pleine charge)		Environ 5,6 heures

Ces caractéristiques sont susceptibles d'être modifiées sans préavis.

Outil électrique rechargeable approuvé par ECHO

Classification	Nom du modèle
COUPE-HERBE	DSRM-300
TAILLE-HAIE	DHC-200
SOUFFLEUR	DPB-600

Déclaration de conformité

Le fabricant soussigné :

YAMABIKO CORPORATION
7-2 SUEHIROCHO 1-CHOME
OHME ; TOKYO 198-8760
JAPON

Cette déclaration de conformité est délivrée sous la seule responsabilité du fabricant.

Déclare que l'appareil neuf désigné ci-après :

BATTERIE SAC-À-DOS

Marque : ECHO
Type : LBP-560-900

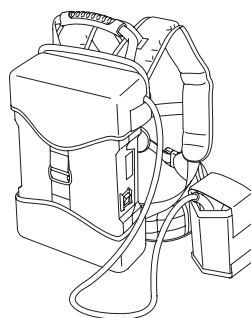

Est conforme :

- * aux spécifications de la directive **2014/30/UE** (utilisation de la norme harmonisée **EN 55014-1: 2006+A1: 2009+A2: 2011, EN 55014-2: 2015 (catégorie III)**)

Numéro de série 35001001 à 35100000

Tokyo, le 1er décembre 2016

YAMABIKO CORPORATION

Masayuki Kimura

Masayuki Kimura

**Directeur général
Service Assurance qualité**

Représentant autorisé en Europe, autorisé à constituer le dossier technique.

Société : Atlantic Bridge Limited

Adresse : Atlantic House, PO Box 4800,
Earley, Reading RG5 4GB, Royaume-Uni

M. Philip Wicks

Importateur pour la France

Société : P.P.K.

Adresse : Z.I. du Chemin Vert 10/16 rue de l'Angoumois
BP 8002 - 95811 ARGENTEUIL CEDEX, France

NOTES

YAMABIKO CORPORATION

7-2 SUEHIROCHO 1-CHOME, OHME, TOKYO 198-8760, JAPON
TÉLÉPHONE : 81-428-32-6118. FAX : 81-428-32-6145.



X750-028 29 1

X750 816-250 1



DE DEUTSCH
(Original-Anleitung)

BEDIENUNGSANLEITUNG

RUCKSACK-AKKU LBP-560-900

WARNUNG



LESEN SIE DIE BEDIENUNGSANLEITUNG SORGFÄLTIG DURCH, UND BEFOLGEN SIE DIE SICHERHEITSREGELN. ANDERNFALLS BESTEHT DAS RISIKO SCHWERER VERLETZUNGEN.



Wichtige Informationen

Lesen Sie unbedingt die Bedienungsanleitung, bevor Sie das Produkt verwenden.

○ Bestimmungsgemäßer Gebrauch dieses Produkts

- Bei diesem Produkt handelt es sich um einen Akku, der für die ECHO-Akkuwerkzeuge verwendet werden kann.
- Dieses Produkt ist zur Verwendung zusammen mit ECHO-Akkuwerkzeugen vorgesehen.
- Dieses Produkt ist mit Produkten kompatibel, die mit den ECHO-Akkus LBP-560-100 und LBP-560-200 verwendet werden können.
- Verwenden Sie ausschließlich das ECHO LCJQ-560 Ladegerät.
- Gebrauchen Sie das Produkt für keinen anderen als den vorgesehenen Zweck.

○ Anwender des Produkts

- Verwenden Sie dieses Produkt erst, nachdem Sie die Bedienungsanleitung sorgfältig gelesen und den Inhalt genau verstanden haben.
- Das Produkt darf von keiner Person verwendet werden, die die Bedienungsanleitung nicht gelesen hat, an Erkältung, Müdigkeit oder einer anderen körperlichen Schwäche leidet. Das Produkt darf nicht von Kindern verwendet werden.
- Seien Sie sich bewusst, dass der Benutzer für Unfälle bzw. Gefährdungen anderer Personen oder deren Eigentum verantwortlich ist.

○ Allgemeines zu dieser Bedienungsanleitung

- Diese Bedienungsanleitung enthält wichtige Informationen über die Bedienung und Instandhaltung Ihres Produkts. Bitte lesen Sie sie sorgfältig durch, und machen Sie sich mit dem Inhalt vertraut.
- Bewahren Sie die Anleitung stets an einem schnell zugänglichen Ort auf.
- Sollte die Anleitung verloren gehen oder aufgrund von Beschädigungen nicht mehr lesbar sein, besorgen Sie sich bitte eine neue Anleitung von Ihrem ECHO-HÄNDLER.
- Die in dieser Anleitung verwendeten Einheiten sind SI-Einheiten (Système International d'unités; Internationales Einheitensystem). Zahlenangaben in Klammern sind Referenzwerte, bei denen mitunter geringe Umrechnungsfehler vorliegen können.

○ Verleihen oder Übereignen des Produkts

- Wenn Sie das in dieser Anleitung beschriebene Produkt verleihen, muss die Person, die das Produkt ausleiht und verwendet, auch die zugehörige Bedienungsanleitung erhalten. Wenn Sie das Produkt einer anderen Person übereignen, muss die Bedienungsanleitung zusammen mit dem Produkt ausgehändigt werden.

○ Anfragen

- Wenden Sie sich mit Fragen zum Produkt, zu Ersatzteilen und Reparaturen und dergleichen bitte an Ihren ECHO-HÄNDLER.

○ Anmerkungen

- Um Weiterentwicklungen des Produkts Rechnung zu tragen, bleiben dem Hersteller Änderungen am Inhalt dieser Anleitung vorbehalten. Einige Abbildungen in dieser Anleitung können vom Produkt abweichen, um Sachverhalte klarer darzustellen.
- Vor Inbetriebnahme des Produkts müssen einige Teile montiert werden.
- Bei Unklarheiten oder Problemen wenden Sie sich bitte an Ihren ECHO-HÄNDLER.

WARNUNG

Dieses Produkt wurde speziell für den Gebrauch mit einem ECHO-Akkuwerkzeug entwickelt. Der Einbau und/oder der Gebrauch mit einem anderen Modell, einer anderen Marke oder einer anderen Art von elektrischen Werkzeugen ist von ECHO nicht zugelassen. Der Gebrauch mit nicht zugelassenen Modellen kann zu Schäden am Produkt, Unfällen, schweren Verletzungen und sogar zum Tod führen. Erlauben Sie Personen, die nicht entsprechend geschult/unterwiesen wurden, niemals, mit diesem Gerät zu arbeiten!

Bitte lesen und befolgen Sie alle in diesem Handbuch sowie im Handbuch für das jeweilige Akkuwerkzeug und im Handbuch für das LCJQ-560 Ladegerät aufgeführten Sicherheitsinformationen.

Hersteller

YAMABIKO CORPORATION

7-2 SUEHIROCHO 1-CHOME, OHME, TOKIO 198-8760, JAPAN

Autorisierte Vertretung in Europa

Atlantic Bridge Limited

Atlantic House, PO Box 4800, Earley, Reading RG5 4GB, Vereinigtes Königreich

Sichere Verwendung des Produkts	4
Warnhinweise	4
Sonstige Kennzeichnungen	4
Symbole.....	4
Umgang mit dem Produkt.....	5
Packliste	9
Beschreibung.....	10
Bevor Sie beginnen	11
Vorbereitung	11
Starten und Stoppen.....	15
Starten des Geräts	15
Stoppen des Geräts.....	15
Fehleranzeige.....	16
Betrieb	17
Betrieb	17
Wartung und Pflege	18
Wartungsrichtlinien	18
Wartung und Pflege.....	18
Fehlerbehebung	19
LAGERUNG.....	20
Entsorgung	20
Technische Daten.....	21
Konformitätserklärung.....	22

Sichere Verwendung des Produkts

Lesen Sie diesen Abschnitt unbedingt durch, bevor Sie das Produkt verwenden.



○ Er enthält wichtige Informationen zum Thema Sicherheit. Befolgen Sie die Anweisungen sorgfältig.

○ Lesen Sie außerdem die Sicherheitshinweise im Hauptteil dieser Bedienungsanleitung.

In Textabschnitten, die mit einem [diamond mark]-Symbol beginnen, werden die möglichen Folgen einer Nichtbeachtung von Sicherheitshinweisen beschrieben.

Warnhinweise

Auf Situationen, in denen eine Verletzungsgefahr für den Bediener und andere Personen besteht, wird in dieser Anleitung und auf dem Produkt selbst durch die nachstehenden Warnhinweise aufmerksam gemacht. Lesen Sie diese Warnhinweise genau durch, und befolgen Sie sie, um sicheres Arbeiten zu gewährleisten.

 GEFAHR	 WARNUNG	 VORSICHT
Dieses Symbol in Verbindung mit dem Wort „ GEFAHR “ macht auf Handlungen oder Bedingungen aufmerksam, die zu schweren Verletzungen oder zum Tod von Bediener und umstehenden Personen führen.	Dieses Symbol in Verbindung mit dem Wort „ WARNUNG “ macht auf Handlungen oder Bedingungen aufmerksam, die zu schweren Verletzungen oder zum Tod von Bediener und umstehenden Personen führen können.	„ VORSICHT “ warnt vor einer Gefahrensituation, in der es zu leichten bis mäßigen Verletzungen kommen kann.







Sonstige Kennzeichnungen

Zusätzlich zu den Warnhinweisen werden in dieser Anleitung folgende erklärende Symbole verwendet:

	Kreis mit umgekehrtem Schrägstrich bedeutet, dass das Dargestellte unzulässig ist.	HINWEIS	WICHTIG
		Hinweise dieser Art enthalten Tipps zur Verwendung, Pflege und Wartung des Produkts.	Umrahmter Text mit der Überschrift „ WICHTIG “ enthält wichtige Informationen zur Verwendung, Überprüfung, Wartung und Lagerung des in dieser Anleitung beschriebenen Produkts.

Symbole

In dieser Anleitung und auf dem Produkt selbst werden verschiedene erklärende Symbole verwendet. Wichtig ist, dass Sie die Bedeutung der einzelnen Symbole genau verstehen.

Symbol	Beschreibung des Symbols	Symbol	Beschreibung des Symbols
	Lesen Sie die Bedienungsanleitung sorgfältig durch		Nie im Regen oder an feuchten Orten betreiben
	Sicherheit/Alarm		Achtung, heiße Bereiche
	Achtung, Stromschlag-Gefahr		Schutz der Umwelt!
	Stopp		

Sichere Verwendung des Produkts

Umgang mit dem Produkt

Allgemeine Sicherheitswarnungen zu Elektrowerkzeugen

WARNUNG

Lesen Sie alle Sicherheitswarnungen und alle Anweisungen.

Wenn die nachstehenden Warnungen und Anweisungen nicht beachtet werden, besteht die Gefahr von Stromschlag, Brand und/oder schweren Verletzungen.

Bewahren Sie alle Warnhinweise und Anweisungen zum Nachschlagen auf.

Der Begriff „Elektrowerkzeug“ in den Warnhinweisen bezieht sich auf ein netzbetriebenes (kabelgebundenes) Elektrowerkzeug oder ein akkubetriebenes (kabelloses) Elektrowerkzeug.

Sicherheit im Arbeitsbereich

○ **Sorgen Sie dafür, dass der Arbeitsbereich aufgeräumt und gut beleuchtet ist.**

◆ Unordentliche und dunkle Arbeitsbereiche bedeuten Unfallgefahr.

○ **Betreiben Sie Elektrowerkzeuge nicht in explosionsgefährdeten Bereichen, wie sie z. B. durch brennbare Flüssigkeiten, Gase oder Stäube in der Umgebung entstehen.**

◆ Elektrowerkzeuge können Funken erzeugen, und diese können die Stäube oder Dämpfe entzünden.

○ **Halten Sie bei der Arbeit mit einem Elektrowerkzeug Kinder und Umstehende fern.**

◆ Wenn Sie abgelenkt werden, können Sie die Kontrolle über das Werkzeug verlieren.

Elektrische Sicherheit

○ **Elektrowerkzeugstecker müssen passend für die Steckdose sein. Verändern Sie den Stecker in keiner Weise. Verwenden Sie in Verbindung mit geerdeten Elektrowerkzeugen keine Adapterstecker.**

◆ Unveränderte Stecker und passende Steckdosen mindern das Risiko eines elektrischen Schlags.

○ **Vermeiden Sie den Körperkontakt mit geerdeten Flächen wie Rohren, Heizkörpern, Öfen und Kühlschränken.**

◆ Das Risiko eines elektrischen Schlags ist höher, wenn Ihr Körper geerdet wird.

○ **Setzen Sie Elektrowerkzeuge nie Regen oder Nässe aus.**

◆ Wasser, das in ein Elektrowerkzeug eindringt, erhöht das Risiko eines elektrischen Schlags.

○ **Missbrauchen Sie das Kabel nicht. Gebrauchen Sie das Kabel nie zum Tragen, Ziehen oder Ausstecken des Elektrowerkzeugs. Halten Sie das Kabel fern von Hitze, Öl, scharfen Kanten und beweglichen Teilen.**

◆ Beschädigte oder verhedderte Kabel erhöhen das Risiko eines elektrischen Schlags.

○ **Verwenden Sie beim Einsatz eines Elektrowerkzeugs im Freien ein für den Außenbereich geeignetes Verlängerungskabel.**

◆ Die Verwendung eines für den Außenbereich geeigneten Kabels vermindert das Risiko eines elektrischen Schlags.

○ **Wenn der Einsatz eines Elektrowerkzeugs an einem feuchten Ort unvermeidlich ist, verwenden Sie eine Stromquelle mit Fehlerstrom-/Differenzstrom-Schutzschalter.**

◆ Die Verwendung eines Fehlerstrom-/Differenzstrom-Schutzschalters vermindert das Risiko eines elektrischen Schlags.

Persönliche Sicherheit

○ **Seien Sie bei der Arbeit mit einem Elektrowerkzeug aufmerksam, konzentrieren Sie sich auf das, was Sie tun, handeln Sie umsichtig und vernünftig. Gebrauchen Sie ein Elektrowerkzeug nicht, wenn Sie müde sind oder unter dem Einfluss von Drogen, Alkohol oder Medikamenten stehen.**

◆ Ein Moment der Unachtsamkeit beim Betrieb von Elektrowerkzeugen kann dazu führen, dass Personen schwer verletzt werden.

○ **Tragen Sie persönliche Schutzausrüstung. Tragen Sie immer einen Augenschutz.**

◆ Den Bedingungen angemessene Schutzausrüstung wie Staubmaske, Schuhwerk mit rutschfesten Sohlen, Schutzhelm und Gehörschutz vermindert die Verletzungsgefahr.

○ **Verhindern Sie, dass das Werkzeug unbeabsichtigt in Gang gesetzt wird. Achten Sie darauf, dass der Schalter ausgeschaltet ist, bevor Sie die Verbindung zur Stromquelle oder mit dem Akku herstellen und bevor Sie das Werkzeug aufnehmen und tragen.**

◆ Das Tragen von Elektrowerkzeugen mit dem Finger am Schalter und das Herstellen der Stromzufuhr zu Elektrowerkzeugen bei eingeschaltetem Schalter bedeuten Unfallgefahr.

○ **Entfernen Sie vor dem Einschalten des Elektrowerkzeugs eventuell benutzte Einstellschlüssel, Schraubenschlüssel usw.**

◆ Ein Schrauben- oder Einstellschlüssel, der an einem drehenden Teil des Elektrowerkzeugs vergessen wird, bedeutet Verletzungsgefahr.

○ **Beugen Sie sich nicht zu weit über. Achten Sie stets auf sicheren Tritt und Stand, und halten Sie das Gleichgewicht.**

◆ So behalten Sie das Elektrowerkzeug auch in einer unvorhergesehenen Situation besser unter Kontrolle.

○ **Achten Sie auf angemessene Kleidung. Tragen Sie keine lose sitzende Kleidung oder losen Schmuck. Bleiben Sie mit Haaren, Kleidung und Handschuhen weg von drehenden Teilen.**

◆ Lose sitzende Kleidung, Schmuck und langes Haar können sich in beweglichen Teilen verfangen.

○ **Bei Geräten mit Vorsehung für eine Staubabsaug- und Staubsammeleinrichtung stellen Sie sicher, dass diese angeschlossen ist und wie vorgesehen genutzt wird.**

◆ Solche Einrichtungen können Gefahren durch Staub mindern.

Die Schwingungsemissionen, die im praktischen Gebrauch des Elektrowerkzeugs auftreten, können von dem deklarierten Vibrationsgesamtwert abweichen; abhängig ist dies von der Art, wie das Werkzeug eingesetzt wird, und der Notwendigkeit, Sicherheitsmaßnahmen zum Schutz des Bedieners festzulegen, die sich nach der geschätzten Exposition unter praktischen Arbeitsbedingungen richten (und die den vollständigen Arbeitszyklus, also neben der Betriebszeit auch Ausschaltzeiten und Leerlaufzeiten berücksichtigen).

Sichere Verwendung des Produkts

WARNUNG

Gebrauch und Pflege von Elektrowerkzeugen

- **Überbeanspruchen Sie das Elektrowerkzeug nicht. Wählen Sie das richtige Elektrowerkzeug für die Aufgabe.**
- ◆ Ein für die betreffende Aufgabe richtig bemessenes und ausgelegtes Elektrowerkzeug erledigt die Aufgabe besser und sicherer.
- **Gebrauchen Sie das Elektrowerkzeug nicht, wenn der Ein- und Ausschalter nicht funktioniert.**
- ◆ Ein Elektrowerkzeug, dessen Schalter nicht funktionieren, ist gefährlich und muss repariert werden.
- **Trennen Sie den Stecker von der Stromquelle bzw. bauen Sie den Akku aus, bevor Sie an Elektrowerkzeugen Einstellungen vornehmen, Gerätezubehör wechseln oder die Werkzeuge lagern.**
- ◆ Solche Vorsichtsmaßnahmen mindern das Risiko, dass das Elektrowerkzeug unbeabsichtigt in Gang gesetzt wird.
- **Halten Sie Elektrowerkzeuge außer Reichweite von Kindern, und verhindern Sie, dass Personen, die mit dem Werkzeug und diesen Anweisungen nicht vertraut sind, Umgang mit dem Werkzeug haben.**
- ◆ Elektrowerkzeuge stellen in Händen ungeübter Nutzer eine Gefahr dar.
- **Halten Sie Elektrowerkzeuge instand. Achten Sie auf Fluchtungsfehler, auf festgegangene oder gebrochene Teile und andere Umstände, die den sicheren Einsatz des Elektrowerkzeugs gefährden können. Lassen Sie ein schadhaftes Elektrowerkzeug vor dem Gebrauch reparieren.**
- ◆ Viele Unfälle gehen auf schlecht gewartete Elektrowerkzeuge zurück.
- **Halten Sie Schneidwerkzeuge scharf und sauber.**
- ◆ Ordentlich instand gehaltene Schneidwerkzeuge mit scharfen Schneidkanten fressen nicht so leicht fest und sind leichter zu führen.
- **Gebrauchen Sie das Elektrowerkzeug, Zubehör, Wechselwerkzeuge usw. wie in dieser Anleitung beschrieben und unter Berücksichtigung der Arbeitsbedingungen und der durchzuführenden Arbeit.**
- ◆ Der nicht bestimmungsgemäße Gebrauch des Elektrowerkzeugs stellt eine Gefahr dar.

Gebrauch und Pflege von Akkuwerkzeugen

- **Laden Sie Akkus nur mit dem vom Hersteller angegebenen Ladegerät.**
- ◆ Ein Ladegerät, das für den einen Akku geeignet ist, kann bei einem anderen Akku einen Brand verursachen.
- **Betreiben Sie Elektrowerkzeuge nur mit den speziell vorgesehenen Akkus.**
- ◆ Bei der Verwendung anderer Akkus kann Verletzungs- und Brandgefahr bestehen.
- **Halten Sie einen Akku, der nicht in Gebrauch ist, von anderen metallischen Gegenständen, wie Büroklammern, Schlüsseln, Nägeln, Schrauben und dergleichen Kleinteilen fern, die eine leitende Verbindung zwischen den Polen herstellen können.**
- ◆ Beim Kurzschließen der Akkupole besteht die Gefahr von Brandverletzungen und Brandgefahr.
- **Bei falscher Behandlung des Akkus kann Flüssigkeit aus dem Akku treten – vermeiden Sie den Kontakt. Nach versehentlichem Kontakt spülen Sie die betroffene Stelle mit Wasser. Wenn die Flüssigkeit in die Augen gerät, begeben Sie sich außerdem in ärztliche Behandlung.**
- ◆ Ausgelaufene Akkusäure kann Reizungen und Verätzungen hervorrufen.

Wartung

- **Lassen Sie das Elektrowerkzeug von einer qualifizierten Reparaturwerkstatt mit identischen Ersatzteilen warten.**
- ◆ Dadurch ist gewährleistet, dass die Gerätesicherheit erhalten bleibt.

Sichere Verwendung des Produkts

Sicherheitswarnhinweise für den Akku

WARNUNG

- | | |
|--|---|
| <ul style="list-style-type: none">○ Es ist wichtig, die folgenden Informationen und Warnungen zu beachten.○ Bitte lesen Sie stets die Bedienungsanleitung der ECHO-AKKUWERKZEUGE, die mit diesem Akku verwendet werden und stellen Sie sicher, dass Sie sie verstehen.
○ Nicht öffnen, quetschen, über 60 °C erhitzen oder anzünden. Es kann eine Brand-, Explosions- oder Verbrennungsgefahr bestehen.○ Befolgen Sie alle Sicherheitsinformationen.
○ Verwenden Sie diesen Akku nur mit einem ECHO-AKKUWERKZEUG.○ Laden Sie den Akku vor Verwendung des Geräts auf.○ Niemals versuchen, einen mangelhaften, beschädigten oder verformten Akku aufzuladen.○ Bewahren Sie den Akku außerhalb der Reichweite von Kindern auf.○ Sichern Sie das Gerät gegen unbeabsichtigtes Starten.○ Entfernen Sie den Adapter, bevor Sie das Gerät transportieren oder aufbewahren.○ Vor Regen schützen.○ Niemals in Flüssigkeiten tauchen.○ Vermeiden Sie direktes Sonnenlicht, Hitze und offene Flammen.○ Verwenden und verstauen Sie den Akku nur in einem Temperaturbereich zwischen -10 °C und +40 °C.○ Setzen Sie den Akku nie Mikrowellen oder hohem Druck aus.○ Führen Sie nie Gegenstände in die Kühlschlitze des Akkus oder des Adapters ein. | <ul style="list-style-type: none">○ Überbrücken Sie nie die Kontakte des Akkus und des Adapters mit Metallgegenständen (Kurzschluss), da der Akku dadurch beschädigt werden kann.○ Wird ein Akku nicht verwendet, darf er nicht in der Nähe von Metallgegenständen (z. B. Schmuck, Nägel, Münzen) aufbewahrt werden.○ Transportieren Sie einen Akku nicht in einem Metallbehälter.○ Wenn der Akku beschädigt ist oder nicht ordnungsgemäß verwendet wird, kann Flüssigkeit austreten. Vermeiden Sie den Kontakt mit der Haut, da dies Hautirritationen und schwere Verätzungen verursachen kann. Bei versehentlichem Kontakt die betroffenen Bereiche der Haut mit viel Wasser und Seife abwaschen. Wenn Flüssigkeit in die Augen gerät, die Augen nicht reiben. Spülen Sie die Augen mindestens 15 Minuten lang mit viel Wasser. Suchen Sie auch einen Arzt auf.○ Den Akku NICHT löten.○ Die Polarität bzw. die Klemmen des Akkus NICHT austauschen.○ Den Akku NICHT umgekehrt laden oder anschließen.○ Halten Sie den Akku frei von brennbarem Material.○ Setzen Sie den Akku keinen starken Stößen aus und schlagen Sie nicht mit einem harten Gegenstand darauf.○ Verwenden Sie den Akku nicht mehr, wenn Sie während der Verwendung, dem Aufladen oder der Aufbewahrung des Akkus etwas Ungewöhnliches, wie beispielsweise einen starken Geruch, bemerken. Es besteht Explosions- oder Zündgefahr.○ Achten Sie während des Transports darauf, dass der Akku fest verpackt ist, um zu verhindern, dass er sich bewegen kann.○ Wischen Sie den Akku nicht mit Benzin oder Chemikalien ab.○ Sollte das Stromkabel beschädigt sein, bringen Sie den Netzschalter umgehend in Aus-Stellung und setzen Sie sich zur Reparatur mit Ihrem Händler in Verbindung. |
|--|---|

Sichere Verwendung des Produkts

Allgemeine Sicherheitsregeln

WARNUNG

Bedienungsanleitung

- Lesen Sie die Bedienungsanleitung vor der Inbetriebnahme des Produkts aufmerksam durch, um eine korrekte Bedienung zu gewährleisten.
- ◆ Andernfalls kann es zu Unfällen bzw. schweren Verletzungen kommen.



Produkt nur für den vorgesehenen Zweck verwenden

- Das Produkt darf nicht für andere als die in dieser Bedienungsanleitung genannten Zwecke verwendet werden.
- ◆ Andernfalls kann es zu Unfällen bzw. schweren Verletzungen kommen.

Keine Veränderungen am Produkt vornehmen

- An dem Produkt dürfen keine Veränderungen vorgenommen werden.
- ◆ Andernfalls kann es zu Unfällen bzw. schweren Verletzungen kommen. Funktionsfehler, die auf Veränderungen am Produkt zurückzuführen sind, fallen nicht unter die Herstellergarantie.

Produkt nur verwenden, wenn es überprüft und gewartet wurde

- Das Produkt darf nur verwendet werden, wenn es überprüft und gewartet wurde. Die Überprüfung und Wartung des Produkts muss regelmäßig durchgeführt werden.
- ◆ Andernfalls kann es zu Unfällen bzw. schweren Verletzungen kommen.

Verleihen oder Übereignen des Produkts

- Wenn Sie das Produkt verleihen, muss die ausleihende Person auch die zugehörige Bedienungsanleitung erhalten.
- Wenn Sie das Produkt einer anderen Person übereignen, muss die Bedienungsanleitung zusammen mit dem Produkt ausgehändigt werden.
- ◆ Andernfalls kann es zu Unfällen bzw. schweren Verletzungen kommen.

Vorsorge für den Fall von Verletzungen

Für den unwahrscheinlichen Fall, dass es dennoch zu Verletzungen kommt, sollten Sie folgende Dinge vorbereitet haben:

- Verbandskasten
- Hand- und Wischtücher (um etwaige Blutungen zu stoppen)
- Trillerpfeife oder Mobiltelefon (um Hilfe rufen zu können)
- ◆ Wenn Sie weder erste Hilfe leisten noch Hilfe rufen können, kann sich die Verletzung verschlimmern.

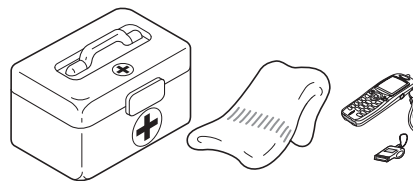

Packliste

- ♦ Die nachfolgend aufgeführten Einzelteile sind in der Verpackung enthalten.
- ♦ Überprüfen Sie nach dem Auspacken die Vollständigkeit des Inhalts.
- ♦ Wenden Sie sich an Ihren Händler, wenn Teile fehlen oder beschädigt sind.

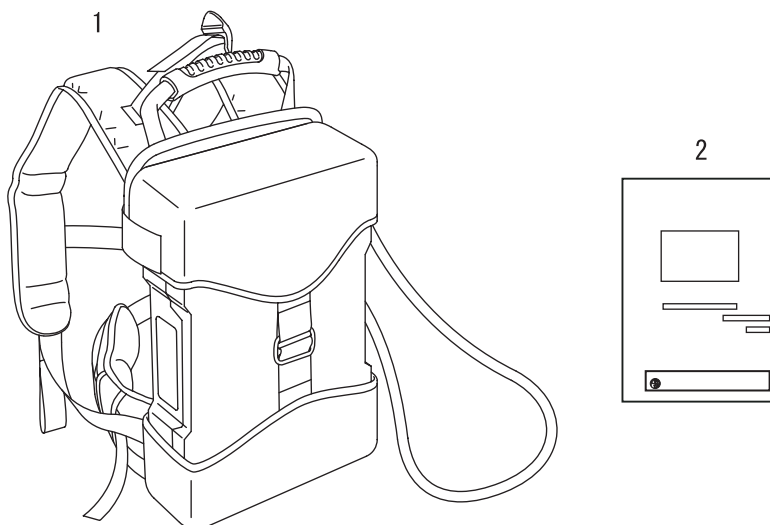

Nummer	Bezeichnung des Teils	Menge
(1)	Rucksack-Akku	1
(2)	Bedienungsanleitung	1

Beschreibung

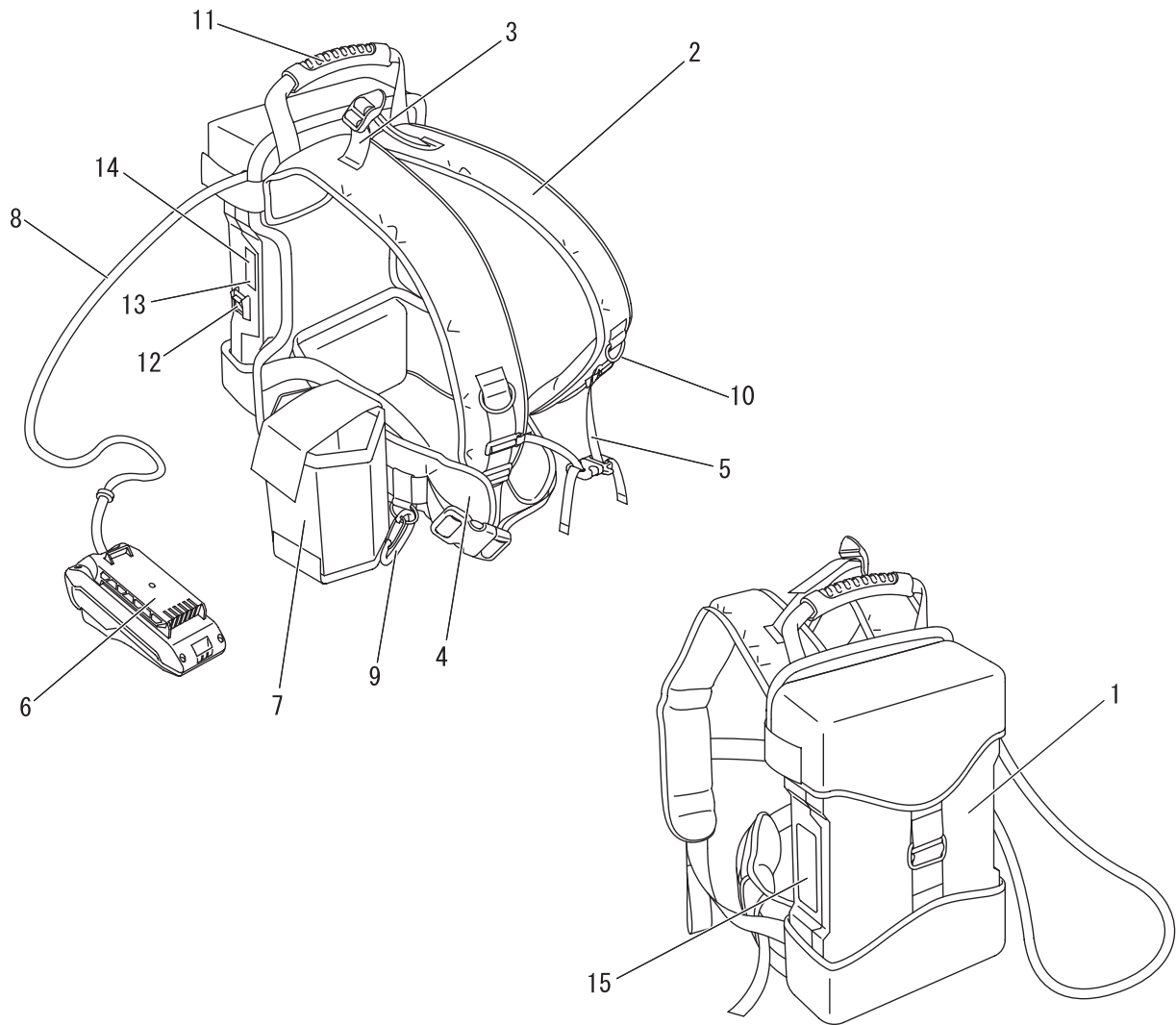

- 1. Akku
- 2. Schultergurt
- 3. Hinterer Gurt
- 4. Taillengurt
- 5. Brustgurt
- 6. Adapter
- 7. Adapterhalterung
- 8. Stromkabel

- 9. Kabelführungshaken
- 10. Ring
- 11. Tragegriff
- 12. Netzschalter
- 13. LED-Taste
- 14. LED-Anzeige
- 15. Seriennummernschild

Bevor Sie beginnen

Vorbereitung Ladung der Batterie

⚠️ WARNUNG

- Verwenden Sie nur den Akku LBP-560-900, und laden Sie diesen nur mit dem Ladegerät LCJQ-560.
- Halten Sie Ladegerät und Akku fern von Feuchtigkeit und allen Flüssigkeiten.
- Verwenden Sie das Ladegerät nicht auf leicht brennbaren Materialien (z. B. Papier, Stoff) und nicht in einer Umgebung mit erhöhter Brandgefahr.
- Bedecken Sie das Ladegerät nicht. Ist das Ladegerät bedeckt, kann es nicht kühlen.
- Verwenden Sie das Ladegerät nicht in explosiven Umgebungen, wie in der Gegenwart von entflammenden Flüssigkeiten, Gasen oder Staub. Ladegeräte können Funken verursachen, die Staub oder Rauch entzünden können – es besteht Explosionsgefahr.
- Schließen Sie das Ladegerät nur an das Netz an, wenn Spannung und Frequenz mit den Angaben auf dem Typenschild übereinstimmen.
- Schließen Sie das Ladegerät nur an eine leicht zugängliche Steckdose an.
- Stecken Sie nie Gegenstände in die Kühlschlitze des Akkus oder des Ladegeräts.
- Defekte, beschädigte oder verformte Akkus oder Ladegeräte dürfen nicht geladen oder verwendet werden.
- Der Akku und das Ladegerät dürfen nicht geöffnet, beschädigt oder fallengelassen werden.
- Aus dem Akku kann Flüssigkeit austreten, wenn er beschädigt ist oder nicht ordnungsgemäß verwendet wird. Den Hautkontakt vermeiden. Bei versehentlichem Kontakt die betroffenen Bereiche der Haut mit viel Wasser und Seife abwaschen. Wenn Flüssigkeit in die Augen gerät, die Augen nicht reiben. Spülen Sie die Augen mindestens 15 Minuten lang mit viel Wasser. Suchen Sie auch einen Arzt auf.
- Überbrücken Sie die Kontakte des Akkus oder die Klemmen des Ladegeräts nie mit Metallgegenständen (Kurzschluss).
- Schützen Sie den Akku vor direkter Sonneneinstrahlung, Hitze und offenem Feuer, und werfen Sie ihn nie in ein Feuer; es besteht Explosionsgefahr.
- Falls Rauch oder Flammen aus dem Ladegerät aufsteigen, ziehen Sie sofort den Stecker aus der Steckdose.
- Ist das Verbindungskabel beschädigt, ziehen Sie unverzüglich den Stecker aus der Steckdose, um Stromschläge zu verhindern.
- Setzen Sie den Akku nie Mikrowellen oder hohem Druck aus.
- Sichern Sie das Gerät gegen unbeabsichtigtes Starten. Nehmen Sie zum Transport und zur Lagerung des Geräts den Akku heraus. Verwenden Sie keine Metallcontainer für den Transport von Akkus.
- Um die Stolpergefahr zu beschränken, bringen Sie das Verbindungskabel so an und markieren Sie es so, dass es nicht beschädigt werden kann und keine Gefahr für andere darstellt.

HINWEIS

- Der neue Akku wird teilgeladen geliefert und muss vor dem ersten Gebrauch voll geladen werden.
- Laden Sie den Akku, wenn die Leistung nicht mehr für den Betrieb des Geräts ausreicht, oder wenn die Lampen am Akku anzeigen, dass der Akku schwach ist.
- Laden Sie den Akku bei einer Lufttemperatur zwischen 0 °C und 40 °C auf.

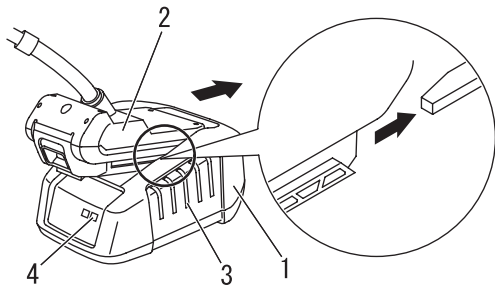

- 1. Ladegerät
- 2. Adapter
- 3. Kühlschlitze
- 4. Ladegerät-LED

1. Stecken Sie das Wechselstromkabel des Ladegeräts in die Netzsteckdose.
2. Richten Sie die Rippen am Adapter auf die Nuten am Ladegerät aus und schieben Sie den Adapter in das Ladegerät.
3. Zum Laden kann sich der Netzschalter des Akkus in AUS- oder EIN-Stellung befinden.
4. Während des normalen Ladevorgangs blinkt die Ladegerät-LED GRÜN.

WICHTIG

- Wenn das Ladegerät ein Problem erkennt, blinkt die LED ROT auf. Bringen Sie den Netzschalter des Rucksack-Akkus in Aus-Stellung, nehmen Sie den Adapter aus dem Ladegerät, reinigen Sie die Kontakte und schieben Sie den Adapter wieder in das Ladegerät. Wenn der Akku einer Temperatur ausgesetzt ist, die außerhalb des zulässigen Bereichs (0 bis 60 °C) liegt, bleibt die LED ROT.

Bevor Sie beginnen

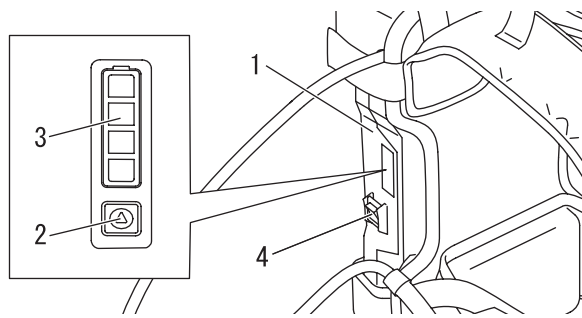

1. Akku
2. LED-Taste

3. LED-Anzeige
4. Netzschalter

5. Nach beendeter Ladung leuchtet die LED konstant GRÜN.
 - * Ein vollständig entladener Akku lädt in etwa 5,6 Stunden.
6. Prüfen Sie, ob der Akku vollständig geladen ist, indem Sie den Adapter aus dem Ladegerät nehmen, die LED-Taste drücken und die LED-Anzeige beobachten.
 - ♦ Ein blinkendes grünes Licht bedeutet, dass der Akku zu 0 % geladen ist.
 - ♦ Ein grünes Licht bedeutet, dass der Akku 1 bis 24 % Ladung hat.
 - ♦ Zwei grüne Lichter bedeuten, dass der Akku 25 bis 54 % Ladung hat.
 - ♦ Drei grüne Lichter bedeuten, dass der Akku 55 bis 79 % Ladung hat.
 - ♦ Vier grüne Lichter bedeuten, dass der Akku 80 bis 100 % Ladung hat.
7. Bringen Sie den Netzschalter des Akkus in Aus-Stellung.
8. Trennen Sie das Akkuladegerät vom Netz.

Einsetzen und Entfernen des Akkus

WARNUNG

○ Das ECHO-Akkuladegerät funktioniert, wenn der Adapter installiert ist und die Betriebsanzeige-LED leuchtet. Achten Sie darauf, dass das ECHO-Akkuladegerät richtig positioniert ist, damit Sie nicht die Kontrolle verlieren – es besteht schwere Verletzungsgefahr.

HINWEIS

- ♦ Der neue Akku wird teilgeladen geliefert und muss vor dem ersten Gebrauch voll geladen werden.

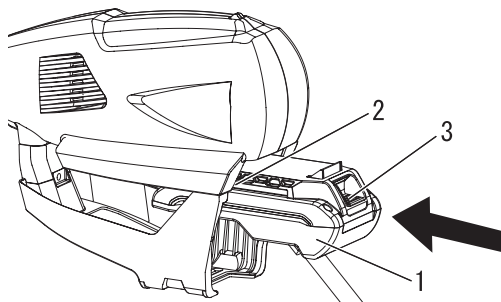

1. Adapter
2. Rippe

3. Adapterverriegelung

Einsetzen des Akkus

1. Stellen Sie sicher, dass sich der Hauptschalter und der Schalthebel des von Ihnen verwendeten ECHO-Akkuladegeräts in den jeweiligen Aus-Stellungen befinden.
2. Stellen Sie sicher, dass der Netzschalter des Rucksack-Akkus in Aus-Stellung ist.
3. Richten Sie die Rippen am Adapter auf die Nut am ECHO-Akkuladegerät aus, und schieben Sie den Adapter ein, bis die Adapterverriegelung einrastet (ein Klickgeräusch ist hörbar).

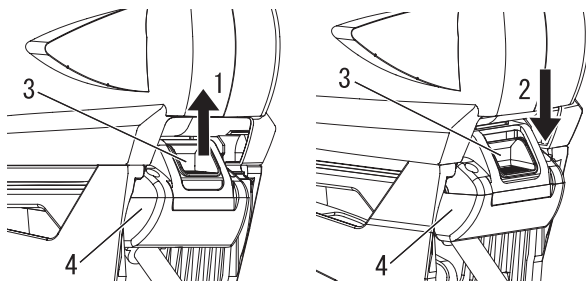

1. Eingerastet
2. Nicht eingerastet

3. Adapterverriegelung
4. Adapter

WICHTIG

Bevor Sie das elektrische Werkzeug verwenden, kontrollieren Sie, dass der Adapter ganz eingeschoben und die Adapterverriegelung eingerastet ist.

HINWEIS

- ♦ Die Adapterverriegelung rastet ein, wenn der Adapter ganz eingeschoben ist.

Bevor Sie beginnen

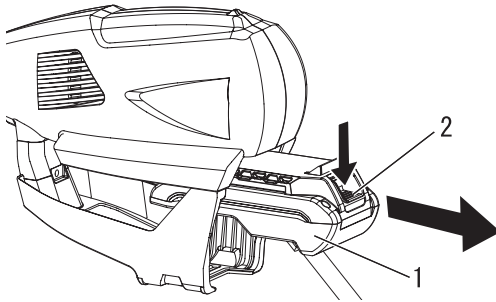

1. Adapter 2. Adapterverriegelung

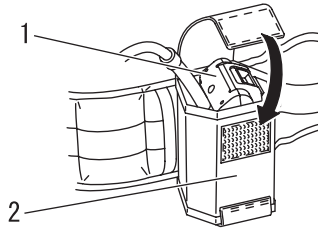

1. Adapter 2. Adapterhalterung

Entnehmen des Akkus

1. Stellen Sie sicher, dass sich der Netzschalter des Rucksack-Akkus und der Hauptschalter des elektrischen Werkzeugs in Aus-Stellung befinden.
2. Zur Entfernung des Akkus drücken Sie auf die Adapterverriegelung und schieben Sie den Adapter aus dem ECHO-Akkuwerkzeug.

3. Legen Sie den entfernten Adapter in die Adapterhalterung am Taillengurt. Wenn Sie den Adapter in die Adapterhalterung legen, achten Sie darauf, dass das Stromkabel hinten austritt, damit es sich nicht mit Ihrem Arm verheddert.

Stromkabel

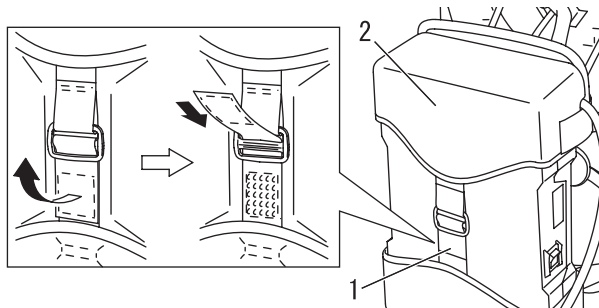

1. Gurt 2. Akkuabdeckung

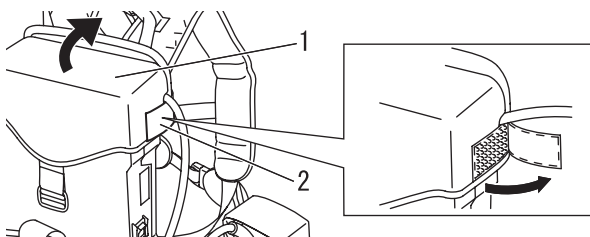

1. Akkuabdeckung 2. Gurt

Ändern des Stromkabelaustritts

Der Verwendung entsprechend können Sie auswählen, auf welcher Seite das Stromkabel heraustreten soll – rechts oder links.

1. Öffnen Sie den Klettverschluss, um den vorne zur Befestigung der Akkuabdeckung befindlichen Gurt zu lösen.

2. Lösen Sie den Gurt links und rechts an der Akkuabdeckung und heben Sie die Abdeckung an.

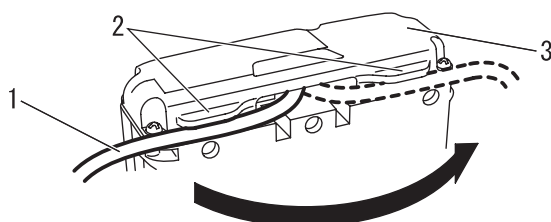

1. Stromkabel 3. Akku
2. Führung

3. Nehmen Sie das Stromkabel aus der Führung und drücken Sie es in eine Führung mit der gewünschten Austrittsrichtung.

Bevor Sie beginnen

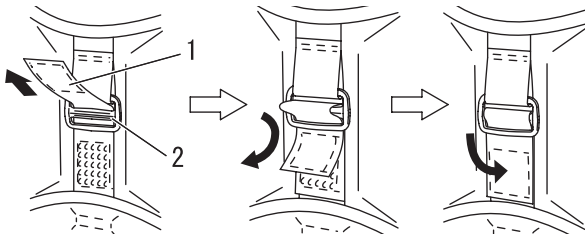

1. Gurt

2. Schnalle

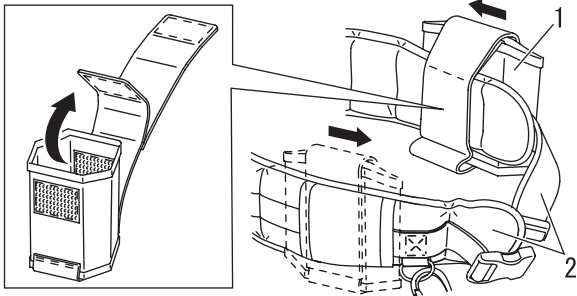

1. Adapterhalterung

2. Taillengurt

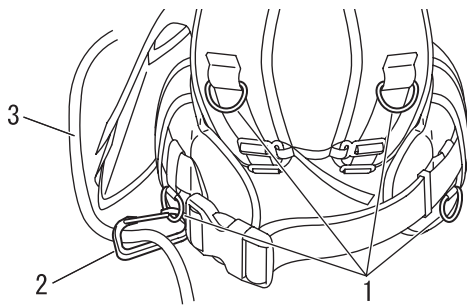

1. Haken

2. Kabelführungshaken

3. Stromkabel

Einstellen des Gurts

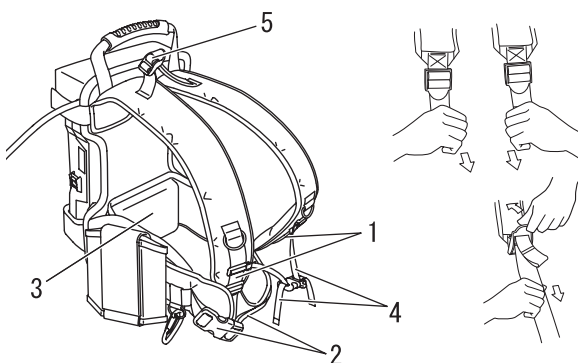

1. Schultergurt

2. Taillengurt

3. Taillenpolster

4. Brustgurt

5. Hinterer Gurt

4. Bringen Sie die Akkuabdeckung wieder korrekt an und schließen Sie die Klettverschlüsse links und rechts.
5. Schließen Sie den Gurt vorne mit dem Klettverschluss und stellen Sie dabei sicher, dass der Gurt durch die Schnalle geführt wird (siehe Abbildung).

6. Entfernen Sie die Adapterhalterung und bringen Sie sie an der Seite an, an der das Stromkabel heraustritt. Zum Entfernen öffnen Sie den innen in der Adapterhalterung befindlichen Klettverschluss.

Befestigung des Stromkabels

Das Stromkabel hat zwischen Akku und elektrischem Werkzeug eine reichliche Länge. Sichern Sie das Stromkabel, damit es nicht herunterhängt und sich am Arm oder an Zweigen verfängt oder während des Betriebs vom elektrischen Werkzeug getrennt werden kann.

1. Bringen Sie den Kabelführungshaken an einem geeigneten Haken an einer der vier gezeigten Positionen am Gurtzeug an.
2. Führen Sie das Stromkabel durch den Kabelführungshaken.

1. Lösen Sie den Taillengurt, den Schultergurt, den Brustgurt und den hinteren Gurt, bevor Sie den Rucksack anlegen.
2. Legen Sie den Rucksack an.
3. Stellen Sie die Schultergurte links und rechts so ein, dass das Taillenpolster an der Taille positioniert ist.

Ziehen: Den Gurt kürzen

Schnalle anheben: Den Gurt lösen

4. Verstellen Sie die Länge des Taillengurts und schließen Sie die Schnalle.
5. Verstellen Sie die Länge des Brustgurts und schließen Sie die Schnalle. Stellen Sie die vertikale Position des Brustgurts korrekt ein.
6. Verstellen Sie die Länge des hinteren Gurts Ihren Körpermaßen entsprechend.

HINWEIS

Der Abstand zwischen linkem und rechtem Schultergurt kann durch die Länge des Brustgurts verstellt werden, der den linken und rechten Gurt miteinander verbindet.

Starten und Stoppen

Starten des Geräts

WARNUNG

- Beachten Sie beim Starten des Geräts die Sicherheitsregeln und Hinweise für den sicheren Betrieb und die richtige Handhabung des Produkts ab der Seite 4 im Abschnitt „Sichere Verwendung des Produkts“.
- ◆ Eine Nichtbefolgung der Sicherheitsregeln kann zu Unfällen, Verletzungen oder sogar zum Tod führen.

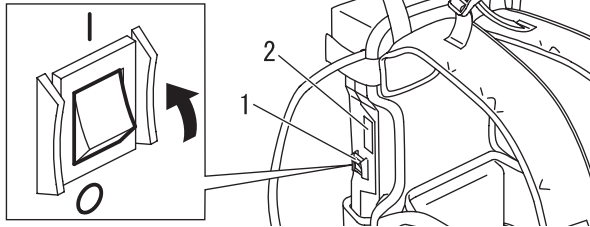

1. Netzschalter

2. LED-Anzeige

1. Bringen Sie den Netzschalter des Rucksack-Akkus in Ein-Stellung. Die LED-Anzeige leuchtet ein paar Sekunden lang.
2. Legen Sie den Rucksack an.
3. Starten Sie das Gerät gemäß den Anweisungen in der Bedienungsanleitung des von Ihnen verwendeten ECHO-Akkuwerkzeugs.

Stoppen des Geräts

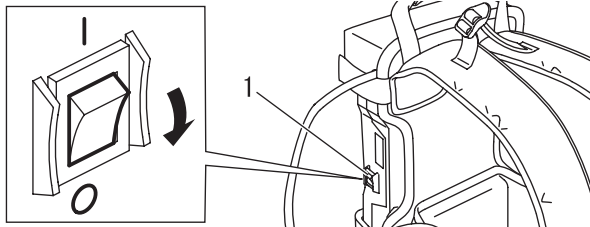

1. Netzschalter

1. Stoppen Sie das Gerät gemäß den Anweisungen in der Bedienungsanleitung des von Ihnen verwendeten ECHO-Akkuwerkzeugs.
2. Legen Sie den Rucksack ab.
3. Bringen Sie den Netzschalter des Rucksack-Akkus in Aus-Stellung.

* Wenn das Gerät nicht ausgeschaltet wird, wenn der Hauptschalter des Echo-Akkuwerkzeugs und der Netzschalter des Rucksack-Akkus in Aus-Stellung gebracht werden, ziehen Sie den Adapter vom Werkzeug ab, um die Stromversorgung zu trennen. Setzen Sie sich zur Reparatur mit einem zugelassenen ECHO-Händler in Verbindung, bevor Sie den Akku wieder verwenden.

Starten und Stoppen

Fehleranzeige

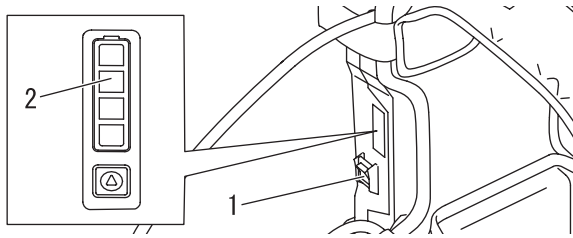

1. Netzschalter





2. LED-Lichter

- ♦ Wenn das Gerät während des Betriebs stoppt oder während des Ladevorgangs am Ladegerät ein Fehler angezeigt wird, muss geprüft werden, ob am Rucksack-Akku eine Störung vorliegt.
- ♦ Halten Sie die LED-Taste mindestens 3 Sekunden lang gedrückt, um mögliche Akkufehler anzuzeigen.
- ♦ Ergreifen Sie je nach Fehleranzeige eine passende Abhilfemaßnahme.

- ♦ Wenn am Rucksack-Akku keine Störung vorliegt, wird die verbleibende Akkuladung angezeigt.
- ♦ Die verbleibende Akkuladung wird auch dann angezeigt, wenn die LED-Taste weniger als 3 Sekunden lang gedrückt wird.
- ♦ Wenn die LED-Lichter nicht leuchten, wird der Fehler als eine Störung des Rucksack-Akkus bestimmt. Bitte wenden Sie sich an Ihren Händler.

- * Prüfen Sie vor Betätigung des Netzschalters, ob irgendein Fehler vorliegt. Nach Betätigung des Netzschalters wird ein Fehler unter Umständen nicht angezeigt.

- ♦ Wenn ein Fehler nicht angezeigt wird, weist dies auf einen Fehler des ECHO-Akkuwerkzeugs oder des Ladegeräts hin. Prüfen Sie diese in dem Fall gemäß den Anweisungen in der jeweiligen Bedienungsanleitung.

Blinkzustand der LED-Lichter	Fehlerbeschreibung	Abhilfemaßnahme
 Keines der vier Lichter leuchtet.	Interne Störung usw.	Setzen Sie sich zur Reparatur mit Ihrem Händler in Verbindung.
 Die inneren zwei Lichter blinken, die äußeren zwei Lichter leuchten nicht.	Überstromschutz	Schalten Sie den Netzschalter in Aus-Stellung und anschließend wieder in Ein-Stellung.
 Die äußeren zwei Lichter blinken, die inneren zwei Lichter leuchten nicht.	Die Temperatur des Akkus liegt innerhalb eines Bereichs, in dem ein Aufladen nicht zulässig ist.	Bringen Sie den Akku wieder auf normale Temperatur.
 Das zweite und das vierte Licht von unten blinken.	Die Temperatur des Akkus liegt innerhalb eines Bereichs, in dem ein Aufladen und Entladen nicht zulässig ist.	Kühlen Sie den Akku, bis er wieder eine normale Temperatur erreicht hat.

Betrieb Schnelllöseeinrichtung für Notfälle

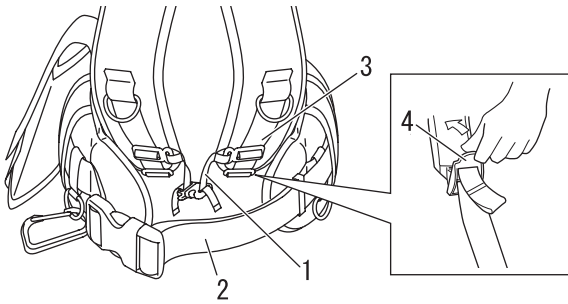

- 1. Brustgurt
- 2. Taillengurt
- 3. Schultergurt
- 4. Schnalle

1. Der Rucksack-Akku kann bei einem Notfall durch Lösen der Schnalle am Brust- und Taillengurt schnell abgelegt werden.
2. Wenn sich der Schultergurt nur schwer ablegen lässt, heben Sie die Schnalle am Schultergurt an, um den Gurt zu lösen.
3. Üben Sie diesen Vorgang, bevor Sie den Rucksack-Akku benutzen.

Beim Transport zu beachtende Vorsichtsmaßnahmen

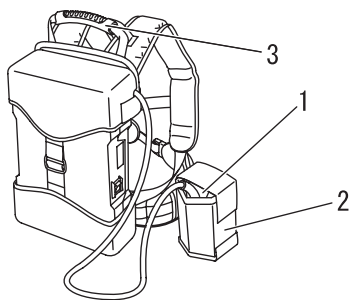

- 1. Adapter
- 2. Adapterhalterung
- 3. Tragegriff

1. Stellen Sie sicher, dass sich der Netzschalter in Aus-Stellung befindet, und nehmen Sie den Adapter aus dem elektrischen Werkzeug.
2. Legen Sie den Adapter in die Adapterhalterung am Taillengurt. Achten Sie darauf, dass das Stromkabel hinten austritt.
3. Tragen Sie den Rucksack-Akku auf Ihrem Rücken oder am oberen Tragegriff.
4. Achten Sie darauf, dass das Stromkabel beim Transport des Akkus nicht an irgendwelchen Gegenständen in der Nähe hängen bleibt.

Adapterhalterung

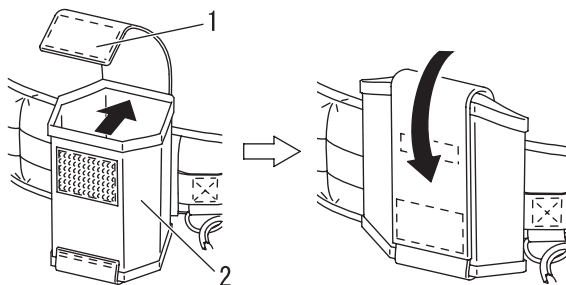

- 1. Fallschutzgurt
- 2. Adapterhalterung

1. Mit dem Fallschutzgurt können Sie verhindern, dass der Adapter aus der Adapterhalterung herausfallen kann.
2. Bei Nichtverwendung der Adapterhalterung legen Sie diese zusammen und sichern Sie sie mit dem Fallschutzgurt, damit sie während des Betriebs des Werkzeugs nicht stört.

Wartung und Pflege

Wartungsrichtlinien

Komponente	Wartung	Seite	Vor der Verwendung	Monatlich
Adapter	Überprüfen / reinigen	18	•	
Stromkabel	Überprüfen	18	•	
Akku	Überprüfen / reinigen / laden	18	•	

WICHTIG

Angegeben sind die maximalen Zeitabstände. Die Häufigkeit der erforderlichen Wartungsarbeiten richtet sich nach der tatsächlichen Beanspruchung und Ihrer Erfahrung.

Wartung und Pflege

Bei Fragen oder Problemen wenden Sie sich bitte an Ihren ECHO-Händler.

Reinigung des Adapters und des Anschlussfachs

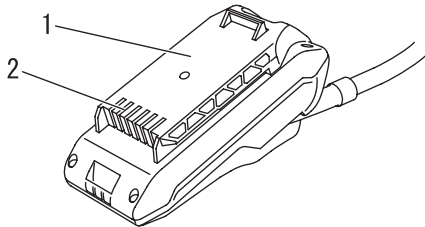

1. Adapter

2. Anschlussfach

⚠️ WARNUNG

○ **Stromschlag- und Brandgefahr.** Verwenden Sie zum Reinigen des Akkus und des Anschlussfachs keine leitenden Materialien.

1. Bringen Sie den Hauptschalter des ECHO-Akkuwerkzeugs und den Netzschalter des Rucksack-Akkus in Aus-Stellung.
2. Drücken Sie die Adapterverriegelung zur Freigabe und schieben Sie den Adapter aus dem ECHO-Akkuwerkzeug.
3. Entfernen Sie Schmutz von Adapter und Anschlussfach mit Druckluft oder einer weichen Bürste.

Stromkabel

1. Prüfen Sie das Stromkabel und den Kabelschutz auf mögliche Schäden. Bei einer Beschädigung wenden Sie sich bitte an Ihren ECHO-Händler.

Akku

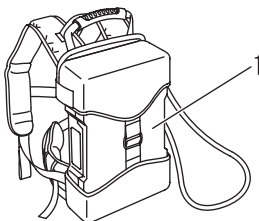

1. Akku

1. Prüfen Sie, ob Risse vorhanden sind oder Flüssigkeit austritt.
2. Wischen Sie den Akku nicht mit Benzin oder Chemikalien ab.
3. Waschen Sie den Akku nicht in Wasser.
4. Wenden Sie sich bei einer Beschädigung an Ihren Händler, da eine weitere Verwendung gefährlich sein könnte.

Fehlerbehebung

Problem	Ursache	Lösung
Die roten LED-Leuchten des Ladegeräts blinken während des Ladens.	<ul style="list-style-type: none"> ♦ Fehler im Rucksack-Akku 	<ul style="list-style-type: none"> ♦ Wenden Sie sich an Ihren ECHO-Händler.
Die roten LED-Leuchten des Ladegeräts leuchten während des Ladens auf.	<ul style="list-style-type: none"> ♦ Temperatur des Rucksack-Akkus zu hoch oder zu niedrig 	<ul style="list-style-type: none"> ♦ Kühlen Sie den Rucksack-Akku.
Die roten LED-Leuchten des Ladegeräts leuchten während des Ladens nicht auf.	<ul style="list-style-type: none"> ♦ Stecker nicht mit der Steckdose verbunden ♦ Adapter nicht ordnungsgemäß installiert ♦ Schlechter Kontakt 	<ul style="list-style-type: none"> ♦ Stecken Sie das Ladegerät ein. ♦ Prüfen Sie, ob der Adapter korrekt eingelegt wurde. ♦ Bauen Sie den Adapter mit gereinigten Kontakten wieder ein.
Gerät lässt sich nicht einschalten	<ul style="list-style-type: none"> ♦ Adapter nicht ordnungsgemäß installiert ♦ EIN-/AUS-Schalter des Rucksack-Akkus ist ausgeschaltet. 	<ul style="list-style-type: none"> ♦ Prüfen Sie, ob der Adapter korrekt eingelegt wurde. ♦ EIN-/AUS-Schalter des Rucksack-Akkus ist eingeschaltet.
Gerät läuft nicht, obwohl es eingeschaltet ist	<ul style="list-style-type: none"> ♦ Rucksack-Akku entladen ♦ Temperatur des Rucksack-Akkus zu hoch oder zu niedrig ♦ Geräteelektronik zu heiß 	<ul style="list-style-type: none"> ♦ Laden Sie den Rucksack-Akku. ♦ Kühlen Sie den Rucksack-Akku. ♦ Schalten Sie das Gerät aus, und lassen Sie das Gerät abkühlen.
Laufzeit ist zu kurz	<ul style="list-style-type: none"> ♦ Unzureichende Ladung des Rucksack-Akkus ♦ Bei niedriger Temperatur geladen oder entladen 	<ul style="list-style-type: none"> ♦ Vollständige Ladung des Rucksack-Akkus ♦ Bei einer nahezu normalen Temperatur geladen oder entladen

- ♦ Für die Überprüfung und Wartung sind entsprechende Fachkenntnisse erforderlich. Wenn Sie das Produkt nicht selbst überprüfen, warten oder instand setzen können, wenden Sie sich an Ihren ECHO-Händler. Versuchen Sie nicht, das Produkt zu zerlegen.
- ♦ Bei Problemen oder Störungen, die nicht in der obigen Tabelle genannt werden, wenden Sie sich an Ihren Händler.
- ♦ Verwenden Sie nur Original-Ersatzteile und -Verbrauchsprodukte, die für das Produkt zugelassen sind. Die Verwendung von Teilen anderer Hersteller oder nicht zugelassener Produkte kann zu Fehlfunktionen führen.

Wartung und Pflege

LAGERUNG

WARNUNG

Lagern Sie das Gerät nicht in einem Raum, in dem sich brennbare Dämpfe sammeln können.
Es besteht Brandgefahr.

Gehen Sie folgendermaßen vor, wenn Sie das Produkt lange Zeit lagern möchten:

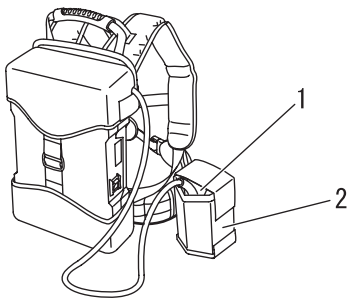

1. Adapter

2. Adapterhalterung

1. Stellen Sie sicher, dass sich der Hauptschalter des ECHO-Akkuwerkzeugs und der Netzschalter des Rucksack-Akkus in Aus-Stellung befinden.
2. Nehmen Sie den Adapter aus dem ECHO-Akkuwerkzeug.
3. Prüfen und reinigen Sie ihn.
4. Bewahren Sie den Adapter in der Adapterhalterung auf.
5. Wählen Sie für die Lagerung einen trockenen, staubfreien und für Kinder unzugänglichen Ort.
6. Die Lagerung soll bei Temperaturen zwischen -10 °C und 40 °C erfolgen.
7. Wenn der Akku länger als ein Jahr nicht verwendet wurde, laden Sie diesen auf, bis zwei LED-Lichter am Akku leuchten.

Angaben zur korrekten Lagerung des ECHO-Akkuwerkzeugs und des LCJQ-560 Ladegeräts können Sie den jeweiligen Bedienungsanleitungen entnehmen.

Entsorgung



- ♦ Auf den größeren Kunststoffteilen des Produkts befindet sich jeweils eine Kennzeichnung (Code) des Werkstoffs. Diese Codes beziehen sich auf die folgenden Werkstoffe; entsorgen Sie diese Kunststoffteile unter Einhaltung der gesetzlichen Vorschriften Ihres Landes.

Kennzeichnung	Werkstoff
>PA6-GF<	Nylon 6 – Glasfaser
>PP-GF<	Polypropylen – Glasfaser
>PE-HD<	Polyethylen

- ♦ Der Akku enthält Lithium. Nur an den dafür vorgesehenen Sammelstellen entsorgen.
- ♦ Lithium-Ionen-Akkus müssen korrekt entsorgt werden.
- ♦ Wenn Sie Fragen zur korrekten Entsorgung von Altöl oder Kunststoffteilen haben, setzen Sie sich bitte mit Ihrem ECHO-Fachhändler in Verbindung.

Technische Daten

		LBP-560-900
Gewicht: (inklusive Adapter)		
mit Gurtzeug	kg	9,4
ohne Gurtzeug	kg	8,2
Akku:		
Typ		Li-Ion-Akku
Akkuspannung	V	50,4
Bemessungskapazität	Wh	787 (typisch 840)
Ladegerät:		
Ladegerät		LCJQ-560
Ladegerättyp		CCCV
Ladegeräteingangsspannung	V	AC 220 – 240
Ladedauer (von leer bis voll)		Ca. 5,6 Stunden

Änderungen der technischen Daten vorbehalten.

Von ECHO zugelassenes Akkuwerkzeug

Klassifizierung	Modellbezeichnung
RASENTRIMMER	DSRM-300
TRAGBARE MOTORHECKENSCHERE	DHC-200
LAUBBLÄSER	DPB-600

Konformitätserklärung

Der unterzeichnete Hersteller:

YAMABIKO CORPORATION
7-2 SUEHIROCHO 1-CHOME
OHME, TOKIO 198-8760
JAPAN

Diese Konformitätserklärung wird unter der alleinigen Verantwortung des Herstellers erstellt.

erklärt, dass das nachstehend spezifizierte neue Gerät:

RUCKSACKBATTERIE

Marke: ECHO
Typ: LBP-560-900

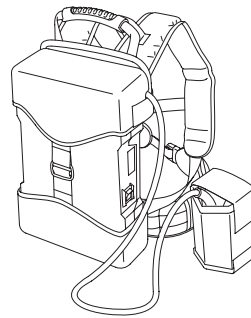

Folgendes erfüllt:

- * Anforderungen der Richtlinie **2014/30/EU** (Verwendung der harmonisierten Norm **EN 55014-1: 2006+A2: 2009+A2: 2011, EN 55014-2: 2015** (Kategorie III))

Seriennummer 35001001 bis 35100000

Tokio, 1. Dezember 2016

YAMABIKO CORPORATION

Masayuki Kimura

Masayuki Kimura

**Hauptabteilungsleiter
Abteilung
Qualitätssicherung**

Der Dokumentenbevollmächtigte in Europa, welcher autorisiert ist, die technischen Daten zusammenzustellen.

Unternehmen: Atlantic Bridge Limited

Adresse: Atlantic House, PO Box 4800,

Earley, Reading RG5 4GB, Vereinigtes Königreich

Herr Philip Wicks

NOTIZEN

YAMABIKO CORPORATION

7-2 SUEHIROCHO 1-CHOME, OHME, TOKIO 198-8760, JAPAN

TELEFON: 81-428-32-6118. FAX: 81-428-32-6145.



X750-028 29 1

X750 816-250 1



IT ITALIANO
(Istruzioni originali)

MANUALE PER L'OPERATORE

BATTERIA A ZAINO LBP-560-900



AVVERTENZA

LEGGERE E SEGUIRE ATTENTAMENTE LE ISTRUZIONI PER LAVORARE IN CONDIZIONI DI MASSIMA SICUREZZA. LA MANCATA OSSERVANZA DELLE ISTRUZIONI POTREBBE PROVOCARE LESIONI GRAVI.

Informazioni importanti

Si raccomanda di leggere il manuale per l'operatore prima di utilizzare questo prodotto.

○ Tipologia di impiego del prodotto

- ♦ Questo prodotto è una batteria che può essere usata con utensili elettrici ricaricabili ECHO.
- ♦ Questo prodotto è stato progettato per essere utilizzato in combinazione con utensili elettrici ricaricabili ECHO.
- ♦ Questo prodotto è compatibile con i prodotti che possono essere utilizzati con i pacchi batterie ECHO, LBP-560-100 e LBP-560-200.
- ♦ Non utilizzare caricatori diversi da ECHO LCJQ-560.
- ♦ Non utilizzare l'attrezzo per impieghi differenti da quelli per i quali è progettato.

○ Utenti del prodotto

- ♦ Prima di utilizzare questo prodotto leggere attentamente e familiarizzare con il contenuto del manuale per l'operatore.
- ♦ Non utilizzare questo prodotto senza aver prima letto attentamente il manuale per l'operatore, non utilizzare il prodotto in condizioni debilitate a causa di raffreddore o stanchezza o in condizioni fisiche e psicologiche non ottimali; inoltre vietare l'uso ai bambini.
- ♦ Tenere presente che l'operatore o l'utente è responsabile di eventuali rischi o incidenti provocati ad altre persone o alle proprietà altrui.

○ Informazioni sul manuale per l'operatore

- ♦ Questo manuale contiene informazioni necessarie per il funzionamento e la manutenzione del prodotto. Si raccomanda di attentamente il manuale, familiarizzando con il contenuto.
- ♦ Tenere sempre il manuale in un luogo facilmente accessibile.
- ♦ Se il manuale viene smarrito o danneggiato e non può essere consultato, acquistarne uno nuovo presso il rivenditore ECHO.
- ♦ Le unità di misura utilizzate in questo manuale sono espresse in conformità al sistema internazionale. Le cifre riportate tra parentesi sono valori di riferimento e in alcuni casi ci potrebbero essere lievi errori di conversione.

○ Prestito o cessione del prodotto

- ♦ In caso di prestito o cessione del prodotto descritto in questo manuale, consegnare alla persona che lo riceve in prestito e che dovrà utilizzarlo anche il manuale per l'operatore. Se si cede o vende il prodotto a terzi, consegnare anche il manuale dell'operatore assieme al prodotto.

○ Richieste

- ♦ Per ricevere ulteriori informazioni sul prodotto, per l'acquisto di articoli di consumo, per riparazioni e altre eventuali richieste, contattare il proprio rivenditore ECHO.

○ Avvisi

- ♦ Il contenuto di questo manuale può essere modificato senza preavviso per renderlo conforme a eventuali aggiornamenti del prodotto. Al fine di illustrare con maggiore chiarezza le spiegazioni sul prodotto, alcune illustrazioni potrebbero essere differenti da quelle del prodotto reale.
- ♦ Questo prodotto richiede l'assemblaggio di alcune parti.
- ♦ Consultare il proprio rivenditore ECHO per ulteriori chiarimenti.

AVVERTENZA

Questo prodotto è progettato in modo specifico per essere utilizzato con utensili elettrici ricaricabili ECHO. L'installazione e l'uso su altri modelli, marchi o tipi di utensili elettrici non è approvato da ECHO. L'uso di modelli non approvati può danneggiare l'attrezzatura e causare incidenti, lesioni gravi o la morte. Non consentire a persone che non hanno ricevuto un idoneo addestramento o istruzioni di utilizzare l'unità.

Leggere e rispettare tutte le istruzioni relative alla sicurezza elencate nel presente manuale, nel manuale dell'utensile elettrico ricaricabile e nel manuale del caricabatterie LCJQ-560.

Produttore

YAMABIKO CORPORATION

7-2 SUEHIROCHO 1-CHOME, OHME, TOKYO 198-8760, GIAPPONE

Rappresentante autorizzato in Europa

Atlantic Bridge Limited

Atlantic House, PO Box 4800, Earley, Reading RG5 4GB, Regno Unito

Per un uso sicuro del prodotto	4
Messaggi di avviso	4
Altri indicatori	4
Simboli	4
Gestione del prodotto	5
Contenuto della confezione	9
Descrizione	10
Prima di iniziare	11
Preparazione	11
Avviamento e arresto	15
Avvio dell'unità	15
Arresto dell'unità	15
Visualizzazione degli errori	16
Funzionamento	17
Funzionamento	17
Manutenzione e cura	18
Guida alla manutenzione	18
Manutenzione e cura	18
Problemi tecnici	19
Rimessaggio	20
Smaltimento	20
Caratteristiche tecniche	21
Dichiarazione di conformità	22

Per un uso sicuro del prodotto

Leggere questa sezione prima di utilizzare il prodotto.

○ Le precauzioni descritte in questa sezione contengono importanti informazioni per la sicurezza. Si raccomanda di seguirle scrupolosamente.

○ Leggere anche le precauzioni presenti all'interno del manuale.

Il testo seguito da un contrassegno [a forma di rombo] descrive le potenziali conseguenze che si potrebbero verificare in caso di mancata osservanza delle precauzioni.

Messaggi di avviso

Situazioni in cui c'è il rischio di causare lesioni fisiche all'utente e ad altre persone sono indicate in questo manuale e sul prodotto, con le seguenti avvertenze. Leggerle e osservarle sempre per lavorare in condizioni di massima sicurezza.

<p>⚠ PERICOLO</p> <p>Questo simbolo accompagnato dalla parola "PERICOLO" richiama l'attenzione su un'azione o una condizione che potrebbe causare infortuni gravi o la morte di utenti o di persone presenti.</p>	<p>⚠ AVVERTENZA</p> <p>Questo simbolo accompagnato dalla parola "AVVERTENZA" richiama l'attenzione su un'azione o una condizione che potrebbe causare lesioni gravi o la morte di utenti o di persone presenti.</p>	<p>⚠ ATTENZIONE</p> <p>"ATTENZIONE" indica una situazione potenzialmente pericolosa che, se non evitata, potrebbe causare lesioni minori o moderate.</p>
---	---	--

Altri indicatori

Oltre alle avvertenze, questo manuale utilizza i seguenti simboli esplicativi:

	<p>Il cerchietto barrato sta ad indicare che quanto è illustrato è proibito.</p>	<p>NOTA</p> <p>Il messaggio qui riportato fornisce consigli per l'uso, la cura e la manutenzione del prodotto.</p>	<p>IMPORTANTE</p> <p>Il testo incorniciato, caratterizzato dalla parola "IMPORTANTE", contiene informazioni importanti riguardo l'uso, il controllo, la manutenzione e il rimessaggio del prodotto descritto in questo manuale.</p>
--	--	---	---

Simboli

In questo manuale e sul prodotto sono riportati alcuni simboli esplicativi. Accertarsi di aver ben compreso il significato di tutti i simboli.

Forma del simbolo	Descrizione / applicazione del simbolo	Forma del simbolo	Descrizione / applicazione del simbolo
	Leggere attentamente il manuale per l'operatore		Non utilizzare mani sotto la pioggia o in ambienti umidi
	Protezione/allarme		Prestare attenzione nelle aree ad alta temperatura
	Attenzione alle scosse elettriche		Protezione ambientale!
	Arresto		

Per un uso sicuro del prodotto

Gestione del prodotto

Avvisi di sicurezza generici per gli utensili elettrici

AVVERTENZA

Leggere tutti gli avvisi di sicurezza e le istruzioni.

La mancata osservanza di avvisi e istruzioni può causare scosse elettriche, incendi e/o gravi infortuni.

Conservare avvisi e istruzioni per un eventuale utilizzo futuro.

Il termine "utensile elettrico", riportato negli avvisi, fa riferimento ad attrezzi alimentati mediante un cavo di alimentazione collegato alla rete elettrica, oppure ad attrezzi privi di cavo e alimentati a batteria.

Sicurezza dell'area di lavoro

○ L'area di lavoro deve essere pulita e ben illuminata.

◆ Le aree di lavoro sporche o disordinate accrescono il rischio di incidenti.

○ Non utilizzare gli utensili elettrici in atmosfere esplosive, come gli ambienti saturi di liquidi, gas o polveri infiammabili.

◆ Gli utensili elettrici generano scintille, che possono incendiare polveri o fumi infiammabili.

○ Tenere i bambini e le persone circostanti a distanza di sicurezza durante l'uso di un utensile elettrico.

◆ Le distrazioni possono causare perdite di controllo dell'utensile.

Sicurezza elettrica

○ La spina di alimentazione dell'utensile elettrico deve corrispondere a quella della relativa presa di alimentazione. Non modificare mai la spina, in alcun modo. Non utilizzare alcun tipo di adattatore con gli utensili elettrici dotati di messa a terra (massa).

◆ L'uso di spine e prese non modificate minimizza i rischi di scosse elettriche.

○ Evitare il contatto tra parti del corpo e superfici dotate di collegamento di messa a terra, come tubazioni, radiatori, fornelli e refrigeratori.

◆ Il contatto tra parti del corpo e oggetti con collegamento di terra può accrescere il rischio di scosse elettriche.

○ Evitare di utilizzare gli utensili elettrici sotto la pioggia o in ambienti umidi.

◆ L'acqua che penetra all'interno degli utensili elettrici accresce il rischio di scosse elettriche.

○ Evitare di sottoporre il cavo di alimentazione a sollecitazioni e stress meccanico. Non utilizzare il cavo di alimentazione per trascinare, tirare o scollegare l'utensile elettrico dalla presa di alimentazione. Tenere il cavo di alimentazione a distanza di sicurezza da fonti di calore, oli, bordi affilati o parti in movimento.

◆ I cavi di alimentazione danneggiati o attorcigliati accrescono il rischio di scosse elettriche.

○ Durante l'utilizzo di un'utensile elettrico all'aperto, utilizzare cavi di prolunga adatti all'uso in ambienti esterni.

◆ L'uso di cavo idonei all'uso in ambienti esterni riduce il rischio di scosse elettriche.

○ Qualora fosse necessario utilizzare l'utensile elettrico in ambienti umidi, utilizzare una sorgente di alimentazione protetta da un interruttore automatico differenziale (GFCI).

◆ L'uso di un interruttore GFCI riduce il rischio di scosse elettriche.

Sicurezza personale

○ Mantenersi sempre vigili, assicurandosi di avere sempre il controllo di ciò che si sta facendo, operando sempre in base a norme di buon senso e ragionevolezza nell'uso dell'utensile elettrico. Non azionare l'utensile elettrico in condizioni di stanchezza o sotto l'effetto di alcol, droghe o farmaci.

◆ Durante l'uso degli utensili elettrici, basta un momento di distrazione per incorrere in gravi infortuni.

○ Utilizzare dotazioni di protezione personali adeguate. Indossare sempre protezioni per gli occhi.

◆ Le attrezzature di protezione come mascherine antipolvere, scarponi con soles antiscivolo, elmetti di protezione o protezioni acustiche in base alle condizioni di lavoro specifiche, consente di ridurre il rischio di infortuni.

○ Prevenzione delle accensioni accidentali. Assicurarsi che l'interruttore sia sempre in posizione "OFF", prima di procedere al collegamento dell'utensile alla sorgente di alimentazione e/o prima di inserire il pacco batterie, nonché prima di sollevare o trasportare l'utensile.

◆ Trasportare gli utensili elettrici mentre si tiene il dito sull'interruttore, oppure la pressione casuale e immotivata degli interruttori di accensione di utensili elettrici alimentati può causare incidenti.

○ Rimuovere qualunque chiave o attrezzo di regolazione prima di accendere l'utensile elettrico.

◆ La presenza di chiavi o attrezzi collegati alle parti rotanti dell'utensile elettrico può causare gravi infortuni.

○ Non sporgersi. Mantenere sempre una postura di lavoro stabile e bilanciata.

◆ Ciò garantirà un migliore controllo dell'utensile elettrico anche nelle situazioni impreviste.

○ Utilizzare indumenti di tipo corretto. Non indossare indumenti larghi o gioielli. Tenere capelli, indumenti e guanti a distanza di sicurezza dalle parti in movimento.

◆ Indumenti larghi, gioielli, e capelli lunghi potrebbero restare impigliati tra le parti in movimento.

○ Se gli utensili sono dotati di attacchi per il collegamento a sistemi di estrazione e raccolta polveri, assicurarsi che tali accessori siano collegati e utilizzati correttamente.

◆ L'uso di un sistema di raccolta polveri può ridurre i rischi associati all'inalazione di polveri.

L'intensità delle vibrazioni durante l'uso dell'utensile elettrico può variare rispetto al valore totale dichiarato. Tale intensità varia in base al modo in cui l'utensile viene adoperato. Pertanto, è necessario stabilire misure di sicurezza in grado di proteggere l'operatore che siano basate su una stima del livello di esposizione effettivo nelle condizioni di lavoro reali (tenendo anche in considerazione tutte le fasi del ciclo operativo, come gli intervalli di tempo durante i quali l'utensile è spento e quando questo è acceso ma non in uso, oltre al solo tempo di utilizzo netto).

Per un uso sicuro del prodotto

AVVERTENZA

Utilizzo e cura dell'utensile elettrico

- **Evitare di utilizzare l'utensile elettrico sotto sforzo. Utilizzare sempre l'utensile elettrico adatto al tipo di operazione da effettuare.**
- ◆ L'uso di un utensile elettrico adeguato consentirà di eseguire il lavoro in maniera ottimale e in piena sicurezza, dato che questo funzionerà nelle condizioni ideali per le quali è stato progettato.
- **Non utilizzare l'utensile elettrico se l'interruttore di alimentazione è danneggiato.**
- ◆ Qualsiasi utensile elettrico che non può essere controllato costituisce un pericolo e pertanto l'utensile elettrico dovrà essere riparato al più presto possibile.
- **Scollegare la spina dalla presa di alimentazione e/o estrarre la batteria dall'alloggiamento, prima di effettuare qualunque tipo di regolazione, sostituire accessori o conservare gli utensili elettrici quando questi sono inutilizzati.**
- ◆ Tali misure preventive riducono il rischio di accensioni accidentali dell'utensile elettrico.
- **Gli utensili elettrici non utilizzati devono essere conservati lontano dalla portata dei bambini. È inoltre necessario evitare che l'utensile venga utilizzato da persone che non hanno familiarità con il suo utilizzo e con il presente manuale di istruzioni.**
- ◆ Gli utensili elettrici possono costituire un pericolo quando utilizzati da utenti non adeguatamente addestrati.
- **Manutenzione degli utensili elettrici. Ispezionare l'utensile elettrico per evidenziare eventuali disallineamenti o parti mobili deformate, danneggiate o qualunque altra condizione che possa influire sul corretto funzionamento dell'utensile elettrico. Gli utensili elettrici danneggiati devono essere riparati prima dell'uso.**
- ◆ Numerosi incidenti sono causati proprio dall'uso di utensili elettrici in cattivo stato di manutenzione.
- **Tenere gli attrezzi da taglio affilati e puliti.**
- ◆ Gli attrezzi da taglio tenuti in buono stato di manutenzione, con le lame correttamente affilate, sono meno propensi a piegarsi e sono quindi più facili da controllare.
- **Utilizzare gli utensili elettrici, accessori e punte in conformità con le istruzioni riportate in questo manuale, tenendo sempre in considerazione le condizioni operative e il tipo di lavoro da eseguire.**
- ◆ L'utilizzo di utensili elettrici per effettuare operazioni di tipo differente da quello per cui tali utensili sono progettati causa situazioni pericolose.

Utilizzo e cura della batteria

- **Ricaricare solo utilizzando il caricabatterie specificato dal produttore.**
- ◆ Un caricabatterie indicato per un determinato tipo di batteria può causare incendi se utilizzato con batterie di tipo differenti.
- **Utilizzare gli utensili elettrici solo con batterie del tipo specificato.**
- ◆ L'uso di batterie di tipo differente può causare incendi e infortuni.
- **Quando il pacco batterie non viene utilizzato, tenerlo a distanza di sicurezza da oggetti metallici, come graffette, monete, chiavi, chiodi, viti o altri elementi metallici di piccole dimensioni, che potrebbero causare falsi contatti con i terminali della batteria.**
- ◆ Un eventuale contatto accidentale tra i due poli della batteria potrebbe causare ustioni e incendi.
- **In caso di utilizzi estremi, la batteria potrebbe essere soggetta perdite di liquido. In tal caso, di raccomanda di evitare il contatto con tale liquido. In caso di contatto accidentale con il liquido della batteria, risciacquare l'area interessata con acqua. In caso di contatto con gli occhi, risciacquare con acqua e consultare un medico.**
- ◆ Il liquido che fuoriesce dalla batteria può causare irritazioni e ustioni.

Manutenzione

- **L'utensile elettrico deve essere riparato da un tecnico riparatore specializzato, utilizzando solo parti originali.**
- ◆ Ciò consente di garantire una corretta manutenzione dell'utensile elettrico.

Per un uso sicuro del prodotto

Avvertenze relative alla sicurezza del pacco batterie

AVVERTENZA

- | | |
|---|--|
| <ul style="list-style-type: none">○ È importante osservare le seguenti informazioni e avvisi.○ Leggere e familiarizzare sempre con le istruzioni riportate nel manuale operatore DELL'UTENSILE ELETTRICO RICARICABILE ECHO utilizzato con questo pacco batterie.○ Non aprire, schiacciare, riscaldare a temperature superiori ai 60 °C o incenerire. Può rappresentare un rischio di incendio, esplosione o ustioni.○ Seguire tutte le istruzioni relative alla sicurezza.○ Usare questo pacco batterie solo con L'UTENSILE ELETTRICO RICARICABILE ECHO.○ Caricare il pacco batterie prima dell'uso.○ Non tentare mai di caricare o utilizzare un pacco batterie difettoso, danneggiato o deformato.○ Tenere il pacco batterie lontano dalla portata dei bambini.○ Proteggere l'unità da eventuali avviamenti non intenzionali.○ Rimuovere l'adattatore dall'unità prima del trasporto o dello stoccaggio dell'unità.○ Proteggere dalla pioggia.○ Non immergere in sostanze liquide.○ Evitare l'esposizione alla luce solare diretta, al calore o alle fiamme vive.○ Il pacco batterie deve essere utilizzato e stoccato in ambienti con temperature comprese tra -10 °C e +40 °C.○ Non esporre il pacco batterie a microonde o ad alte pressioni.○ Non inserire mai oggetti di alcun tipo nelle griglie di raffreddamento del pacco batterie e dell'adattatore. | <ul style="list-style-type: none">○ Non ponticellare (cortocircuitare) i contatti del pacco batterie e dell'adattatore con oggetti metallici, poiché ciò potrebbe provocarne il danneggiamento.○ Quando non in uso, il pacco batterie deve essere tenuto a distanza dagli oggetti metallici (come gioielli, chiodi o monete).○ Non trasportare il caricabatterie in un contenitore metallico.○ Il pacco batterie può essere soggetto a perdite di fluido quando danneggiato o se non viene utilizzato correttamente. Evitare il contatto con la pelle, in quanto tale liquido può causare irritazioni cutanee e gravi ustioni chimiche. In caso di contatto accidentale, sciacquare abbondantemente le aree cutanee interessate con acqua e sapone. In caso di contatto del liquido con gli occhi, non strofinare. Sciacquare abbondantemente gli occhi con acqua per almeno 15 minuti. Richiedere inoltre assistenza medica.○ NON effettuare saldature sul pacco batterie.○ NON invertire i poli o i terminali delle batterie.○ NON invertire la carica o invertire la posizione di inserimento della batteria.○ Tenere la batteria a debita distanza da eventuali detriti infiammabili.○ Evitare che la batteria subisca forti impatti e non colpirla con oggetti duri.○ Cessare di utilizzare la batteria quando si verifica un incidente insolito, come l'emissione di cattivi odori e la generazione di calore, durante l'uso, la ricarica o lo stoccaggio della stessa. Esiste il rischio di esplosione o incendio.○ Imballare con cura la batteria durante il trasporto per impedire lo spostamento della batteria.○ Non pulire la batteria con la benzina o con sostanze chimiche.○ Se il cavo di alimentazione si rompe, portare immediatamente l'interruttore di alimentazione su OFF e contattare il proprio rivenditore per la riparazione del componente. |
|---|--|

Per un uso sicuro del prodotto

Precauzioni generali

AVVERTENZA

Manuale per l'operatore

- Per un corretto funzionamento del prodotto, prima di utilizzarlo leggere attentamente il manuale per l'operatore.
- ◆ La mancata osservanza di queste precauzioni potrebbe causare un incidente o lesioni gravi.



Non utilizzare il prodotto per eseguire lavori diversi da quelli per cui è stato progettato

- Non utilizzare il prodotto per eseguire lavori diversi da quelli descritti nel manuale dell'operatore.
- ◆ La mancata osservanza di queste precauzioni potrebbe causare un incidente o lesioni gravi.

Non modificare il prodotto

- Non modificare il prodotto.
- ◆ La mancata osservanza di queste precauzioni potrebbe causare un incidente o lesioni gravi. Qualsiasi guasto causato da modifiche apportate al prodotto non sarà coperta dalla garanzia del produttore.

Non utilizzare il prodotto senza aver effettuato prima il controllo e la manutenzione

- Non utilizzare il prodotto senza aver effettuato prima il controllo e la manutenzione. Accertarsi sempre che il controllo e la manutenzione vengano eseguiti a scadenze regolari.
- ◆ La mancata osservanza di queste precauzioni potrebbe causare un incidente o lesioni gravi.

Prestito o cessione del prodotto

- In caso di prestito del prodotto, consegnare alla persona che lo riceve anche il manuale dell'operatore.
- Anche in caso di cessione, consegnare il prodotto insieme al manuale per l'operatore.
- ◆ La mancata osservanza di queste precauzioni potrebbe causare un incidente o lesioni gravi.

Essere pronti in caso di lesioni

Nell'improbabile evento di incidente o lesioni è consigliabile essere preparati.

- Cassetta di pronto soccorso
- Asciugamani e fazzoletti (per fermare eventuali emorragie)
- Fischietto o telefono cellulare (per chiedere aiuto)
- ◆ Se non si è in grado di effettuare un primo soccorso o chiedere aiuto, le lesioni potrebbero peggiorare.

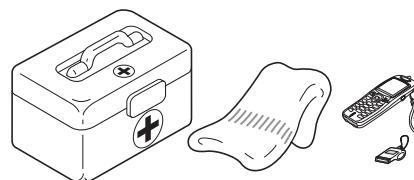

Contenuto della confezione

- ♦ Le seguenti parti sono state imballate separatamente nella confezione.
- ♦ Dopo aver aperto la confezione, controllare che tutte le parti siano presenti.
- ♦ In caso di parti mancanti o danneggiate, contattare il rivenditore.

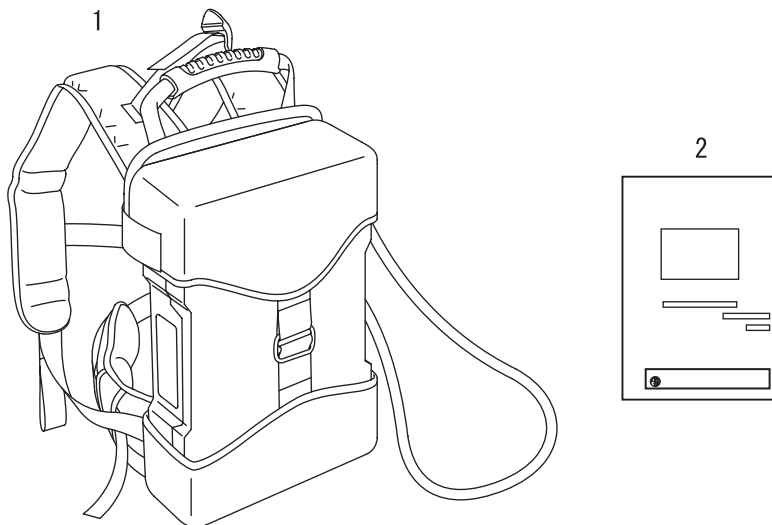

Numero	Nome parte	Quantità
(1)	Batteria a zaino	1
(2)	Manuale per l'operatore	1

Descrizione

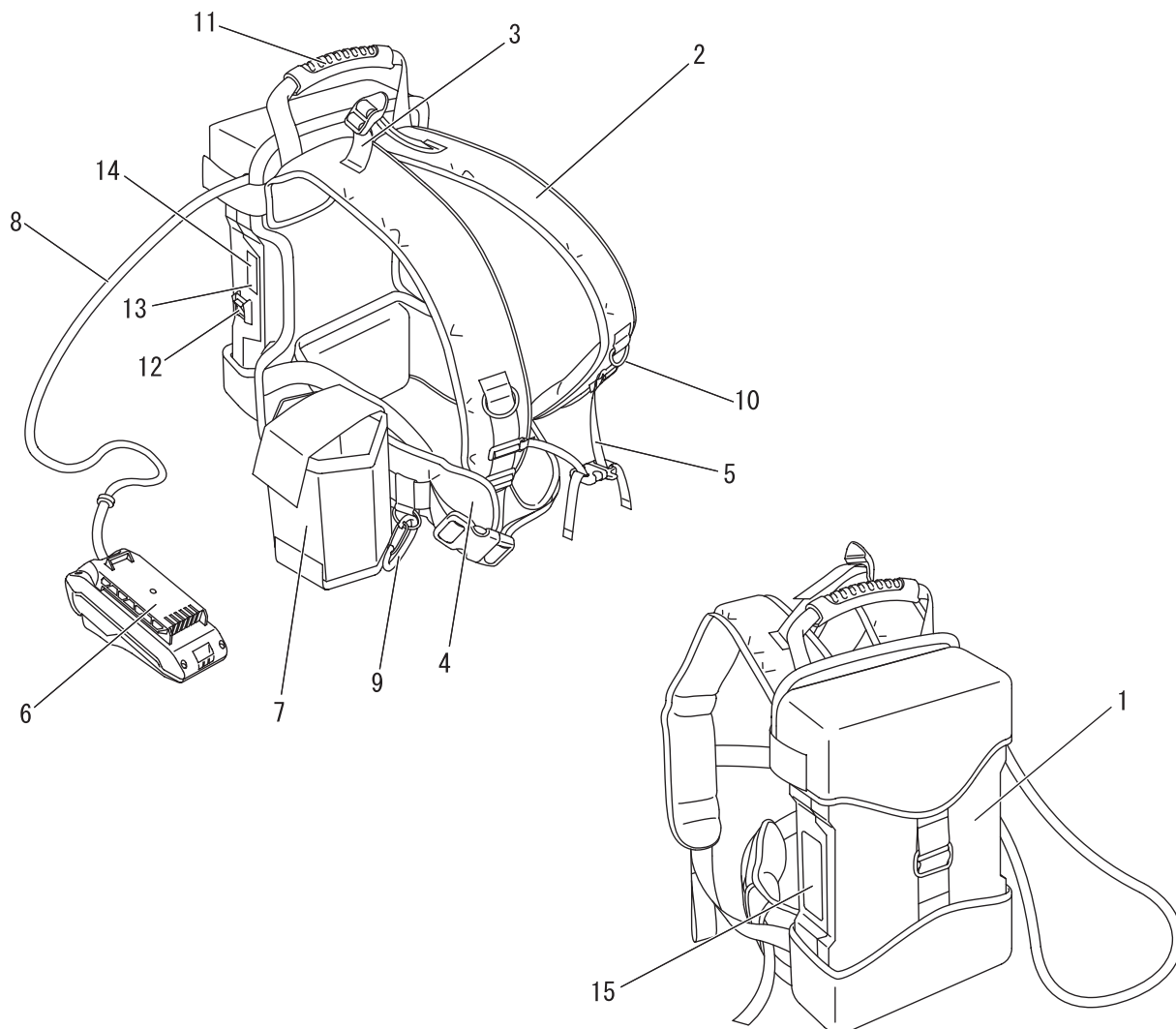

- 1. Pacco batterie
- 2. Tracolla
- 3. Cinghia posteriore
- 4. Cinghia per la vita
- 5. Cinghia per il petto
- 6. Adattatore
- 7. Supporto adattatore
- 8. Cavo di alimentazione

- 9. Gancio guida cavo
- 10. Anello
- 11. Maniglia per il trasporto
- 12. Interruttore di alimentazione
- 13. Pulsante LED
- 14. Indicatore LED
- 15. Etichetta con numero di serie

Preparazione Carica della batteria

⚠ AVVERTENZA

- Utilizzare sempre batterie di tipo LBP-560-900 e ricaricare solamente con il caricabatterie LCJQ-560.
- Tenere il caricabatterie e la batteria lontane da umidità e liquidi.
- Non azionare il caricabatterie su una superficie facilmente infiammabile (ad es. carta, tessuti) o in un ambiente ad alto rischio di incendio.
- Non coprire il caricabatterie. Se viene coperto, il caricabatterie non sarà in grado di raffreddarsi.
- Non utilizzare il caricabatterie in atmosfere esplosive, come ambienti saturi di liquidi, gas o polveri infiammabili. I caricabatterie possono generare scintille, che possono infiammare polveri o fumi, con il conseguente rischio di esplosioni.
- Collegare il caricabatterie al tipo di alimentazione di rete e alla frequenza di rete indicate sulla targhetta delle specifiche.
- Collegare il caricabatterie solo a una presa a muro facilmente accessibile.
- Non inserire mai oggetti nelle fessure di raffreddamento del pacco batterie o del caricabatterie.
- Non caricare o utilizzare un pacco batterie o un caricabatterie difettoso, danneggiato o deformato.
- Non aprire, danneggiare o far cadere il pacco batterie o il caricabatterie.
- Se la batteria è danneggiata o viene utilizzata in modo improprio, potrebbe fuoriuscire del liquido; evitare il contatto con la pelle. In caso di contatto accidentale, sciacquare abbondantemente le aree della pelle interessate con acqua e sapone. In caso di contatto del liquido con gli occhi, non strofinare. Sciacquare abbondantemente gli occhi con acqua per almeno 15 minuti. Richiedere inoltre assistenza medica.
- Non ponticellare (cortocircuitare) i contatti del pacco batteria o i terminali del caricabatterie con oggetti metallici.
- Proteggere dai raggi diretti del sole, calore e fiamme aperte e non gettare mai le batterie nel fuoco; vi è rischio di esplosione.
- In presenza di fumo o incendio nel caricabatterie, scollegarlo immediatamente dalla presa a muro.
- Se il cavo di alimentazione è danneggiato, scollegarlo immediatamente dalla presa, per evitare il rischio di scosse elettriche.
- Non esporre il pacco batterie a microonde o alta pressione.
- Proteggere l'unità da eventuali avviamenti non intenzionali. Rimuovere il pacco batterie dall'unità prima dell'eventuale trasporto o stoccaggio dell'unità. Non utilizzare contenitori metallici per il trasporto delle batterie.
- Al fine di ridurre il rischio di inciampare, posizionare e marcare il cavo di alimentazione in modo tale che non possa essere danneggiato o che costituisca un rischio per gli altri.

NOTA

- La batteria viene fornita già parzialmente carica quando l'unità viene spedita dalla fabbrica e deve pertanto essere caricata completamente prima dell'uso.
- Ricaricare la batteria quando questa non è più in grado di generare una potenza sufficiente a far funzionare l'unità, oppure quando la spia della batteria indica una bassa carica residua.
- Ricaricare la batteria ad una temperatura ambiente compresa tra 0 °C e 40 °C.

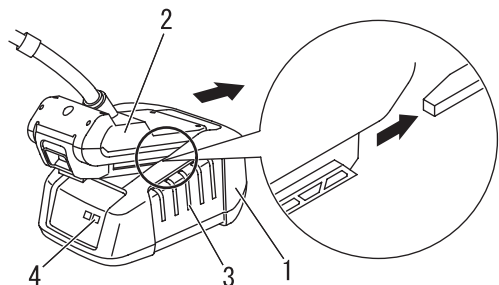

- 1. Caricabatterie
- 2. Adattatore
- 3. Griglie di raffreddamento
- 4. LED del caricabatterie

1. Inserire il cavo di alimentazione CA del caricabatterie in una presa di rete.
2. Allineare i bordi dell'adattatore con le scanalature del caricabatterie e inserire l'adattatore all'interno del caricabatterie.
3. La ricarica avviene correttamente se l'interruttore di alimentazione del pacco batterie è in posizione OFF oppure ON.
4. Durante le normali fasi di ricarica, il LED del caricabatterie, emetterà un lampeggio continuo di colore VERDE.

IMPORTANTE

- Se il caricabatterie rileva un problema, il LED emette un lampeggio di colore rosso. Portare l'interruttore di alimentazione della batteria a zaino su OFF, rimuovere l'adattatore dal caricabatterie, eliminare le eventuali ostruzioni dai contatti e reinstallare l'adattatore nel caricabatterie. Se la batteria sta operando fuori dai limiti di temperatura (da 0 °C a 60 °C), il LED continuerà ad emettere il lampeggio ROSSO.

Prima di iniziare

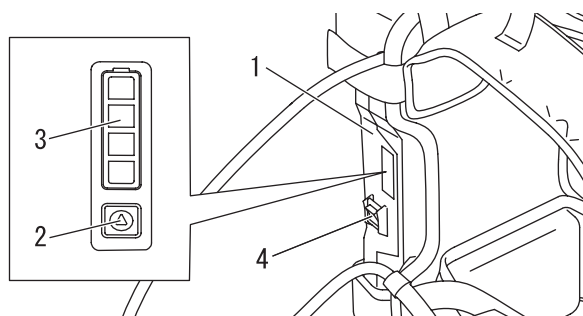

1. Pacco batterie
2. Pulsante LED

3. Indicatore LED
4. Interruttore di alimentazione

- Una volta completata la ricarica, il LED emette una luce VERDE fissa.
 - * Un pacco batterie completamente scarico può essere ricaricato in circa 5,6 ore.
- Assicurarsi che la batteria sia completamente carica rimuovendo l'adattatore dal caricabatterie, premendo il pulsante LED e controllando l'indicatore a LED.
 - ♦ Un lampeggio con luce verde indica che la batteria ha una carica residua dello 0%.
 - ♦ Una luce verde indica che la batteria ha una carica residua dell'1-24%.
 - ♦ Due luci verdi indicano che la batteria ha una carica residua del 25-54%.
 - ♦ Tre luci verdi indicano che la batteria ha una carica residua del 55-79%.
 - ♦ Quattro luci verdi indicano che la batteria ha una carica residua dell'80-100%.
- Portare l'interruttore di alimentazione del pacco batterie su OFF.
- Scollegare il caricabatterie dall'alimentazione di rete.

Fissaggio e rimozione della batteria

AVVERTENZA

- L'utensile elettrico ricaricabile ECHO funziona quando l'adattatore è installato e il LED di alimentazione si illumina. Assicurarsi che l'utensile elettrico ricaricabile ECHO sia posizionato correttamente, per evitare di perdere il controllo e scongiurare il rischio di gravi infortuni.

NOTA

- ♦ La batteria viene fornita già parzialmente carica quando l'unità viene spedita dalla fabbrica e deve pertanto essere caricata completamente prima dell'uso.

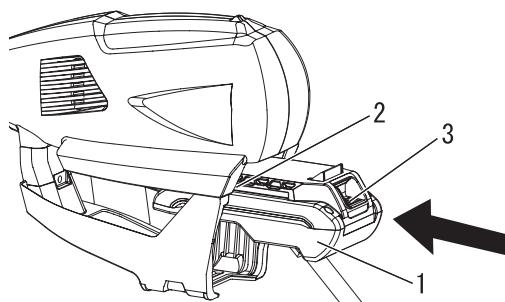

1. Adattatore
2. Bordo

3. Fermo adattatore

Inserimento della batteria

- Assicurarsi che l'interruttore principale e la leva di comando dell'utensile elettrico ricaricabile ECHO utilizzato siano in posizione di arresto.
- Verificare che l'interruttore di alimentazione della batteria a zaino sia posizionato su OFF.
- Allineare i bordi dell'adattatore con la scanalatura presente sull'utensile elettrico ricaricabile ECHO. Quindi, inserire l'adattatore fino a quando il fermo scatta in posizione e si avverte uno scatto.

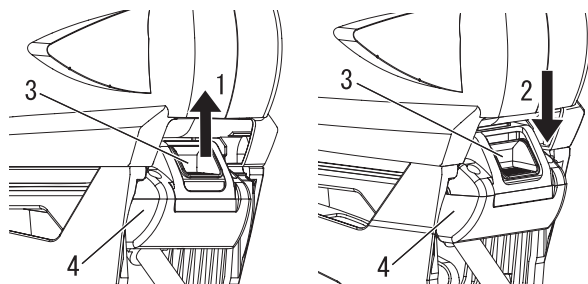

1. Posizione corretta
2. Posizione non corretta

3. Fermo adattatore
4. Adattatore

IMPORTANTE

Prima di utilizzare l'utensile elettrico, assicurarsi che l'adattatore sia inserito correttamente, con il fermo saldamente fissato nella posizione di blocco.

NOTA

- ♦ Il fermo dell'adattatore è in posizione di blocco quando questo appare correttamente inserito nella sua sede.

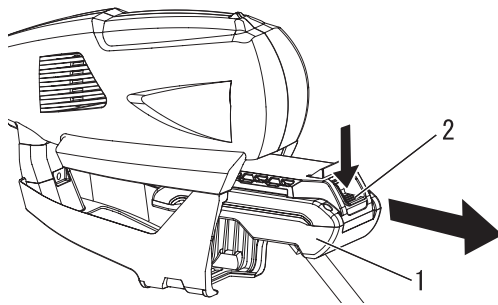

1. Adattatore 2. Fermo adattatore

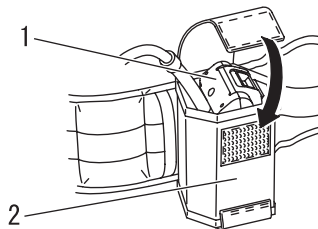

1. Adattatore 2. Supporto adattatore

Rimozione della batteria

1. Assicurarsi che l'interruttore di alimentazione della batteria a zaino e l'interruttore principale dell'utensile elettrico siano su OFF.
2. Per rimuovere la batteria, premere il fermo dell'adattatore e far scorrere l'adattatore dall'utensile elettrico ricaricabile ECHO.

3. Porre l'adattatore rimosso nel supporto dell'adattatore sulla cinghia per la vita. Quando si pone l'adattatore nel relativo supporto, posizionarlo facendo fuoriuscire il cavo di alimentazione dal lato posteriore affinché sia meno facile che si aggrovigli al braccio.

Cavo di alimentazione

Cambio della presa del cavo di alimentazione

È possibile selezionare una direzione delle prese per il cavo di alimentazione che si estendono dalla batteria tra le direzioni destra e sinistra in base alle direzioni di funzionamento.

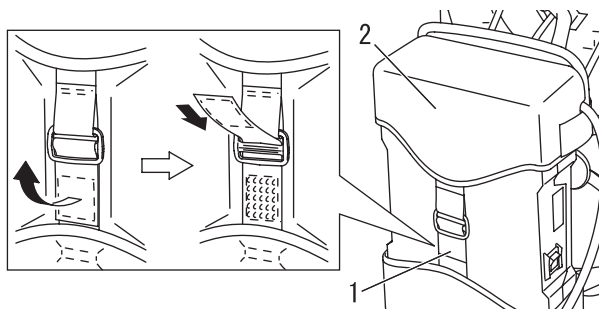

1. Cinghia 2. Coperchio batteria

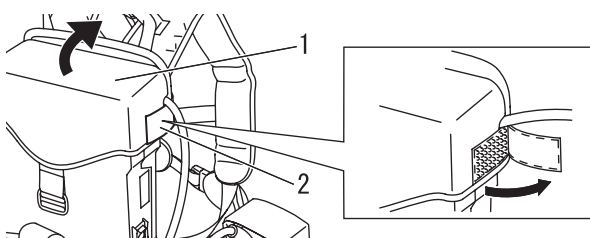

1. Coperchio batteria 2. Cinghia

1. Estrarre la cinghia con il gancio e il dispositivo di fissaggio ad anello sul davanti dove fissa il coperchio della batteria, quindi rimuovere la cinghia.

2. Estrarre la cinghia sul lato sinistro e sul lato destro del coperchio della batteria e aprire il lato superiore.

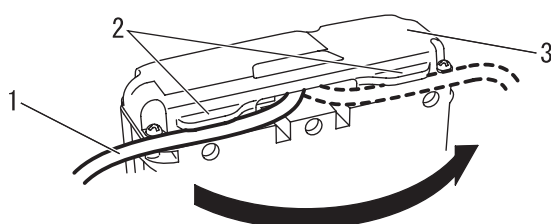

1. Cavo di alimentazione 2. Guida 3. Pacco batterie

3. Rimuovere il cavo di alimentazione fissato con una guida, e spingerlo in una guida nel senso di utilizzo.

Prima di iniziare

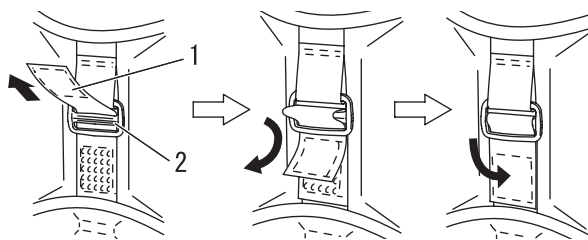

1. Cinghia

2. Fibbia

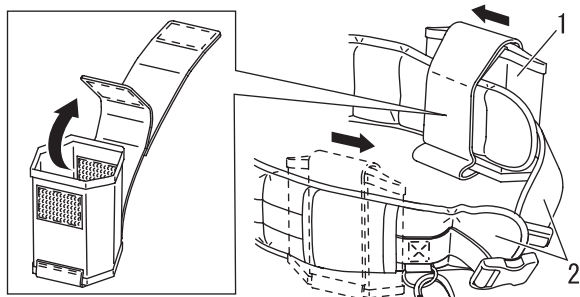

1. Supporto adattatore

2. Cinghia per la vita

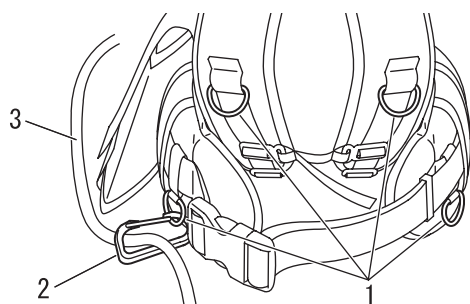

1. Gancio

2. Gancio guida cavo

3. Cavo di alimentazione

Regolazione del cablaggio

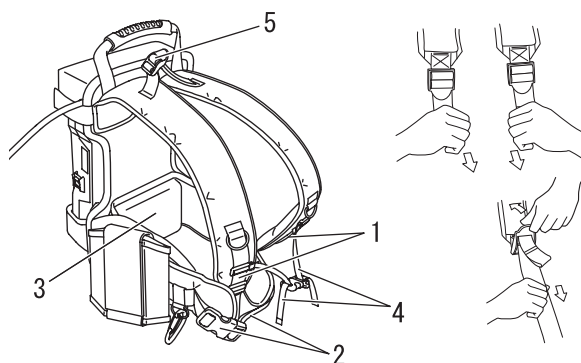

1. Tracolla

2. Cinghia per la vita

3. Imbottitura vita

4. Cinghia per il petto

5. Cinghia posteriore

4. Posizionare il coperchio della batteria, fissare il gancio e i dispositivi di fissaggio ad anello sui lati sinistro e destro seguendo la procedura al contrario.
5. Fissare la cintura sul davanti con il gancio e il dispositivo di fissaggio ad anello con la cinghia attraverso la fibbia come indicato in figura.
6. Rimuovere il fermo dell'adattatore e posizionarlo a lato dove fuoriesce il cavo. Può essere rimosso estraendo il gancio e il dispositivo di fissaggio ad anello all'interno del fermo dell'adattatore.

Fissaggio del cavo di alimentazione

Il cavo di alimentazione tra la batteria e l'utensile elettrico ha un margine di lunghezza. Bloccare il cavo di alimentazione per evitare che resti impigliato in un braccio o nei rami degli alberi o che venga tagliato dall'utensile elettrico durante l'utilizzo.

1. Montare un gancio della guida del cavo su uno dei ganci montati in quattro punti sul cablaggio in una posizione che ne permetta il facile utilizzo.
2. Inserire il cavo di alimentazione attraverso il gancio della guida del cavo.

1. Allentare la cinghia per la vita, la cinghia per la spalla, la cinghia per il petto e la cinghia posteriore prima di mettere la batteria sulle spalle.
2. Mettere sulle spalle il pacco batterie.
3. Regolare le cinghie delle spalle ai lati sinistro e destro per posizionare l'imbottitura della vita sulla vita.
Per tirare: Accorciare la cinghia
Per sollevare la fibbia: Allentare la cinghia.
4. Regolare la lunghezza della cinghia della vita e collegare la fibbia.
5. Regolare la lunghezza della cinghia per il petto e collegarla. Regolare la posizione verticale della cinghia per il petto.
6. Regolare la lunghezza della cinghia posteriore per adattarla al corpo.

NOTA

L'intervallo tra le cinghie per le spalle lato sinistro e destro può essere modificato con la lunghezza della cinghia per il petto che collega le cinghie sinistra e destra.

Avvio dell'unità

⚠ AVVERTENZA

○ Durante l'avvio dell'unità, osservare tutte le precauzioni indicate a Pagina 4 nella sezione "Per un uso sicuro del prodotto". Ciò serve a garantire che il prodotto venga utilizzato correttamente.

◆ La mancata osservanza di queste precauzioni può provocare incidenti, lesioni o perfino la morte.

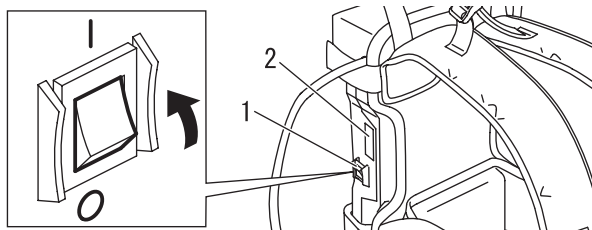

1. Interruttore di alimentazione 2. Indicatore LED

1. Portare l'interruttore di alimentazione della batteria a zaino su ON. L'indicatore a LED resterà acceso per alcuni secondi.
2. Mettere sulle spalle la batteria a zaino.
3. Avviare l'unità seguendo la procedura del manuale per l'operatore dell'utensile elettrico ricaricabile ECHO che si utilizza.

Arresto dell'unità

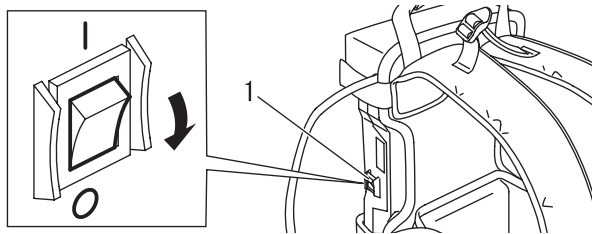

1. Interruttore di alimentazione

1. Spegnere l'unità seguendo la procedura del manuale per l'operatore dell'utensile elettrico ricaricabile ECHO che si utilizza.
2. Togliere dalle spalle la batteria a zaino.
3. Portare l'interruttore di alimentazione della batteria a zaino su OFF.

* Se l'unità non si spegne anche quando l'interruttore principale e l'utensile elettrico ricaricabile Echo e l'interruttore di alimentazione della batteria a zaino sono disattivati, scollegare l'adattatore dall'utensile elettrico per arrestare l'erogazione di corrente. Prima di utilizzarlo nuovamente, contattare un rivenditore ECHO autorizzato per farlo riparare.

Avviamento e arresto

Visualizzazione degli errori

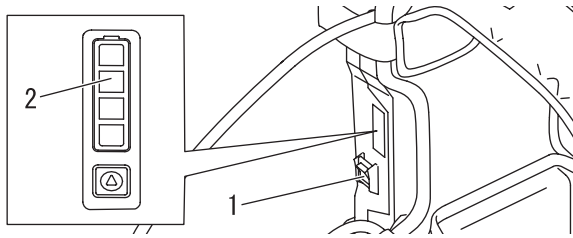

1. Interruttore di alimentazione
2. Luci a LED

- ♦ Quando l'unità interrompe il suo funzionamento oppure quando viene visualizzato un errore sul caricabatterie in fase di ricarica, controllare l'errore indicato sulla batteria a zaino.
- ♦ Tenere premuto il pulsante a LED per almeno 3 secondi per visualizzare l'errore sulla batteria a zaino.
- ♦ Procedere con l'azione correttiva corrispondente all'errore segnalato.
- ♦ Quando non viene visualizzato alcun errore sulla batteria a zaino, viene indicata la carica residua della batteria.
- ♦ La carica residua della batteria viene visualizzata anche quando il pulsante a LED viene premuto per un tempo inferiore a 3 secondi.
- ♦ Quando le luci a LED sono spente, la causa del problema è un guasto della batteria a zaino. Consultare il proprio rivenditore.
- * Controllare se vi sono errori prima di azionare l'interruttore di alimentazione. Se l'interruttore di alimentazione viene azionato, potrebbe non comparire alcun errore.
- ♦ Se non viene indicato alcun errore, vi è un guasto dell'utensile elettrico ricaricabile ECHO o del caricatore. In tal caso, controllarli in base al manuale dell'operatore.

Lampeggio della luce a LED	Descrizione dell'errore	Azione correttiva	
	Le quattro luci sono spente.	Guasto interno, ecc.	Contattare il proprio rivenditore per la riparazione.
	Le due luci centrali lampeggiano, le due laterali sono spente.	Protezione dalla sovracorrente	Portare l'interruttore di alimentazione su OFF e poi nuovamente su ON.
	Le due luci laterali lampeggiano, le due centrali sono spente.	La temperatura della batteria non è compresa nell'intervallo indicato per la ricarica.	Portare la batteria alla normale temperatura.
	La seconda e la quarta luce a LED dal basso lampeggiano.	La temperatura della batteria non è compresa nell'intervallo indicato per la ricarica e lo scaricamento.	Raffreddare la batteria portandola alla normale temperatura.

Funzionamento Rilascio di emergenza

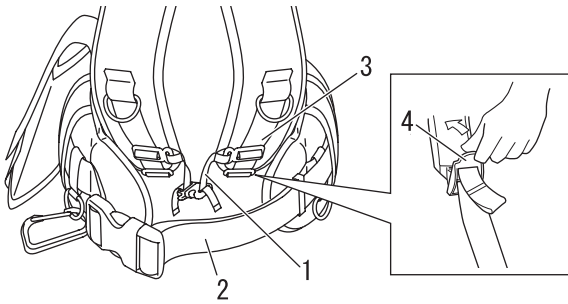

- 1. Cinghia per il petto
- 2. Cinghia per la vita
- 3. Tracolla
- 4. Fibbia

1. In caso di emergenza, la batteria a zaino può essere rimossa scollegando la fibbia della cinghia per il petto e la cinghia per la vita.
2. Se risulta difficile togliere la cinghia per la spalla, allentare la cinghia per la spalla sollevando la fibbia.
3. Fare pratica con questa procedura prima di utilizzare l'unità.

Precauzioni per il trasporto

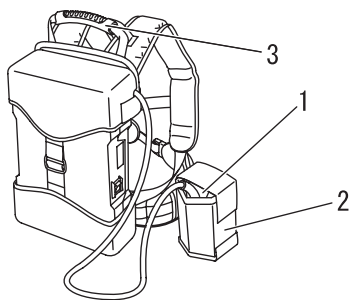

- 1. Adattatore
- 2. Supporto adattatore
- 3. Maniglia per il trasporto

1. Assicurarsi che l'interruttore di alimentazione sia su OFF e rimuovere l'adattatore dall'utensile elettrico.
2. Porre l'adattatore nel supporto dell'adattatore sulla cinghia per la vita. A questo punto, far fuoriuscire il cavo di alimentazione dal lato posteriore.
3. Trasportare il pacco batterie sulla schiena o con la maniglia per il trasporto sulla parte superiore.
4. Evitare che il cavo di alimentazione resti impigliato negli oggetti circostanti durante lo spostamento.

Supporto adattatore

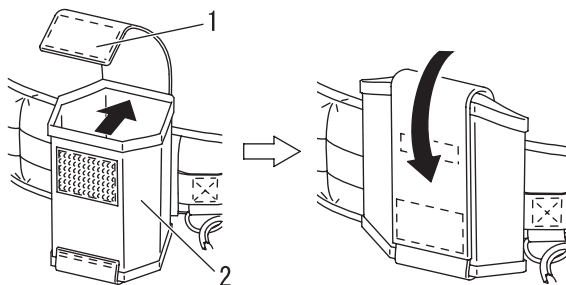

- 1. Cinghia di prevenzione cadute
- 2. Supporto adattatore

1. Impedire la caduta dell'adattatore con la cinghia di prevenzione cadute quando si posiziona l'adattatore nel relativo fermo.
2. Quando il fermo dell'adattatore non viene utilizzato, piegarlo e fissarlo con la cinghia di prevenzione cadute per non interrompere il funzionamento.

Manutenzione e cura

Guida alla manutenzione

Parte	Manutenzione	Pagina	Prima dell'uso	Mensilmente
Adattatore	Ispezionare/pulire	18	•	
Cavo di alimentazione	Ispezionare	18	•	
Pacco batterie	Ispezionare / pulire / caricare	18	•	

IMPORTANTE

Gli intervalli di tempo indicati sono quelli massimi. L'uso effettivo e l'esperienza dell'utente determineranno la frequenza degli interventi di manutenzione.

Manutenzione e cura

In caso di dubbi o problemi, contattare il rivenditore ECHO.

Pulizia dell'adattatore e del vano terminali

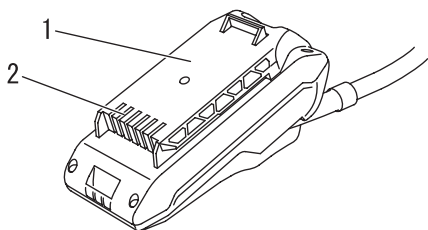

1. Adattatore

2. Vano terminali

⚠ AVVERTENZA

○ **Rischio di scosse elettriche o incendio. Non utilizzare materiali conduttivi per pulire la batteria o il vano terminali.**

1. Portare l'interruttore principale dell'utensile elettrico ricaricabile ECHO e della batteria a zaino su OFF.
2. Premere il fermo dell'adattatore e far scivolare l'adattatore fuori dall'utensile elettrico ricaricabile ECHO.
3. Utilizzare aria compressa o una spazzola a setole morbide per rimuovere gli eventuali residui presenti nell'adattatore e nel vano terminali.

Cavo di alimentazione

1. Controllare se il cavo di alimentazione sta per rompersi o se la protezione del cavo è rotta. In caso di rottura, rivolgersi al rivenditore ECHO.

Pacco batterie

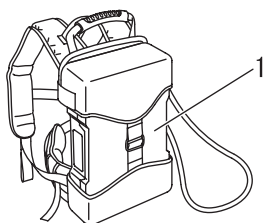

1. Pacco batterie

1. Controllare se ci sono segni di rotture o di perdite di liquido.
2. Non pulire la batteria con la benzina o con sostanze chimiche.
3. Non lavare la batteria con acqua.
4. In caso di rottura, consultare il proprio rivenditore poiché potrebbero esserci pericoli per l'utilizzatore.

Manutenzione e cura

Problemi tecnici

Problema	Causa	Soluzione
I LED rossi del caricabatterie lampeggiano durante il caricamento	<ul style="list-style-type: none">♦ Guasto nella batteria a zaino	<ul style="list-style-type: none">♦ Consultare il proprio rivenditore ECHO
I LED rossi del caricabatterie si illuminano durante la ricarica	<ul style="list-style-type: none">♦ La temperatura della batteria a zaino è superiore ai valori considerati accettabili	<ul style="list-style-type: none">♦ Raffreddare la batteria a zaino
I LED del caricabatterie non si illuminano durante la ricarica	<ul style="list-style-type: none">♦ Spina non collegata alla presa muro♦ Adattatore non installato correttamente♦ Collegamento ostruito	<ul style="list-style-type: none">♦ Collegare il caricabatterie all'alimentazione♦ Controllare l'installazione dell'adattatore♦ Reinstallare l'adattatore dopo aver rimosso le ostruzioni dal collegamento
L'unità non si accende	<ul style="list-style-type: none">♦ Adattatore non installato correttamente♦ L'interruttore di alimentazione della batteria a zaino è impostato su "OFF"	<ul style="list-style-type: none">♦ Controllare l'installazione dell'adattatore♦ L'interruttore di alimentazione della batteria a zaino è impostato su "ON"
L'unità non funziona dopo l'accensione	<ul style="list-style-type: none">♦ Batteria a zaino scarica♦ La temperatura della batteria a zaino è superiore ai valori considerati accettabili♦ I componenti elettronici sono surriscaldati	<ul style="list-style-type: none">♦ Caricare la batteria a zaino♦ Raffreddare la batteria a zaino♦ Spegnerne l'unità e attendere che si raffreddi
Tempo di funzionamento troppo breve	<ul style="list-style-type: none">♦ Il livello di carica della batteria a zaino non è sufficiente♦ Scaricamento o ricarica a basse temperature	<ul style="list-style-type: none">♦ Ricaricare completamente la batteria a zaino♦ Effettuare lo scaricamento o la ricarica a temperature prossime a quelle normali

- ♦ Il controllo e la manutenzione richiedono competenze specialistiche. In caso di problemi o difficoltà durante la manutenzione del prodotto, consultare il proprio rivenditore ECHO. Non tentare di smontare il prodotto.
- ♦ In caso di problemi non menzionati nella tabella consultare il proprio rivenditore.
- ♦ Per i pezzi di ricambio e gli articoli di consumo, utilizzare solo parti originali, prodotti e componenti raccomandati. L'utilizzo di ricambi di altri produttori o componenti non raccomandati potrebbe provocare guasti.

Manutenzione e cura

Rimessaggio

AVVERTENZA

Non stoccare in un contenitore in cui potrebbero accumularsi fumi infiammabile.
Questo potrebbe provocare un incendio.

Quando si conserva il prodotto per un lungo periodo, assicurarsi di effettuare le seguenti operazioni di preparazione.

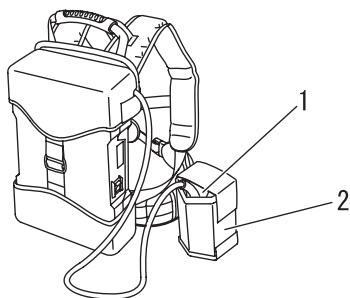

1. Adattatore

2. Supporto adattatore

1. Assicurarsi che l'interruttore principale dell'utensile elettrico ricaricabile ECHO e l'interruttore di alimentazione della batteria a zaino siano su OFF.
2. Rimuovere l'adattatore dall'utensile elettrico ricaricabile ECHO.
3. Controllare e pulire il componente.
4. Posizionare l'adattatore nel relativo supporto.
5. Conservare in un luogo asciutto e privo di polvere, lontano dalla portata dei bambini.
6. Conservare a temperature comprese tra -10 °C e 40 °C.
7. Se la batteria viene conservata per più di un anno, ricaricarla finché i due indicatori a LED sulla batteria si accendono.

Leggere il manuale dell'operatore di ciascun dispositivo per conoscere il metodo di conservazione dell'utensile elettrico ricaricabile ECHO e del caricabatterie LCJQ-560.

Smaltimento



- ♦ I componenti principali di plastica del prodotto presentano dei codici che indicano i materiali che li costituiscono. I codici fanno riferimento ai seguenti materiali; smaltire questi componenti di plastica in conformità alla legislazione locale.

Contrassegno	Materiale
>PA6-GF<	Nylon 6 - Fibra di vetro
>PP-GF<	Polipropilene - Fibra di vetro
>PE-HD<	Polietilene

- ♦ La batteria contiene litio. Eseguire lo smaltimento soltanto presso uno dei punti di raccolta designati.
- ♦ Le batterie agli ioni di litio devono essere smaltite correttamente.
- ♦ Contattare il concessionario ECHO di fiducia, se non si è a conoscenza delle modalità di smaltimento o riciclaggio dei componenti di plastica.

Caratteristiche tecniche

		LBP-560-900
Massa: (adattatore compreso)		
con cablaggio	kg	9,4
senza cablaggio	kg	8,2
Batteria:		
Tipo		Ioni di litio, ricaricabile
Pacco in tensione	V	50,4
Capacità nominale	Wh	787 (normalmente 840)
Caricabatterie:		
Caricabatterie		LCJQ-560
Tipo di caricabatterie		CCCV
Tensione di ingresso caricabatterie	V	220 - 240 CA
Tempo di ricarica (da scarica a carica)		Circa 5,6 ore

Queste specifiche possono subire modifiche senza preavviso.

Utensile elettrico ricaricabile omologato ECHO

Classificazione	Nome modello
DECESPUGLIATORE	DSRM-300
TAGLIASIEPI	DHC-200
SOFFIATORE	DPB-600

Dichiarazione di conformità

Il produttore sottoscritto:

YAMABIKO CORPORATION
7-2 SUEHIROCHO 1-CHOME
OHME; TOKYO 198-8760
GIAPPONE

La presente dichiarazione di conformità viene rilasciata sotto la responsabilità esclusiva del produttore.

Dichiara che la nuova unità di seguito descritta:

BATTERIA DA ZAINO

Marchio: ECHO
Tipo: LBP-560-900

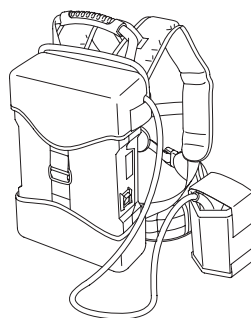

È conforme a:

- * Requisiti richiesti dalla Direttiva **2014/30/CE** (uso della norma armonizzata **EN 55014-1: 2006+A1: 2009+A2: 2011, EN 55014-2: 2015 (Categoria III)**)

Numeri di serie da 35001001 a 35100000

Tokyo, 1 dicembre 2016

YAMABIKO CORPORATION

Masayuki Kimura

Masayuki Kimura

Direttore generale

Reparto Garanzia di qualità

Rappresentante autorizzato in Europa a costituire il fascicolo tecnico.

Azienda: Atlantic Bridge Limited

Indirizzo: Atlantic House, PO Box 4800,

Earley, Reading RG5 4GB, Regno Unito

Philip Wicks

MEMORANDUM

YAMABIKO CORPORATION

7-2 SUEHIROCHO 1-CHOME, OHME, TOKYO 198-8760, GIAPPONE
TELEFONO: 81-428-32-6118. FAX: 81-428-32-6145.



X750-028 29 1

X750 816-250 1



ES ESPAÑOL
(Instrucciones originales)

MANUAL DE INSTRUCCIONES

BATERÍA DE MOCHILA LBP-560-900



ADVERTENCIA

LEA ATENTAMENTE LAS INSTRUCCIONES Y SIGA LAS INDICACIONES PARA UN FUNCIONAMIENTO SEGURO. DE NO HACERLO, PODRÍA SUFRIR LESIONES GRAVES.

Información importante

Asegúrese de leer el manual de instrucciones antes de utilizar el producto.

○ **Uso al que está destinado este producto**

- ♦ Este producto es una batería que se puede utilizar con las herramientas motorizadas recargables ECHO.
- ♦ Este producto ha sido diseñado para utilizarse en combinación con herramientas motorizadas recargables ECHO.
- ♦ Este producto es compatible con los productos que pueden utilizarse con los packs de baterías LBP-560-100 y LBP-560-200 de ECHO.
- ♦ No utilice nunca un cargador distinto del LCJQ-560 de ECHO.
- ♦ No utilice esta herramienta para un uso distinto de aquel para el que se ha diseñado.

○ **Usuarios del producto**

- ♦ No deberá utilizar este producto hasta que no haya leído atentamente el manual de instrucciones y entendido su contenido.
- ♦ Nadie que no haya leído el manual de instrucciones adecuadamente deberá utilizar el producto. Asimismo, deberá evitar su utilización si se encuentra resfriado, cansado o en una mala condición física, así como la utilización por parte de niños.
- ♦ Tenga presente que el operador o usuario es responsable de los accidentes o peligros ocasionados a terceras personas o a su propiedad.

○ **Acerca del manual de instrucciones**

- ♦ Este manual proporciona la información necesaria para el funcionamiento y mantenimiento de esta máquina. Léalo atentamente y entienda su contenido.
- ♦ Mantenga siempre el manual en un lugar fácilmente accesible.
- ♦ Si ha perdido el manual o si está dañado y no es legible, adquiera uno nuevo en su DISTRIBUIDOR ECHO.
- ♦ Las unidades utilizadas en este manual son unidades SI (sistema internacional de unidades). Las cifras que aparecen entre paréntesis son valores de referencia y, en algunos casos, puede haber un ligero error de conversión.

○ **Préstamo o asignación del producto**

- ♦ Cuando preste el producto descrito en este manual a una tercera persona, asegúrese de que la persona que recibe y trabaja con el producto reciba el manual de instrucciones con el mismo. Si asigna el producto a una tercera persona, adjunte el manual de instrucciones con el producto cuando haga la entrega.

○ **Consultas**

- ♦ Póngase en contacto con su DISTRIBUIDOR ECHO para consultas relacionadas con información del producto, para la adquisición de consumibles, reparaciones y cualquier otro tipo de consultas.

○ **Avisos**

- ♦ El contenido de este manual puede sufrir cambios sin previo aviso debido a actualizaciones del producto. Algunas de las ilustraciones utilizadas pueden ser diferentes al propio producto para hacer más claras las explicaciones.
- ♦ Este producto requiere el montaje de algunas piezas.
- ♦ Consulte con su DISTRIBUIDOR ECHO si hay algo que no esté claro o le preocupe.

ADVERTENCIA

Este producto ha sido diseñado especialmente para ser usado con herramientas motorizadas recargables ECHO. ECHO no aprueba su instalación y/o uso en cualquier otro modelo, marca o tipo de herramienta motorizada. Si se intenta usar en modelos no aprobados se puede dañar el equipo y causar accidentes, lesiones graves o la muerte. No permita nunca que este equipo sea manejado por personas que no estén capacitadas o instruidas para utilizar la unidad.

Lea y siga todas las instrucciones de seguridad que se enumeran en este manual, el manual de la herramienta motorizada recargable y el manual del cargador LCJQ-560.

Fabricante

YAMABIKO CORPORATION

7-2 SUEHIROCHO 1-CHOME, OHME, TOKIO 198-8760, JAPÓN

Representante autorizado en Europa

Atlantic Bridge Limited

Atlantic House, PO Box 4800, Earley, Reading RG5 4GB, Reino Unido

Para una utilización segura del producto.....	4
Avisos de advertencia.....	4
Otros indicadores.....	4
Símbolos.....	4
Manipulación del producto.....	5
Lista de piezas.....	9
Descripción.....	10
Antes de comenzar.....	11
Preparación.....	11
Encendido y detención.....	15
Encendido de la unidad.....	15
Detención de la unidad.....	15
Indicación de error.....	16
Funcionamiento.....	17
Funcionamiento.....	17
Mantenimiento y cuidados.....	18
Directivas de asistencia.....	18
Mantenimiento y cuidados.....	18
Tabla de localización de averías.....	19
Almacenamiento.....	20
Eliminación.....	20
Características técnicas.....	21
Declaración de conformidad.....	22

Para una utilización segura del producto

Lea atentamente esta sección antes de utilizar el producto.



○ Las precauciones descritas en esta sección contienen información de seguridad importante. Cúmplalas cuidadosamente.

○ Asimismo, debe leer las precauciones que aparecen en el interior del propio manual.

El texto que aparece después de una marca [marca de diamante] describe las posibles consecuencias de no cumplir la precaución.

Avisos de advertencia

Las situaciones en las que existe un riesgo de lesión física para el operador y para otras personas aparecen indicadas en este manual y en el propio producto mediante los siguientes avisos de peligro. Léalos y téngalos siempre en cuenta para garantizar un funcionamiento seguro.

 PELIGRO	 ADVERTENCIA	 PRECAUCIÓN
Este símbolo acompañado por la palabra " PELIGRO " llama la atención sobre una acción o sobre unas condiciones que causarán heridas personales importantes o incluso la muerte al operario y a los transeúntes.	Este símbolo acompañado por la palabra " ADVERTENCIA " llama la atención sobre una acción o sobre unas condiciones que pueden causar heridas personales importantes o incluso la muerte al operario y a los transeúntes.	" PRECAUCIÓN " indica una situación potencialmente peligrosa que, si no se evita, puede provocar heridas leves o moderadas.





Otros indicadores

Además de los avisos de advertencia, en este manual se utilizan los siguientes símbolos explicativos:

	El círculo con barra oblicua prohíbe la acción o uso de los objetos mostrados.	NOTA	IMPORTANTE
		Este mensaje enmarcado proporciona consejos para el uso, cuidado y mantenimiento del equipo.	El texto enmarcado con la palabra " IMPORTANTE " contiene información importante relativa al uso, comprobación, mantenimiento y almacenamiento del producto descrito en este manual.

Símbolos

En este manual y en el propio producto se utilizan una serie de símbolos explicativos. Asegúrese de entender completamente lo que significa cada símbolo.

Forma y silueta del símbolo	Descripción/aplicación del símbolo	Forma y silueta del símbolo	Descripción/aplicación del símbolo
	Leer atentamente el manual de instrucciones		No utilizar si llueve o en lugares húmedos
	Seguridad / Alerta		Precaución con las zonas a alta temperatura
	Cuidado con las descargas eléctricas		¡Protección del medioambiente!
	Parada		

Para una utilización segura del producto

Manipulación del producto

Advertencias generales de seguridad para herramientas eléctricas

ADVERTENCIA

Lea todas las advertencias de seguridad y todas las instrucciones.

Si no se respetan las advertencias y las instrucciones pueden producirse descargas eléctricas, fuego y/o lesiones graves.

Guarde todas las advertencias e instrucciones para futuras consultas.

El término "herramienta eléctrica" de las advertencias hace referencia a su herramienta eléctrica conectada a la red (con cable) o la accionada mediante batería (inalámbrica).

Seguridad en el área de trabajo

○ **Mantenga el área de trabajo limpia y bien iluminada.**

◆ Las zonas desordenadas u oscuras invitan a que se produzcan accidentes.

○ **No utilice herramientas eléctricas en atmósferas explosivas, como en las que se encuentran líquidos inflamables, gases o polvo.**

◆ Las herramientas eléctricas generan chispas que podrían encender el polvo o los gases.

○ **Mantenga a los niños y a los transeúntes alejados mientras utiliza una herramienta eléctrica.**

◆ Las distracciones pueden causar que pierda el control.

Seguridad eléctrica

○ **Los enchufes de las herramientas eléctricas deben coincidir con la toma de corriente. Nunca modifique los enchufes. No utilice adaptadores con herramientas eléctricas conectadas a masa (tierra).**

◆ El uso de enchufes sin modificar con tomas de alimentación correspondientes reducirá el riesgo de descargas eléctricas.

○ **Evite el contacto del cuerpo con las superficies de objetos conectados a tierra, como las tuberías, radiadores, estufas y refrigeradores.**

◆ Existe un mayor riesgo de descargas eléctricas si su cuerpo se conecta a masa o a tierra.

○ **No exponga las herramientas eléctricas a la lluvia ni a condiciones de humedad.**

◆ Si el agua entra en el interior de la herramienta eléctrica, aumentará el riesgo de que se produzcan descargas eléctricas.

○ **No haga un mal uso del cable. Nunca utilice el cable para transportar, desenchufar o tirar de la herramienta eléctrica. Mantenga el cable alejado del calor, el aceite, los bordes afilados o las piezas móviles.**

◆ Si los cables están dañados o enredados, aumenta el riesgo de descargas eléctricas.

○ **Cuando utilice una herramienta eléctrica en exteriores, utilice cables alargadores adecuados para su uso en exteriores.**

◆ El uso de cables adecuados para exteriores reduce el riesgo de descargas eléctricas.

○ **Si la utilización de una herramienta eléctrica en un lugar húmedo es inevitable, utilice un suministro protegido con un interruptor de circuito de fallos de conexión a tierra (GFCI).**

◆ El uso de un GFCI reduce el riesgo de descargas eléctricas.

Seguridad personal

○ **Cuando utilice una herramienta eléctrica, permanezca alerta, mire lo que está haciendo y aplique el sentido común. No utilice herramientas eléctricas cuando esté cansado o bajo la influencia de drogas, alcohol o medicamentos.**

◆ Un momento de distracción mientras se utiliza una herramienta eléctrica puede causar lesiones graves.

○ **Utilice equipos de protección individual. Utilice siempre protección ocular.**

◆ El uso de equipos de protección para condiciones adecuadas como máscaras antipolvo, zapatos de seguridad con suela antideslizante, casco o protección para los oídos reducirá el riesgo de lesiones.

○ **Evite el encendido involuntario. Asegúrese de que el interruptor está en la posición de apagado antes de conectar la herramienta a la toma de alimentación y/o al pack de baterías, de coger o de transportar la herramienta.**

◆ Transportar herramientas eléctricas con el dedo en el interruptor o conectar a la alimentación herramientas eléctricas con el interruptor encendido invita a accidentes.

○ **Antes de poner la herramienta en funcionamiento quite cualquier llave de ajuste.**

◆ Dejar llaves montadas en una pieza giratoria de la herramienta eléctrica puede causar lesiones personales.

○ **No intente llegar demasiado lejos. Mantenga un buen apoyo y un equilibrio correcto en todo momento.**

◆ Esto le proporciona un mejor control de la herramienta eléctrica en situaciones imprevistas.

○ **Utilice la ropa adecuada. No utilice ropa suelta ni joyas. Mantenga su pelo, su ropa y sus guantes alejados de las piezas móviles.**

◆ Las prendas sueltas, las joyas o el cabello largo pueden quedar atrapados en las piezas móviles.

○ **Si los dispositivos se suministran para la conexión de aparatos de extracción y recogida de polvo, asegúrese de conectarlos y utilizarlos adecuadamente.**

◆ El uso de aparatos de recogida de polvo puede reducir los riesgos asociados a éste.

La emisión de vibraciones durante el uso real de la herramienta eléctrica puede diferir del valor total declarado dependiendo de la forma de uso de la herramienta; y de la necesidad de identificar medidas de seguridad para proteger al operario basadas en una estimación de la exposición a las condiciones reales de uso (teniendo en cuenta todas las partes del ciclo de uso, como los tiempos en los que la herramienta está apagada o cuando está funcionando en vacío, además del tiempo de actividad propiamente dicho).

Para una utilización segura del producto

ADVERTENCIA

Uso y cuidados de las herramientas eléctricas

- **No fuerce la herramienta eléctrica. Utilice la herramienta eléctrica adecuada para su tarea.**
- ◆ Una herramienta eléctrica correcta realizará mejor el trabajo y de una forma más segura al régimen para el que fue diseñada.
- **No utilice la herramienta eléctrica si el interruptor no se enciende y apaga.**
- ◆ Toda herramienta eléctrica que no pueda controlarse con el interruptor es peligrosa y debe repararse.
- **Desconecte el enchufe de la toma de alimentación y/o el pack de baterías de la herramienta eléctrica antes de realizar ajustes, cambiar accesorios o de almacenarla.**
- ◆ Estas medidas preventivas de seguridad reducen el riesgo de que la herramienta eléctrica se ponga en funcionamiento accidentalmente.
- **Guarde las herramientas eléctricas lejos del alcance de los niños y no permita que las utilicen personas que no estén familiarizadas con ellas o con estas instrucciones.**
- ◆ Las herramientas eléctricas son peligrosas en manos de usuarios no cualificados.
- **Realice el mantenimiento de las herramientas eléctricas. Compruebe el posible desajuste o agarrotamiento de las piezas móviles, la rotura de piezas o cualquier otra condición que pudiera afectar al funcionamiento de la herramienta eléctrica. Si está dañada, haga que la reparen antes de su uso.**
- ◆ El mantenimiento deficiente de las herramientas eléctricas es causa de muchos accidentes.
- **Mantenga las herramientas de corte afiladas y limpias.**
- ◆ Las herramientas de corte mantenidas adecuadamente con bordes de corte afilados tienen menos posibilidades de atascarse y son más fáciles de controlar.
- **Utilice la herramienta eléctrica, accesorios y brocas, etc. de acuerdo con estas instrucciones, teniendo en consideración las condiciones de trabajo y la tarea que debe realizarse.**
- ◆ El uso de la herramienta eléctrica para fines distintos a los que ha sido diseñada puede causar situaciones peligrosas.

Uso y cuidados de las herramientas con batería

- **Realice la recarga únicamente con el cargador especificado por el fabricante.**
- ◆ Un cargador adecuado para un tipo de baterías puede crear riesgo de incendios cuando se usa con otro tipo de baterías.
- **Utilice las herramientas eléctricas sólo con packs de baterías específicamente designados.**
- ◆ El uso de cualquier otro pack de baterías puede suponer un riesgo de lesiones o fuego.
- **Cuando no utilice un pack de baterías, manténgalo alejado de otros objetos metálicos, como clips de papel, monedas, llaves, clavos, tornillos u otros objetos metálicos pequeños que podrían realizar una conexión entre sus terminales.**
- ◆ Cortocircuitar los terminales de la batería puede causar quemaduras o fuego.
- **En condiciones de uso abusivo, puede salir líquido de la batería; evite el contacto con él. Si se produce un contacto accidental, aclare con agua. Si el líquido entra en contacto con los ojos, busque asistencia médica.**
- ◆ El líquido de la batería puede causar irritación o quemaduras.

Asistencia

- **Asegúrese de que el mantenimiento de su herramienta eléctrica lo utiliza un reparador cualificado utilizando únicamente repuestos idénticos.**
- ◆ Así se asegurará de mantener la seguridad de la herramienta eléctrica.

Para una utilización segura del producto

Advertencias de seguridad del pack de baterías

ADVERTENCIA

- | | |
|---|--|
| <ul style="list-style-type: none">○ Es importante respetar la información y las advertencias siguientes.○ Lea y comprenda siempre el manual de instrucciones de la HERRAMIENTA MOTORIZADA RECARGABLE ECHO utilizada con este pack de baterías.○ No abrir, aplastar, calentar por encima de 60 °C ni quemar. Puede representar un riesgo de incendio, explosión o quemaduras.○ Siga todas las instrucciones de seguridad.○ Utilice solo este pack de baterías con las HERRAMIENTAS MOTORIZADAS RECARGABLES ECHO.○ Cargue el pack de baterías antes de usarlo.○ No intente nunca cargar o utilizar un pack de baterías defectuoso, dañado o deformado.○ Guarde el pack de baterías lejos del alcance de los niños.○ Asegúrese de que la unidad no se encienda de forma accidental.○ Extraiga el adaptador antes de transportar o almacenar la unidad.○ Proteja la unidad de la lluvia.○ No la sumerja nunca en líquidos.○ Evite la luz solar directa, el calor y las llamas abiertas.○ Utilice y guarde el pack de baterías a temperaturas de entre -10 °C y +40 °C.○ No exponga el pack de baterías a microondas o altas presiones.○ Nunca introduzca objetos en las ranuras de refrigeración del pack de baterías y del adaptador. | <ul style="list-style-type: none">○ Nunca puentee (cortocircuite) los contactos del pack de baterías y del adaptador con objetos metálicos ya que el pack de baterías puede sufrir daños.○ Cuando no se utilice, el pack de baterías debe mantenerse alejado de objetos metálicos (p. ej., joyas, clavos, monedas).○ No transporte el pack de baterías en un contenedor de metal.○ Si se daña o no se utiliza adecuadamente, el pack de baterías puede derramar líquido; evite el contacto con la piel ya que puede causar irritación y quemaduras químicas graves. Si se produce contacto accidental, lave las áreas afectadas de la piel con agua abundante y jabón. Si el líquido entra en contacto con los ojos, no se frote. Lávese los ojos con agua abundante durante un mínimo de 15 minutos. Asimismo, solicite asistencia médica.○ NO suelde sobre el pack de baterías.○ NO invierta la polaridad ni los terminales de la batería.○ NO invierta la carga ni la conexión de la batería.○ Mantenga la batería alejada de restos inflamables.○ No someta la batería a un impacto fuerte ni la golpee con un objeto rígido.○ Deje de utilizar la batería si ocurre un incidente fuera de lo común, como malos olores o generación de calor, durante el uso, la recarga o el almacenamiento. Existe riesgo de explosión o incendio.○ Durante el transporte, embale firmemente la batería para evitar que se mueva.○ No limpie la batería con gasolina o productos químicos.○ Si se rompe el cable de alimentación, apague de inmediato el interruptor de alimentación y póngase en contacto con su distribuidor para la reparación. |
|---|--|

Para una utilización segura del producto

Precauciones generales

ADVERTENCIA

Manual de instrucciones

- Lea atentamente el manual de instrucciones antes de utilizar el producto a fin de asegurar un funcionamiento correcto.
- ◆ Si no lo hace podría provocar un accidente o una lesión grave.



No utilice el producto para un uso distinto para el que está diseñado

- No debe utilizar el producto para ningún propósito distinto de los descritos en el manual de instrucciones.
- ◆ De hacerlo, podría provocar un accidente o una lesión grave.

No modifique el producto

- No debe modificar el producto.
- ◆ De hacerlo, podría provocar un accidente o una lesión grave. Cualquier error resultante de una modificación del producto no estará cubierto por la garantía del fabricante.

No utilice el producto a no ser que haya sido comprobado y se le haya realizado el mantenimiento

- No debe utilizar el producto a no ser que haya sido comprobado y se le haya realizado el mantenimiento. Asegúrese siempre de comprobar el producto y de realizar regularmente el mantenimiento.
- ◆ Si no lo hace, podría producirse un accidente o una lesión grave.

Préstamo o asignación del producto

- Cuando preste el producto a una tercera persona, asegúrese de que la persona que toma prestado el producto recibe con él el manual de instrucciones.
- Si asigna el producto a una tercera persona, adjunte el manual de instrucciones con el producto cuando haga la entrega.
- ◆ Si no lo hace, podría producirse un accidente o una lesión grave.

Preparación en caso de sufrir una lesión

En el improbable caso de sufrir un accidente o lesión, asegúrese de que esté preparado.

- Equipo de primeros auxilios
- Paños y toallas (para detener cualquier hemorragia)
- Silbato o teléfono móvil (para solicitar ayuda externa)
- ◆ Si no es capaz de realizar los primeros auxilios o de pedir ayuda externa, la lesión podría empeorar.

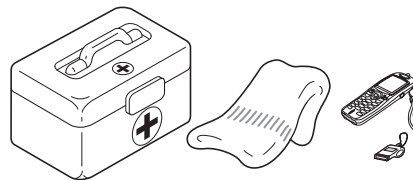

Lista de piezas

- ♦ En la caja de embalaje están empaquetadas de forma separada las siguientes piezas.
- ♦ Cuando haya desempaquetado la caja, compruebe que contenga las siguientes piezas.
- ♦ Póngase en contacto con su distribuidor si falta alguna o está rota.

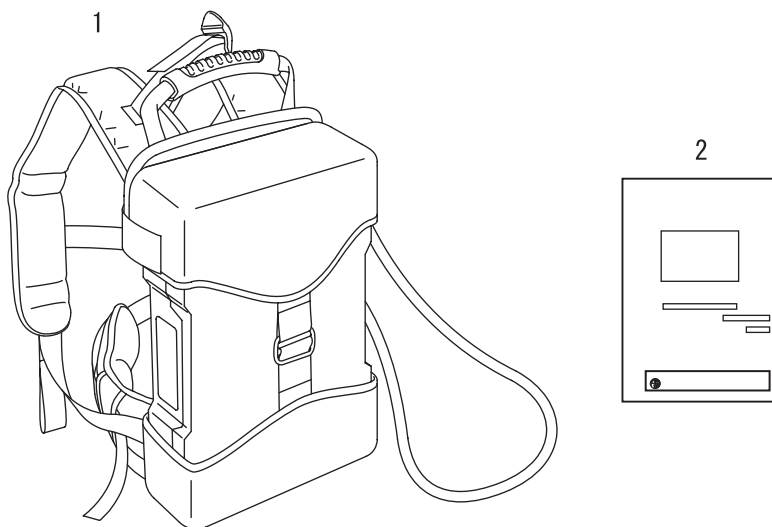

Número	Nombre de pieza	Cantidad
(1)	Batería de mochila	1
(2)	Manual de instrucciones	1

Descripción

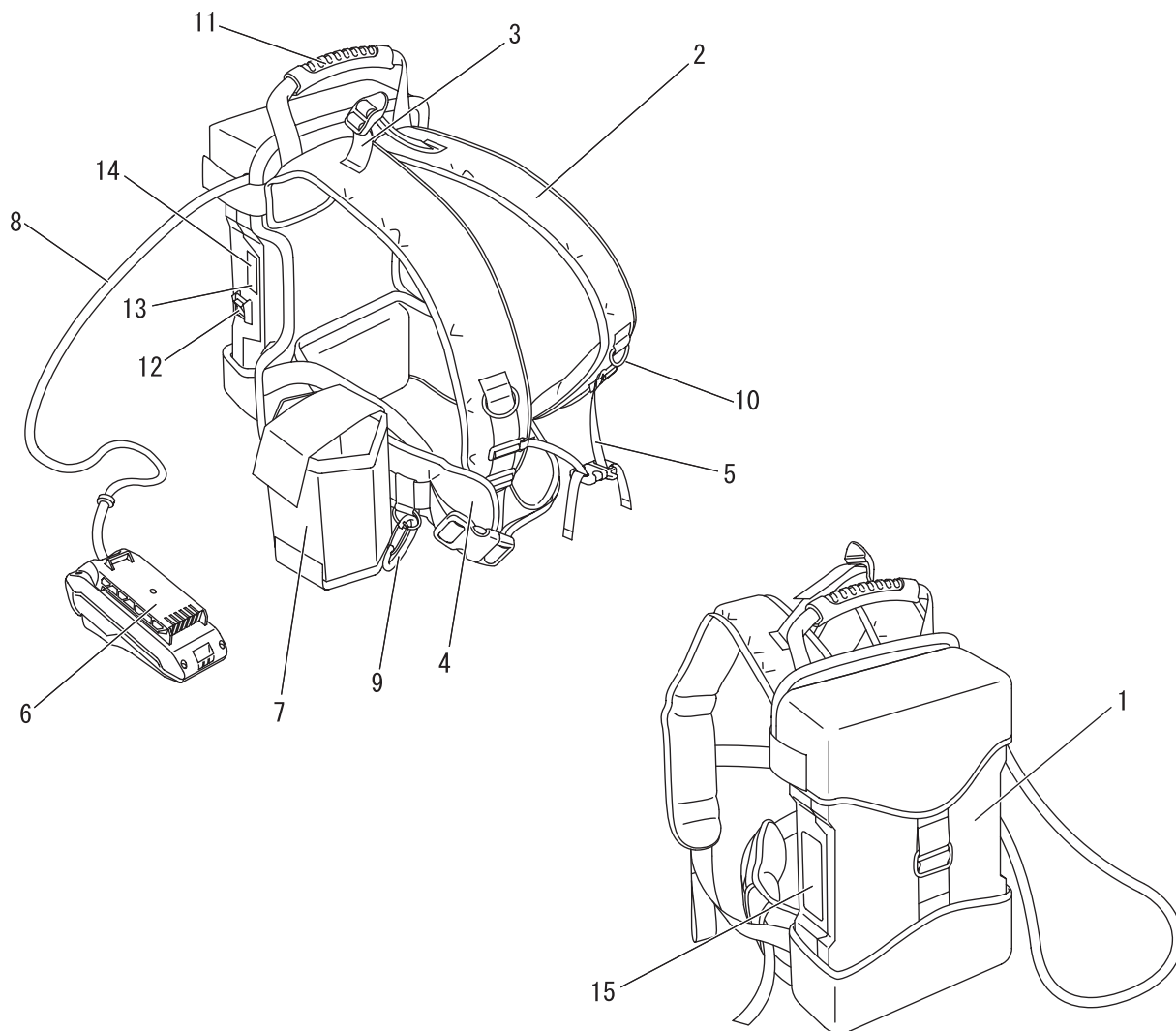

- 1. Pack de baterías
- 2. Correa para el hombro
- 3. Correa trasera
- 4. Correa para la cintura
- 5. Correa para el pecho
- 6. Adaptador
- 7. Soporte del adaptador
- 8. Cable de alimentación

- 9. Gancho de guía para el cable
- 10. Anilla
- 11. Asa de transporte
- 12. Interruptor de alimentación
- 13. Botón LED
- 14. Indicador LED
- 15. Etiqueta del número de serie

Preparación Carga de la batería

⚠ ADVERTENCIA

- Utilice siempre el pack de baterías LBP-560-900 y cárguelo solo con el cargador LCJQ-560.
- Mantenga el cargador y la batería alejados de la humedad y de todos los líquidos.
- No utilice el cargador en superficies fácilmente combustibles (por ejemplo, papel, textiles) o en entornos combustibles con alto riesgo de incendio.
- No cubra el cargador. Si lo hace, impedirá que se enfríe.
- No utilice el cargador en atmósferas explosivas, como en las que se encuentran líquidos inflamables, gases o polvo. Los cargadores pueden generar chispas que podrían encender el polvo o los gases; existe riesgo de explosión.
- Conecte el cargador solo a la tensión y frecuencia especificadas en la placa de características.
- Conecte el cargador únicamente a una toma de pared de fácil acceso.
- No introduzca objetos en las ranuras de refrigeración del pack de baterías o el cargador.
- No cargue o use un pack de baterías y cargador defectuosos, dañados o deformados.
- No abra, dañe ni deje caer el pack de baterías o el cargador.
- Si se daña o no se utiliza correctamente, pueden producirse fugas de líquido de la batería; evite el contacto con la piel. Si se produce un contacto accidental, lave las áreas afectadas de la piel con agua abundante y jabón. Si el líquido entra en contacto con los ojos, no se frote. Lávese los ojos con agua abundante durante un mínimo de 15 minutos. Asimismo, solicite asistencia médica.
- No puentee (cortocircuite) los contactos del pack de baterías o los terminales del cargador con objetos metálicos.
- Proteja de la luz solar directa, el calor y las llamas abiertas. No arroje la batería al fuego; existe riesgo de explosión.
- Si observa humo o fuego en el cargador, desconéctelo de la red inmediatamente.
- Si el cable de conexión está dañado, desenchúfelo inmediatamente de la toma de alimentación para evitar el riesgo de descargas eléctricas.
- No exponga el pack de baterías a microondas o altas presiones.
- Asegúrese de que la unidad no se encienda de forma accidental. Retire el pack de baterías antes de transportar o guardar la unidad. No utilice recipientes metálicos para el transporte de baterías.
- Para reducir el riesgo de tropiezos, coloque y marque el cable de conexión de forma que otras personas no puedan dañarlo ni correr peligro con él.

NOTA

- La batería se suministra de fábrica parcialmente cargada y debe cargarse completamente antes de su primer uso.
- Cargue la batería cuando deje de producir energía suficiente para accionar la unidad o cuando las luces de la batería indiquen que su carga es baja.
- Recargue la batería a una temperatura ambiente de entre 0 °C y 40 °C.

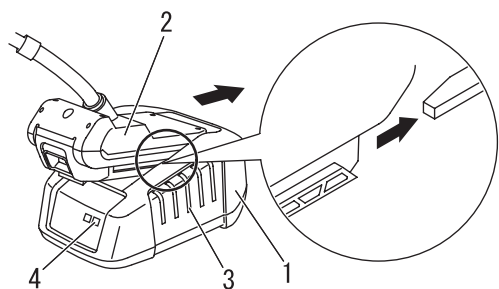

- 1. Cargador
- 2. Adaptador
- 3. Ranuras de refrigeración
- 4. LED del cargador

1. Enchufe el cable de CA del cargador en la toma de pared.
2. Alinee los canales del adaptador con las muescas del cargador y deslice el adaptador dentro de este.
3. Puede cargarse con el interruptor de alimentación del pack de baterías tanto en posición de apagado como de encendido.
4. Durante la carga normal, el LED del cargador parpadeará continuamente de color VERDE.

IMPORTANTE

- Si el cargador detecta un problema, el LED parpadea de color ROJO. Apague el interruptor de alimentación de la batería de mochila, retire el adaptador del cargador, limpie cualquier obstrucción de los contactos y vuelva a insertar el adaptador en el cargador. Si la temperatura de la batería está fuera de los límites aceptables (de 0 °C a 60 °C), el LED permanece de color ROJO.

Antes de comenzar

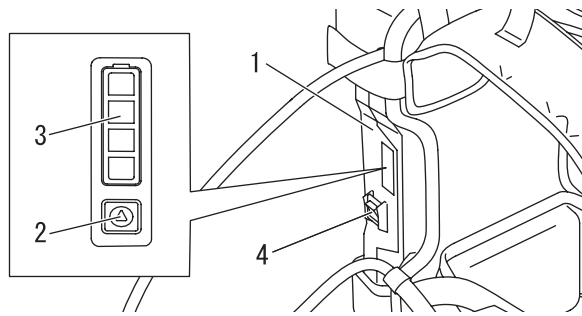

- 1. Pack de baterías
- 2. Botón LED
- 3. Indicador LED
- 4. Interruptor de alimentación

5. Cuando la carga se completa, el LED permanece de color VERDE.
 - * Un pack de baterías descargado completamente se cargará en, aproximadamente, 5,6 horas.
6. Verifique que la batería esté totalmente cargada extrayendo el adaptador del cargador, pulsando el botón LED y comprobando el indicador LED.
 - ♦ Una luz verde parpadeante indica que la batería tiene un 0 % de carga.
 - ♦ Una luz verde indica que la batería tiene un 1-24 % de carga.
 - ♦ Dos luces verdes indican que la batería tiene un 25-54 % de carga.
 - ♦ Tres luces verdes indican que la batería tiene un 55-79 % de carga.
 - ♦ Cuatro luces verdes indican que la batería tiene un 80-100 % de carga.
7. Apague el interruptor de alimentación del pack de baterías.
8. Desconecte el cargador de la batería de la toma de corriente.

Coloque y retirada de la batería

ADVERTENCIA

- La herramienta motorizada recargable ECHO funcionará cuando el adaptador esté instalado y el indicador LED de alimentación esté encendido. Asegúrese de que la herramienta motorizada recargable ECHO está colocada correctamente para impedir la pérdida de control y posibles lesiones graves.

NOTA

- ♦ La batería se suministra de fábrica parcialmente cargada y debe cargarse completamente antes de su primer uso.

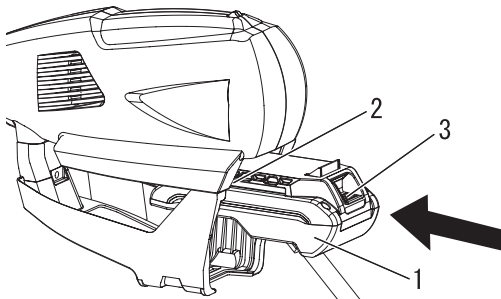

- 1. Adaptador
- 2. Canal
- 3. Pestillo del adaptador

Colocación de la batería

1. Asegúrese de que el interruptor principal y la palanca de control de la herramienta motorizada recargable ECHO que utiliza se encuentran en la posición de parada.
2. Asegúrese de que el interruptor de alimentación de la batería de mochila está apagado.
3. Alinee los canales del adaptador con la ranura de la herramienta motorizada recargable ECHO e inserte el adaptador hasta que el pestillo del adaptador se coloque en su posición y se oiga un clic.

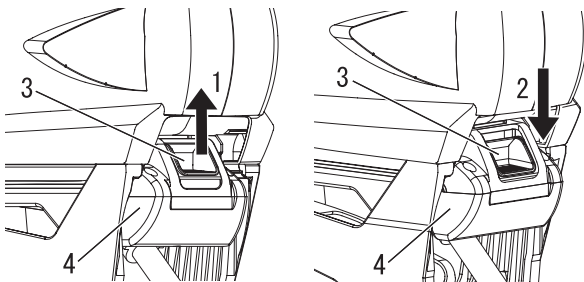

- 1. Posición completa
- 2. Posición incompleta
- 3. Pestillo del adaptador
- 4. Adaptador

IMPORTANTE

Antes de utilizar la herramienta motorizada, asegúrese de que el adaptador está colocado correctamente con el pestillo del adaptador en su posición.

NOTA

- ♦ El pestillo del adaptador está en su posición cuando está correctamente enganchado.

Antes de comenzar

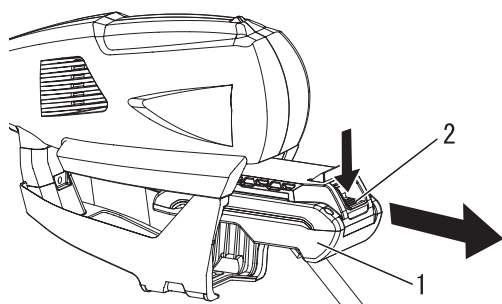

1. Adaptador 2. Pestillo del adaptador

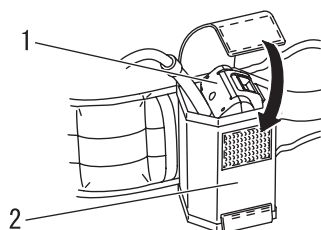

1. Adaptador 2. Soporte del adaptador

Retirada de la batería

1. Asegúrese de que el interruptor de alimentación de la batería de mochila y el interruptor principal de la herramienta motorizada están apagados.
2. Para extraer la batería, presione el pestillo del adaptador y deslice el adaptador para sacarlo de la herramienta motorizada recargable ECHO.

3. Coloque el adaptador extraído en el soporte del adaptador de la correa para la cintura. Al colocar el adaptador en el soporte del adaptador, hágalo con el cable de alimentación saliendo por la parte trasera para que no se le enrede en el brazo.

Cable de alimentación

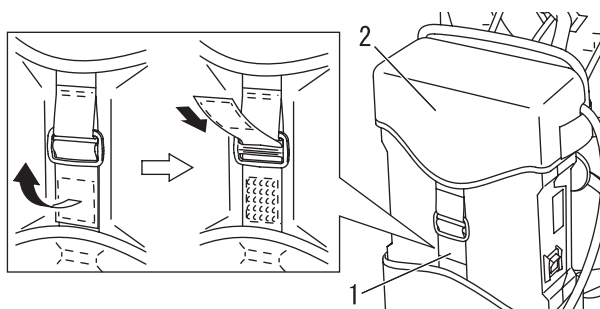

1. Correa 2. Cubierta de la batería

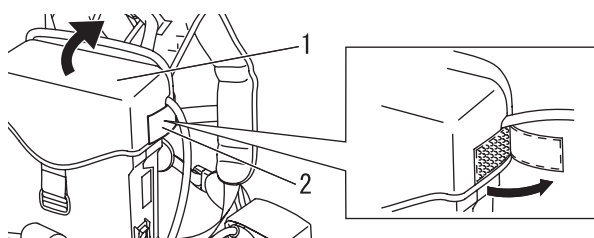

1. Cubierta de la batería 2. Correa

Cambio del puerto de salida del cable de alimentación

Puede seleccionar una dirección de salida, derecha o izquierda según la dirección en la que se utilice, para el cable de alimentación que se extiende desde la batería.

1. Desabroche el cierre de velcro de la correa de la parte delantera que sujeta la cubierta de la batería y retire la correa.

2. Desabroche la correa de los lados izquierdo y derecho de la cubierta de la batería y retire la parte superior.

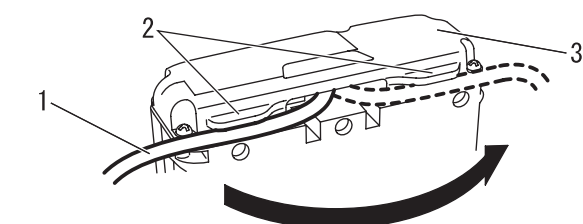

1. Cable de alimentación 2. Guía 3. Pack de baterías

3. Extraiga el cable de alimentación fijado con una guía e introdúzcalo en la guía pertinente según la dirección de uso.

Antes de comenzar

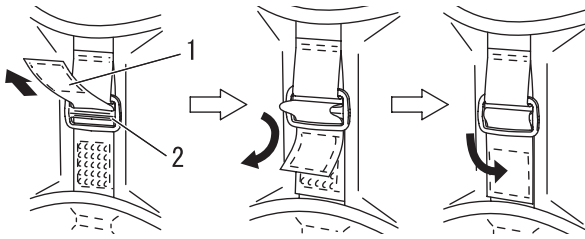

1. Correa

2. Hebilla

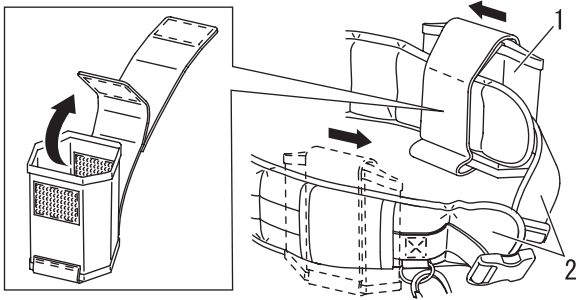

1. Soporte del adaptador

2. Correa para la cintura

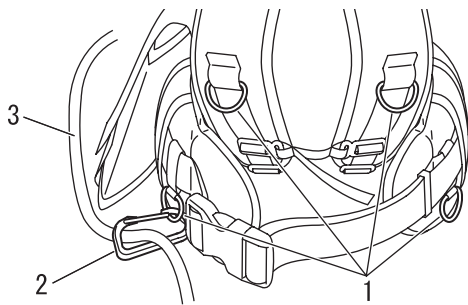

1. Gancho

2. Gancho de guía para el cable

3. Cable de alimentación

Ajuste del arnés

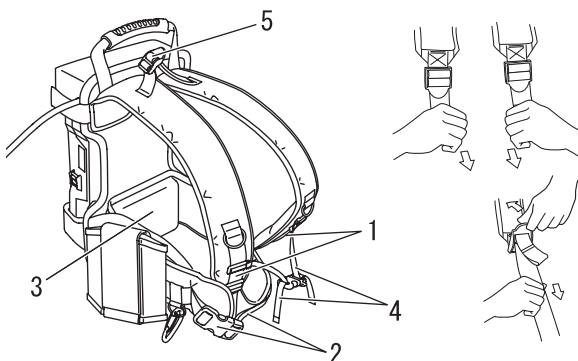

1. Correa para el hombro
2. Correa para la cintura
3. Almohadilla para la cintura

4. Correa para el pecho
5. Correa trasera

- Coloque la cubierta de la batería y abroche los cierres de velcro de los lados izquierdo y derecho siguiendo el procedimiento inverso al descrito anteriormente.
- Abroche el cierre de velcro de la correa de la parte delantera pasando la correa a través de la hebilla como se muestra en la ilustración.
- Extraiga el soporte del adaptador y colóquelo en el lado de salida del cable de alimentación. Puede extraerse desabrochando el cierre de velcro del interior del soporte del adaptador.

Fijación del cable de alimentación

El cable de alimentación entre la batería y la herramienta motorizada tiene una longitud limitada. Sujete el cable de alimentación con una abrazadera ya que si el cable está suelto, podría enredarse en el brazo o en las ramas de los árboles, o la herramienta motorizada podría cortarlo durante su uso.

- Acople un gancho de guía para el cable a uno de los cuatro ganchos situados en cuatro partes del arnés, en la posición que le resulte más cómoda al utilizarlo.
- Pase el cable de alimentación a través del gancho de guía para el cable.

- Desabroche la correa trasera, así como la correa para la cintura, el hombro y el pecho antes de colgársela de los hombros.
- Cuélguese de los hombros el pack de baterías.
- Ajuste las correas para los hombros de los lados izquierdo y derecho de modo que sitúe en la cintura la almohadilla para la misma.
Si tira, se acorta la correa
Si levanta la hebilla, se afloja la correa.
- Ajuste la longitud de la correa para la cintura y enganche la hebilla.
- Ajuste la longitud de la correa para el pecho y engánchela. Ajuste la posición vertical de la correa para el pecho.
- Ajuste la longitud de la correa trasera para que se ajuste a su cuerpo.

NOTA

La distancia entre las correas para los hombros izquierda y derecha puede ajustarse modificando la longitud de la correa para el pecho que une las dos correas.

Encendido y detención

Encendido de la unidad

⚠ ADVERTENCIA

○ Cuando encienda la unidad, tenga en cuenta las precauciones descritas en la página 4 , sección "Para una utilización segura del producto", para garantizar que utiliza el producto correctamente.

◆ Si no tiene en cuenta estas precauciones podría sufrir un accidente o lesión o incluso dar lugar a un accidente mortal.

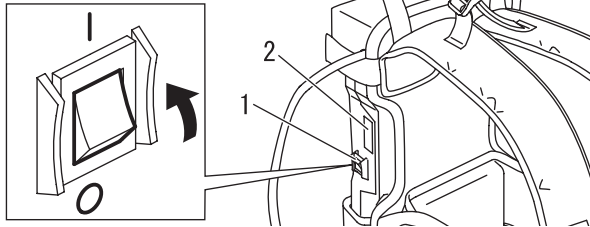

1. Interruptor de alimentación 2. Indicador LED

1. Encienda el interruptor de alimentación de la batería de mochila. La luz del indicador LED se enciende unos segundos.
2. Cuélguese de los hombros la batería de mochila.
3. Inicie la unidad según el procedimiento del manual de instrucciones de la herramienta motorizada recargable ECHO que utilice.

Detención de la unidad

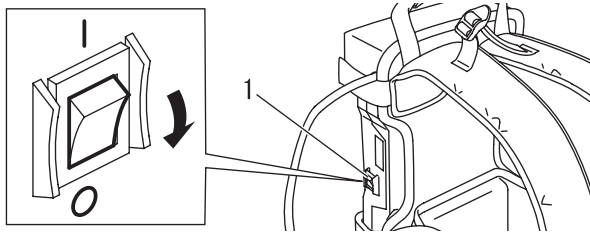

1. Interruptor de alimentación

1. Detenga la unidad según el procedimiento del manual de instrucciones de la herramienta motorizada recargable ECHO que utilice.
2. Descuéguese la batería de mochila de los hombros.
3. Apague el interruptor de alimentación de la batería de mochila.

* Si la unidad no se detiene incluso después de apagar el interruptor principal de la herramienta motorizada recargable Echo y el interruptor de alimentación de la batería de mochila, desconecte el adaptador de la herramienta motorizada para detener el suministro de energía. Antes de volver a utilizarla, póngase en contacto con un distribuidor ECHO autorizado para repararla.

Encendido y detención

Indicación de error

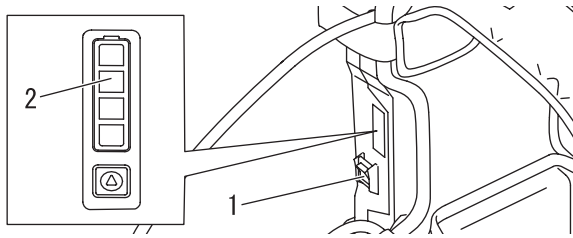

1. Interruptor de alimentación
2. Luces LED

- ♦ Si la unidad se detiene mientras está en funcionamiento o si se indica un error en el cargador durante la recarga, compruebe si hay una indicación de error en la batería de mochila.
- ♦ Mantenga pulsado el botón LED durante al menos 3 segundos y se indicará el error de la batería de mochila.
- ♦ Lleve a cabo el método de recuperación que corresponda a cada indicación de error.
- ♦ Si no hay ningún error en la batería de mochila, se indica la cantidad de batería restante.
- ♦ La cantidad de batería restante se indica también al pulsar el botón LED durante 3 segundos.
- ♦ Si las luces LED no se encienden, el problema diagnosticado es un fallo de la batería de mochila. Consulte con su distribuidor.
- * Compruebe si se ha producido algún error antes de accionar el interruptor de alimentación. Si se acciona el interruptor de alimentación, es posible que no se indique el error.
- ♦ Si no se indica ningún error, significa que se trata de un error de la herramienta motorizada recargable ECHO o del cargador. En tal caso, compruébelos según el manual de instrucciones correspondiente.

Parpadeo de la luz LED	Descripción del error	Método de recuperación
	Fallo interno, etc.	Pida a su distribuidor que la repare.
	Protección contra sobrecalentamiento	Apague el interruptor de alimentación y vuelva a encenderlo.
	La temperatura de la batería está dentro del rango en el que no se permite la recarga.	Haga que la batería recupere su temperatura normal.
	La temperatura de la batería está dentro del rango en el que no se permiten ni la recarga ni la descarga.	Haga que la batería se enfríe hasta recuperar su temperatura normal.

Funcionamiento Liberación de emergencia

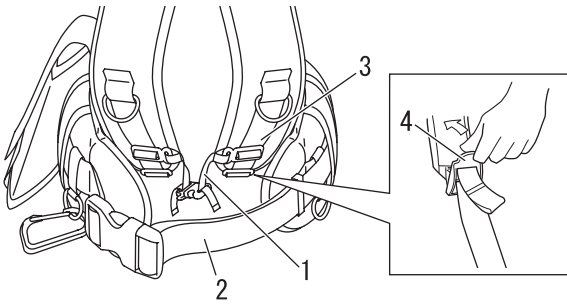

1. Correa para el pecho
2. Correa para la cintura
3. Correa para el hombro
4. Hebilla

1. En caso de emergencia, puede quitarse la batería de mochila desenganchando la hebilla de la correa para el pecho y la cintura.
2. Si tiene dificultades para descolgarse la correa de los hombros, levante la hebilla de dicha correa y la correa se aflojará.
3. Practique este procedimiento antes de utilizar la máquina.

Precaución al transportarla

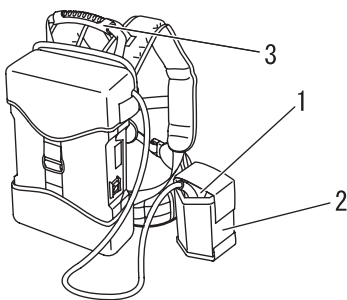

1. Adaptador
2. Soporte del adaptador
3. Asa de transporte

1. Asegúrese de que el interruptor de encendido esté apagado y extraiga el adaptador de la herramienta motorizada.
2. Coloque el adaptador en el soporte del adaptador de la correa para la cintura. Entonces, deje que el cable de alimentación salga por la parte trasera.
3. Transporte el pack de baterías en la espalda o con el asa de transporte de la parte superior.
4. Tenga cuidado de que el cable de alimentación no quede atrapado por los objetos circundantes al moverse.

Soporte del adaptador

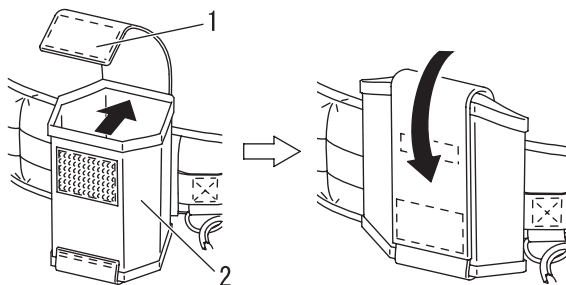

1. Correa de prevención de caídas
2. Soporte del adaptador

1. Al colocar el adaptador en su soporte, evite que se caiga con la correa de prevención de caídas.
2. Cuando no se utilice el soporte del adaptador, pliéguelo y fíjelo con la correa de prevención de caídas para que no interrumpa el funcionamiento.

Mantenimiento y cuidados

Directivas de asistencia

Área	Mantenimiento	Página	Antes de usar	Mensual
Adaptador	Inspeccionar/Limpiar	18	•	
Cable de alimentación	Inspeccionar	18	•	
Pack de baterías	Inspeccionar/Limpiar/Cargar	18	•	

IMPORTANTE

Los intervalos de tiempo son los máximos. El uso real y su experiencia determinarán la frecuencia del mantenimiento necesario.

Mantenimiento y cuidados

Si tiene cualquier pregunta o problema, póngase en contacto con su DISTRIBUIDOR ECHO.

Limpieza del adaptador y del compartimento de los terminales

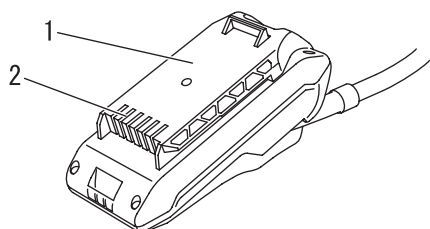

1. Adaptador

2. Compartimento de los terminales

⚠ ADVERTENCIA

○ **Riesgo de descargas eléctricas o fuego. No utilice materiales conductores para limpiar la batería ni el compartimento de los terminales.**

1. Apague el interruptor principal de la herramienta motorizada recargable ECHO y el interruptor de alimentación de la batería de mochila.
2. Presione el pestillo del adaptador y deslice el adaptador para sacarlo de la herramienta motorizada recargable ECHO.
3. Utilice aire comprimido o un cepillo de cerdas suaves para eliminar la suciedad del adaptador y del compartimento de los terminales.

Cable de alimentación

1. Compruebe si el cable de alimentación está a punto de romperse o si se ha roto la protección del cable. En caso de rotura, consulte con su distribuidor ECHO.

Pack de baterías

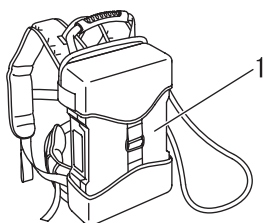

1. Pack de baterías

1. Compruebe si hay alguna grieta o fuga de líquido visible.
2. No limpie la batería con gasolina o productos químicos.
3. No lave la batería con agua.
4. En caso de rotura, consulte con su distribuidor, ya que podría representar un peligro.

Mantenimiento y cuidados

Tabla de localización de averías

Problema	Causa	Solución
Las luces led rojas del cargador parpadean durante la carga	<ul style="list-style-type: none"> ♦ Fallo en la batería de mochila 	<ul style="list-style-type: none"> ♦ Consulte a su distribuidor ECHO
Las luces led rojas del cargador están encendidas durante la carga	<ul style="list-style-type: none"> ♦ Batería de mochila a temperatura fuera de los límites aceptables 	<ul style="list-style-type: none"> ♦ Haga que la batería de mochila se enfríe
Las luces led rojas del cargador no se iluminan durante la carga	<ul style="list-style-type: none"> ♦ Enchufe no conectado a la toma ♦ Adaptador no instalado correctamente ♦ Conexión obstruida 	<ul style="list-style-type: none"> ♦ Enchufe el cargador ♦ Compruebe la instalación del adaptador ♦ Vuelva a instalar el adaptador después de eliminar las obstrucciones de la conexión
No se enciende la unidad	<ul style="list-style-type: none"> ♦ Adaptador no instalado correctamente ♦ El interruptor de alimentación de la batería de mochila está apagado 	<ul style="list-style-type: none"> ♦ Compruebe la instalación del adaptador ♦ El interruptor de alimentación de la batería de mochila está encendido
La unidad no funciona cuando se enciende	<ul style="list-style-type: none"> ♦ Batería de mochila descargada ♦ Batería de mochila a temperatura fuera de los límites aceptables ♦ Componentes electrónicos de la unidad demasiado calientes 	<ul style="list-style-type: none"> ♦ Cargue la batería de mochila ♦ Haga que la batería de mochila se enfríe ♦ Apague la unidad y deje que se enfríe
El tiempo de funcionamiento es demasiado corto	<ul style="list-style-type: none"> ♦ Carga insuficiente de la batería de mochila ♦ Cargada o descargada a baja temperatura 	<ul style="list-style-type: none"> ♦ Cargue la batería de mochila por completo ♦ Cárguela o descárguela a una temperatura cercana a una temperatura normal

- ♦ Las comprobaciones y el mantenimiento requieren un conocimiento especializado. Si no puede comprobar y realizar el mantenimiento del producto o solventar un problema usted solo, consulte con su distribuidor ECHO. No intente desmontar el producto.
- ♦ Consulte con su distribuidor si se encuentra con un problema que no esté cubierto en la tabla anterior o para cualquier otra consulta.
- ♦ Para piezas de repuesto y consumibles, utilice solo piezas originales y los productos y componentes indicados. La utilización de piezas de otros fabricantes o de componentes no indicados puede derivar en un fallo de funcionamiento.

Mantenimiento y cuidados

Almacenamiento

ADVERTENCIA

No guardar en un lugar cerrado donde puedan acumularse gases combustibles.
Podría provocar un incendio.

Cuando almacene el producto durante largos periodos de tiempo, asegúrese de que se realicen los siguientes preparativos para el almacenamiento.

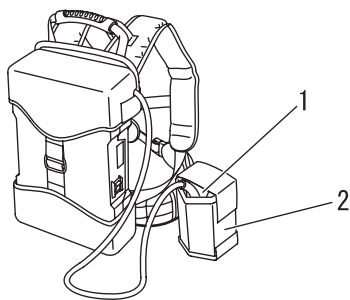

1. Adaptador

2. Soporte del adaptador

1. Asegúrese de que el interruptor principal de la herramienta motorizada recargable ECHO y el interruptor de alimentación de la batería de mochila están apagados.
2. Extraiga el adaptador de la herramienta motorizada recargable ECHO.
3. Inspecciónelo y límpielo.
4. Guarde el adaptador en su soporte.
5. Guarde el producto en un lugar seco, libre de polvo y fuera del alcance de los niños.
6. Almacene el producto a temperaturas entre -10 °C y 40 °C
7. Cuando la batería haya estado almacenada durante más de un año, recárguela hasta que se enciendan dos luces indicadoras LED de la batería.

Lea el manual de instrucciones correspondiente para consultar el método de almacenamiento de la herramienta motorizada recargable ECHO y el cargador LCJQ-560.

Eliminación



- ♦ Las principales piezas de plástico que componen el producto llevan códigos que indican el material del que están hechas. Los códigos hacen referencia a los siguientes materiales; recicle dichas piezas de plástico según las normativas locales.

Marca	Material
>PA6-GF<	Nailon 6 - Fibra de vidrio
>PP-GF<	Polipropileno - Fibra de vidrio
>PE-HD<	Polietileno

- ♦ La batería contiene litio. Elimínela únicamente en un punto de recogida autorizado.
- ♦ Las baterías de litio ion deben eliminarse adecuadamente.
- ♦ Póngase en contacto con su distribuidor ECHO si no sabe cómo debería deshacerse de las piezas de plástico o reciclarlas.

Características técnicas

		LBP-560-900
Peso: (incluido el adaptador)		
con arnés	kg	9,4
sin arnés	kg	8,2
Batería:		
Tipo		Ion-litio recargable
Tensión del pack	V	50,4
Capacidad nominal	Wh	787 (típico: 840)
Cargador:		
Cargador		LCJQ-560
Tipo de carga		CCCV
Tensión de entrada del cargador	V	220 - 240 CA
Tiempo de carga (de vacía a llena)		5,6 horas aproximadamente

Estas características técnicas están sujetas a cambios sin previo aviso.

Herramienta motorizada recargable aprobada por ECHO

Clasificación	Nombre del modelo
CORTABORDES	DSRM-300
CORTASETOS	DHC-200
SOPLADORA	DPB-600

Declaración de conformidad

El fabricante abajo firmante:

YAMABIKO CORPORATION
7-2 SUEHIROCHO 1-CHOME
OHME; TOKIO 198-8760
JAPÓN

Declaración de conformidad publicada bajo la exclusiva responsabilidad del fabricante.

Declara que la unidad nueva aquí especificada:

BATERÍA DE MOCHILA

Marca: ECHO
Tipo: LBP-560-900

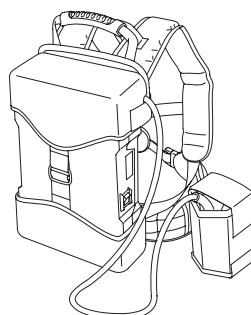

Cumple con:

- * Los requisitos de la directiva **2014/30/UE** (aplicación de la norma armonizada **EN 55014-1: 2006+A1: 2009+A2: 2011, EN 55014-2: 2015 (Categoría III)**)

Número de serie de 35001001 a 35100000

Tokio, 1 de diciembre de 2016

YAMABIKO CORPORATION

Masayuki Kimura

Masayuki Kimura

Director general
Departamento de Garantía
de Calidad

El representante autorizado en Europa que esta autorizado para compilar el expediente técnico.

Empresa: Atlantic Bridge Limited
Dirección: Atlantic House, PO Box 4800,
Earley, Reading RG5 4GB, Reino Unido

Sr. Philip Wicks

MEMORANDO

YAMABIKO CORPORATION

7-2 SUEHIROCHO 1-CHOME, OHME, TOKIO 198-8760, JAPÓN
TELÉFONO: 81-428-32-6118. FAX: 81-428-32-6145.



X750-028 29 1

X750 816-250 1

YAMABIKO CORPORATION

7-2 SUEHIROCHO 1-CHOME, OHME, TOKYO 198-8760, JAPAN

PHONE: 81-428-32-6118. FAX: 81-428-32-6145.



X750-028 29 1

X750 816-250 1